



KASA FISKALNA EURO-50TE Mini



INSTRUKCJA UŻYTKOWNIKA

Dane techniczne kasy**EURO-50TE Mini**

Specyfikacja	Wartość (zakres)
Producent	ELCOM
Rodzaj	Mały sklep, Sprzedaż mobilna, Mała gastronomia
Kopia elektroniczna	Tak
Kolor	Biały
Maksymalna ilość towarów	1980
Maksymalna ilość opakowań zwrotnych	20
Maksymalna ilość grup towarowych	10
Maksymalna ilość znaków nazwy towaru	24
Ilość stawek podatkowych	7
Ilość kasjerów	10
Maksymalna ilość pozycji paragonu	51
Stacyjka trybów pracy	Nie
Stacyjka kluczy kelnerskich	Nie
Bufor paragonów	Nie
Wymiary	140 x 217 x 80 [mm]
Waga	0.65 [kg]
Szuflada	Opcja
Typ klawiatury	Silikonowa
Ilość klawiszy	30
Ilość klawiszy bezpośredniego dostępu	14
Rodzaj klawiszy bezpośredniego dostępu - grup towarowych / towarów	Towarów, funkcji
Poziom klawiszy bezpośrednich	2
Ilość klawiszy form płatności	3
Ilość klawiszy AUTO	14
Ilość klawiszy rabatów procentowych	1
Ilość klawiszy rabatów kwotowych	1
Klawisz waluty EURO	Tak
Nakładka wodoszczelna	Nie
Wyświetlacz operatora	Alfanumeryczny 2x16 znaków, opcja podświetlenia
Wyświetlacz klienta	LCD numeryczny 9 znaków
Drukarka	Termiczna
Rodzaj drukarki	Seiko LPTZ-245
Szybkość druku	12 [linii/sek.]
Trwałość drukarki	B.D.
Ilość znaków w linii	42
Papier	szerokość 57 mm ; średnica zewn. 45 mm; długość 25 m
Złącza komunikacyjne	1 x USB; opcja: 2 x RS-232, szuflada
Urządzenie współpracujące	Komputer, waga, czytnik, szuflada
Komunikacja w tle	Nie
Zasilanie sieciowe	Zasilacz 230V 50Hz/ 12V DC 1 A
Akumulator główny	Pakiet akumulatorowy Li-ION 1800 mAh/ 7,2 V
Pobór mocy	B.D.
Temperatura	0°C ~ 40°C
Wilgotność	30% ~ 85%, bez kondensacji pary wodnej
Gwarancja	1 rok
Gwarancja na moduł fiskalny	5 lat

UWAGA!: Okres pracy pomiędzy obowiązkowymi przeglądami i konserwacją drukarki nie może przekroczyć 24 miesiące.

UWAGA!: Używanie papieru niezgodnego ze specyfikacją może spowodować utratę gwarancji na drukarkę.

1.	WSTEP	5
1.1.	UWAGI DOTYCZĄCE AKTÓW PRAWNYCH.....	5
1.2.	UWAGI DOTYCZĄCE INSTALACJI KASY.....	6
1.3.	PIERWSZE KROKI.....	7
1.4.	ZASILANIE I AKUMULATORY.....	7
1.4.1.	Poziom naładowania akumulatorów.....	8
1.5.	ZAKŁADANIE PAPIERU.....	8
1.6.	WŁĄCZENIE I WYŁĄCZENIE KASY.....	9
1.7.	BUDZENIE KASY ZE STANU UŚPIENIA.....	9
1.8.	POJĘCIA PODSTAWOWE.....	9
2.	BUDOWA KASY	10
2.1.	WYGLĄD ZEWNĘTRZNY.....	10
2.2.	URZĄDZENIA WSPÓŁPRACUJĄCE.....	10
2.3.	PRZYŁĄCZA KASY.....	10
2.4.	KLAWIATURA.....	11
2.4.1.	Układ klawiatury.....	11
2.4.2.	Opis funkcji klawiszy.....	11
2.4.3.	Klawisze szybkiej obsługi.....	11
2.4.4.	Nazwy klawiszy i ich funkcje.....	11
2.5.	WYŚWIETLACZE.....	13
2.5.1.	Wyświetlacz operatora.....	13
2.5.2.	Wyświetlacz klienta.....	13
2.6.	TRYBY PRACY KASY.....	13
2.7.	DRUKARKA.....	13
2.7.1.	Komunikaty dotyczące instalacji papieru.....	14
2.7.2.	Instalacja rolki.....	14
2.7.3.	Uwagi dotyczące kopii elektronicznej.....	15
2.8.	KARTA PAMIĘCI SD.....	15
2.8.1.	Instalacja karty pamięci SD.....	15
2.9.	WYKAZ KOMUNIKATÓW OGÓLNYCH O BŁĘDACH.....	15
2.10.	DRZEWO MENU GŁÓWNEGO KASY.....	17
3.	WPROWADZENIE DO PROGRAMOWANIA	19
3.1.	OGÓLNE ZASADY PORUSZANIA SIĘ PO MENU KASY.....	19
3.2.	DRZEWO MENU PROGRAMOWANIA.....	20
3.3.	ZALECANA KOLEJNOŚĆ PROGRAMOWANIA KASY.....	23
3.4.	PROGRAMOWANIE TEKSTU.....	23
4.	PROGRAMOWANIE	26
4.1.	PROGRAMOWANIE DATY I CZASU.....	26
4.1.1.	Programowanie daty.....	26
4.1.2.	Programowanie czasu.....	26
4.2.	PROGRAMOWANIE NAGŁÓWKA.....	27
4.2.1.	Programowanie numeru NIP podatnika.....	28
4.3.	PROGRAMOWANIE LOGA GRAFICZNEGO.....	29
4.4.	PROGRAMOWANIE STOPKI PARAGONU.....	30
4.5.	PROGRAMOWANIE STAWEK PODATKU VAT.....	31
4.6.	PROGRAMOWANIE TOWARÓW.....	32
4.6.1.	Programowanie ceny towaru (PLU).....	31
4.6.2.	Programowanie nazwy towaru (PLU).....	33
4.6.3.	Przypisanie stawki podatku VAT do towaru (PLU).....	33
4.6.4.	Przypisanie kodu kreskowego do towaru (PLU).....	34
4.6.5.	Programowanie towaru (PLU) - flagi.....	34
4.6.5.1.	Przypisanie towaru (PLU) do grupy towarowej.....	34
4.6.5.2.	Przypisanie jednostki miary towaru (PLU).....	34
4.6.5.3.	Przypisanie opakowania zwrotnego do towaru (PLU).....	35
4.6.5.4.	Programowanie typu ceny.....	35
4.6.6.	Kasowanie towaru (PLU).....	36
4.7.	PROGRAMOWANIE KLAWISZY SZYBKIEJ OBSŁUGI.....	37
4.8.	PROGRAMOWANIE OPAKOWAŃ ZWROTNYCH.....	42
4.9.	PROGRAMOWANIE GRUP TOWAROWYCH.....	43
4.10.	PROGRAMOWANIE - USŁUGI.....	44
4.10.1.	Usługi.....	44
4.10.2.	Konfigurowanie usługi.....	44
4.10.3.	Programowanie cennika.....	49
4.11.	PROGRAMOWANIE KASJERÓW.....	53
4.11.1.	Programowanie imienia kasjera.....	53
4.11.2.	Programowanie hasła kasjera.....	53
4.11.3.	Programowanie dostępu kasjera do trybu raportów czytających.....	53
4.11.4.	Programowanie dostępu kasjera do trybu raportów zerujących.....	53
4.11.5.	Programowanie dostępu kasjera do trybu programowania.....	54
4.12.	PROGRAMOWANIE JEDNOSTEK MIAR.....	54
4.13.	PROGRAMOWANIE PARAMETRÓW SPRZEDAŻY.....	54
4.13.1.	Wstęp do programowania parametrów sprzedaży.....	54
4.13.2.	Programowanie przymusu naciśnięcia klawisza [SUMA].....	55
4.13.3.	Programowanie przymusu podania kwoty od klienta.....	55
4.13.4.	Programowanie sposobu wprowadzania kwot.....	55
4.14.	PROGRAMOWANIE - PRZYPOMNIENIA.....	56
4.14.1.	Przypomnienia.....	56
4.14.2.	Przypomnienia - raport fiskalny dobowy.....	56
4.14.2.	Przypomnienia - raport fiskalny miesięczny.....	57

4.15.	PROGRAMOWANIE RABATÓW/ NARZUTÓW.....	58
4.15.1.	Wstęp do programowania rabatów/ narzutów.....	58
4.15.2.	Menu programowania rabatu/ narzutu.....	59
4.15.3.	Programowanie wartości i limitu narzutu procentowego.....	59
4.15.4.	Programowanie wartości i limitu rabatu procentowego.....	59
4.16.	PROGRAMOWANIE - MENU PODRĘCZNE.....	60
4.16.1.	Funkcje dostępne w menu podręcznym.....	60
4.16.2.	Programowanie dodatkowych opisów.....	60
4.16.3.	Programowanie listy rabatów.....	62
4.16.4.	Programowanie listy płatności.....	65
4.16.5.	Włączenie funkcji wprowadzania numeru nip nabywcy.....	67
4.17.	PROGRAMOWANIE WALUTY.....	68
4.17.1.	Wstęp do programowania waluty.....	68
4.17.2.	Podstawowe definicje związane z systemem walutowym.....	68
4.17.3.	Cykl zmiany waluty ewidencyjnej.....	69
4.17.3.1.	Faza1.....	69
4.17.3.2.	Faza2.....	69
4.17.3.3.	Faza3.....	70
4.17.3.4.	Faza4.....	72
4.17.3.5.	Inicjalizacja kolejnego cyklu.....	72
4.17.4.	Menu programowania walut.....	73
4.17.4.1.	Drzewo menu programowania walut.....	73
4.17.4.3.	Menu programowania automatycznej konwersji waluty.....	74
4.17.4.3.1.	Programowanie daty automatycznej konwersji waluty.....	74
4.17.4.3.2.	Programowanie czasu automatycznej konwersji waluty.....	74
4.17.4.3.3.	Aktywacja automatycznej konwersji waluty.....	74
4.18.	PROGRAMOWANIE URZĄDZEŃ ZEWNĘTRZNYCH.....	75
4.18.1.	Wstęp do programowania urządzeń zewnętrznych.....	75
4.18.2.	Programowanie komunikacji z komputerem.....	75
4.18.3.	Programowanie komunikacji z czytnikiem kodów kreskowych.....	75
4.18.4.	Programowanie komunikacji z wagą.....	76
4.19.	PROGRAMOWANIE INNYCH PARAMETRÓW.....	77
4.19.1.	Programowanie ustawień kasy.....	77
4.19.2.	Programowanie numeru kasy.....	78
4.19.3.	Sprawdzenie wersji programu, nr seryjnego urządzenia oraz nr unikatowego pamięci fiskalnej.....	79
4.19.4.	Sprawdzenie sum kontrolnych programu.....	79
4.19.5.	Programowanie tekstu opisującego nr referencyjny.....	80
4.20.	EKSPORT I IMPORT BAZ DANYCH (KARTA SD).....	81
4.20.1.	Eksport baz danych na kartę SD.....	81
4.20.2.	Import baz danych z karty SD.....	82
4.21.	WYKAZ KOMUNIKATÓW O BŁĘDACH PROGRAMOWANIA.....	83
4.22.	WYKAZ KOMUNIKATÓW O BŁĘDACH OBSŁUGI KARTY SD.....	84
4.23.	WYDRUKI ZAPROGRAMOWANIA KASY.....	85
4.23.1.	Przykłady wydruków.....	85
4.23.1.1.	Wydruk bazy towarów.....	85
4.23.1.2.	Wydruk bazy opakowań zwrotnych.....	86
4.23.1.3.	Wydruk bazy grup towarowych.....	86
4.23.1.4.	Wydruk zaprogramowania ustawień numeru kasy.....	86
4.23.1.5.	Wydruk zaprogramowania kasjerów.....	86
4.23.1.6.	Wydruk zaprogramowania tekstu nr referencyjnego.....	87
4.23.1.7.	Wydruk zaprogramowania stawek podatku VAT.....	87
4.23.1.8.	Wydruk zaprogramowania linii nagłówka.....	87
4.23.1.9.	Wydruk zaprogramowania ustawień funkcji NIP nabywcy.....	88
4.23.1.10.	Wydruk zaprogramowania ustawień wydruku loga graficznego.....	88
4.23.1.11.	Wydruk zaprogramowania stopki.....	88
4.23.1.12.	Wydruk zaprogramowania jednostek miar.....	88
4.23.1.13.	Wydruk zaprogramowania ustawień parametrów sprzedaży.....	88
4.23.1.14.	Wydruk zaprogramowania rabatu/ narzutu procentowego.....	89
4.23.1.15.	Wydruk zaprogramowania przymusów.....	89
4.23.1.16.	Wydruk daty i czasu.....	89
4.23.1.17.	Wydruk zaprogramowania waluty.....	89
4.23.1.18.	Wydruk zaprogramowania klawiszy bezpośrednich.....	90
4.23.1.19.	Wydruk zaprogramowania przypomnień.....	90
4.23.1.20.	Wydruk zaprogramowania urządzeń zewnętrznych.....	90
4.23.1.21.	Wydruk zaprogramowania listy dodatkowych opisów.....	91
4.23.1.22.	Wydruk zaprogramowania usług.....	91
4.23.1.23.	Wydruk zaprogramowania cennika.....	92
4.23.1.24.	Wydruk zaprogramowania okresu cennika.....	92
4.23.1.25.	Wydruk zaprogramowania listy rabatów.....	93
4.23.1.26.	Wydruk zaprogramowania listy listy płatności.....	93
5.	KOPIA ELEKTRONICZNA.....	94
5.1.	PAMIĘĆ PODRĘCZNA KOPII.....	94
5.2.	NOŚNIK KOPII ELEKTRONICZNEJ.....	94
5.3.	RAPORT FISKALNY DOBOWY (ZAPIS NA NOŚNIKU KOPII ELEKTRONICZNEJ).....	96
5.4.	KOMUNIKATY.....	99
5.5.	ZABEZPIECZENIE DANYCH.....	99
5.6.	FUNKCJE OBSŁUGI KOPII ELEKTRONICZNEJ.....	99
5.7.	FUNKCJE WYDRUKUI KOPII DOKUMENTÓW.....	10
5.7.1.	Wydruk dowolnego dokumentu z kopii elektronicznej.....	100
5.7.2.	Wydruk wybranego raportu z kopii elektronicznej.....	100

5.7.3.	Wydruk wybranego dokumentu z kopii elektronicznej	101
5.7.4.	Wydruk dowolnego dokumentu z kopii elektronicznej na podstawie numeru wydruku	102
5.7.5.	Wydruk dowolnego dokumentu z kopii elektronicznej na podstawie daty i czasu wydruku	102
5.8.	OBSŁUGA NOSNIKA KOPII ELEKTRONICZNEJ	103
5.8.1.	Kontrola nośnika kopii elektronicznej	104
5.8.2.	Informacja szczegółowa o nośniku kopii elektronicznej	105
5.8.3.	Lista nośników kopii elektronicznej	105
5.8.4.	Zamknięcie nośnika kopii elektronicznej	105
5.9.	FUNKCJE WERYFIKACJI NUMERÓW KONTROLNYCH DOKUMENTÓW	106
5.9.1.	Weryfikacja numeru kontrolnego paragonu fiskalnego	106
5.9.2.	Weryfikacja numeru kontrolnego raportu fiskalnego dobowego	107
5.10.	OBSŁUGA PAMIĘCI PODRĘCZNEJ	108
5.10.1.	Transfer awaryjny danych z pamięci podręcznej na nośnik elektroniczny	108
5.10.2.	Wyszukiwanie lokalizacji dokumentu na podstawie numeru wydruku	109
5.10.3.	Przeglądanie paragonów zapisanych w pamięci podręcznej kasy	109
5.10.4.	Informacja o zajętości pamięci podręcznej kasy	110
5.11.	WYKONANIE KOPII DOKUMENTÓW ZAPISANYCH NA NOSNIKU KOPII ELEKTRONICZNEJ	110
6.	PROGRAM DO OBSŁUGI KASY EURO-50TE MINI	111
6.1.	INSTALACJA PROGRAMU	111
6.2.	URUCHOMIENIE PROGRAMU	112
6.3.	PROGRAMOWANIE USTAWIEN KASY I BAZY TOWAROWEJ	112
6.4.	ODCZYT DANYCH Z KASY	113
6.5.	ODCZYT RAPORTÓW SPRZEDAŻY	114
6.6.	WYKONANIE KOPII RAPORTU FISKALNEGO OKRESOWEGO	115
6.7.	ZAPIS RAPORTU FISKALNEGO DOBOWEGO	116
6.7.1.	Zapis raportu na dysku komputera	116
6.7.2.	Zapis raportu na nośniku jednokrotnego zapisu CD/DVD	116
6.8.	WYDRUK KOPII RAPORTU NA DRUKARCE	117
6.9.	OBSŁUGA KOPII ELEKTRONICZNEJ DOKUMENTÓW KASOWYCH	117
6.9.1.	Bezpośredni odczyt z nośnika umieszczonego w kasie	118
6.9.2.	Bezpośredni odczyt z nośnika umieszczonego w czytniku kart	118
6.9.3.	Odczyt z dowolnej lokalizacji po skopiowaniu zawartości nośnika na dysk twardy komputera	118
6.9.4.	Wczytanie danych z nośnika kopii elektronicznej	118
6.9.5.	Przeglądanie i wydruk kopii dokumentów	120
6.9.6.	Wyszukiwanie sprzedaży wg zadanych parametrów	120
6.9.7.	Wykonanie raportu okresowego z kopii elektronicznej	121
6.9.8.	Odczyt danych z pamięci podręcznej kasy	122
6.9.9.	Odczyt bufora paragonów	123
7.	REJESTRACJA SPRZEDAŻY	124
7.1.	INFORMACJE PODSTAWOWE	124
7.1.1.	Paragon fiskalny i нефiskalny	124
7.1.2.	Drzewo menu sprzedaży	125
7.1.3.	Rozpoczęcie dnia	125
7.2.	SPRZEDAŻ TOWARÓW	126
7.2.1.	Sprzedaż pojedynczych pozycji	126
7.2.2.	Powtarzanie sprzedaży	128
7.2.3.	Sprzedaż wielokrotna (mnożenie)	129
7.2.4.	Sprzedaż towarów na powierzchnię	130
7.2.5.	Sprzedaż towarów przy użyciu wagi	131
7.2.6.	Sprzedaż towarów z ceną 0.00 - wprowadzenie ceny podczas sprzedaży	132
7.2.7.	Sprawdzanie ceny towaru bez sprzedaży	132
7.2.8.	Sprzedaż towarów po wyszukaniu go po nazwie	133
7.3.	REJESTRACJA OPAKOWAŃ ZWROTNYCH	133
7.3.1.	Sprzedaż opakowania zwrotnego przypisanego do towaru	133
7.3.2.	Sprzedaż opakowania zwrotnego bez przypisania do towaru	134
7.3.3.	Przyjęcie opakowania zwrotnego	134
7.4.	OBSŁUGA USŁUG	135
7.4.1.	Rejestracja usługi	135
7.4.2.	Rozliczenie usługi	136
7.4.3.	Anulacja usługi	136
7.4.4.	Wydruk duplikatu kwitu usługi	137
7.4.5.	Rozliczenie zarejestrowanej usługi	137
7.5.	MENU PODRĘCZNE W TRYBIE REJESTRACJI	137
7.5.1.	Wprowadzenie dodatkowego opisu towaru do zarejestrowanej pozycji sprzedaży	138
7.5.2.	Wprowadzenie rabatu/ narzutu do zarejestrowanej pozycji sprzedaży lub sumy rachunku	138
7.5.3.	Wprowadzenie płatności	138
7.6.	RABATY/ NARZUTY	139
7.6.1.	Rabaty i narzuty procentowe	139
7.6.1.1.	Rabaty procentowe od pozycji paragonu	139
7.6.1.1.1.	Rabaty procentowe od pozycji paragonu dla zaprogramowanego rabatu	139
7.6.1.1.2.	Rabaty procentowe od pozycji paragonu dla rabatu wprowadzanego z klawiatury	139
7.6.1.2.	Narzuty procentowe do pozycji paragonu	140
7.6.2.1.1.	Narzuty procentowe od pozycji paragonu dla zaprogramowanego rabatu	140
7.6.2.1.2.	Narzuty procentowe od pozycji paragonu dla rabatu wprowadzanego z klawiatury	140
7.6.1.3.	Rabaty procentowe od sumy paragonu	141
7.6.1.3.1.	Rabaty procentowe od sumy paragonu dla zaprogramowanego rabatu	141
7.6.1.3.2.	Rabaty procentowe od sumy paragonu dla rabatu wprowadzanego z klawiatury	141
7.6.1.4.	Narzuty procentowe do sumy paragonu	142
7.6.1.4.1.	Narzuty procentowe do sumy paragonu dla zaprogramowanego narzutu	142

7.6.1.4.2.	Narzućy procentowe do sumy paragonu dla narzućy wprowadzanego z klawiatuwy.....	142
7.6.2.	Rabaty i narzućy kwotowe.....	143
7.6.2.1.	Rabaty kwotowe od pozycji rachunku.....	143
7.6.2.2.	Narzućy kwotowe do pozycji rachunku.....	143
7.6.2.3.	Rabaty kwotowe od sumy rachunku.....	144
7.6.4.4.	Narzućy kwotowe do sumy rachunku.....	144
7.7.	KOREKTY.....	145
7.7.1.	Korekta przed zatwierdzeniem pozycji paragonu.....	146
7.7.2.	Korekta ostatniej pozycji (storno bezpořrednie).....	146
7.7.2.1.	Korekta ostatniej pozycji towaru.....	146
7.7.2.2.	Korekta ostatniej pozycji opakowania zwrotnego i rabatu/ narzućy.....	147
7.7.3.	Korekta dowolnie wybranej pozycji (storno pořrednie).....	148
7.7.4.	Anulacja paragonu.....	149
7.8.	ZAKONCZENIE TRANSAKCJI.....	150
7.8.1.	Płatnořć gotówk.....	151
7.8.2.	Płatnořć czekiem.....	152
7.8.3.	Płatnořć kredytem.....	153
7.8.4.	Płatnořć mieszana gotówk, kredytem i czekiem.....	154
7.8.5.	Płatnořć w walucie obcej (przeliczeniowej).....	155
7.8.6.	Płatnořć mieszana w walucie obcej i podstawowej.....	156
7.9.	WPLTY I WYPTY GOTWKI.....	157
7.9.1.	Wpata gotwka.....	157
7.9.2.	Wypata gotwka/ czek.....	157
7.10.	OTWIERANIE SZUFLADY.....	158
7.11.	WPROWADZENIE NUMERU NIP NABYWCY.....	158
7.12.	WYKAZ KOMUNIKATW W TRYBIE SPRZEDAŻY.....	159
8.	RAPORTY SPRZEDAŻY.....	161
8.1.	RODZAJE RAPORTW.....	161
8.1.1.	Tryby raportw.....	161
8.1.2.	Raporty czytajce i zerujce.....	161
8.1.2.1.	Raporty czytajce.....	162
8.1.2.1.1.	Raporty zerujce.....	162
8.1.3.	Raporty dzienne i raporty okresowe.....	162
8.1.4.	Raport dobowy zerujce (raport fiskalny dobowy).....	162
8.1.5.	Raporty z pamici fiskalnej.....	162
8.1.6.	Zakres czasowy raportu.....	163
8.1.7.	Informacja o raportach czastkowych.....	163
8.2.	DRZEWO MENU RAPORTW.....	164
8.3.	RAPORTY DOBOWE.....	164
8.3.1.	Raport dobowy sprzedajcy czytajcy.....	164
8.3.2.	Raport fiskalny dobowy.....	164
8.4.	RAPORTY KASJERW.....	166
8.4.1.	Raport kasjera czytajcy.....	166
8.4.2.	Raport kasjera zerujcy.....	166
8.5.	RAPORTY GRUP TOWAROWYCH.....	167
8.5.1.	Raport grup towarowych czytajcy.....	167
8.5.2.	Raport grup towarowych zerujcy.....	167
8.6.	RAPORTY SPRZEDAŻY TOWARW.....	168
8.6.1.	Raport sprzedajcy towarw (PLU) czytajcy.....	168
8.6.2.	Raport sprzedajcy towarw (PLU) zerujcy.....	168
8.7.	RAPORT USLUG.....	169
8.7.1.	Raport uslug aktywnych czytajcy.....	169
8.7.2.	Raport uslug anulowanych czytajcy.....	170
8.7.3.	Raport uslug anulowanych zerujcy.....	171
8.8.	RAPORT KOPII ELEKTRONICZNEJ.....	171
8.9.	RAPORT OPAKOWAW ZWROTNYCH.....	171
8.9.1.	Raport opakowaw zwrotnych czytajcy.....	171
8.9.2.	Raport opakowaw zwrotnych zerujcy.....	172
8.10.	WYŐWIETLANIE KWOTY UTARGU.....	173
8.11.	RAPORT FINANSOWY.....	173
8.9.1.	Raport finansowy czytajcy.....	173
8.9.2.	Raport finansowy zerujcy.....	174
8.12.	RAPORT OPISW STALYCH.....	175
8.13.	RAPORT Z PAMICI FISKALNEJ.....	176
8.13.1.	Raport okresowy aczny (niefiskalny).....	176
8.13.1.1.	Raport okresowy aczny wedug numerw raportw.....	176
8.13.1.2.	Raport okresowy aczny, wedug dat raportw.....	176
8.13.2.	Raporty fiskalne okresowe.....	177
8.13.2.1.	Raport fiskalny okresowy wedug numerw raportw.....	178
8.13.2.2.	Raport fiskalny okresowy wedug dat raportw.....	178
8.13.2.3.	Raport fiskalny okresowy miesiczny.....	178
8.13.3.	Raport fiskalny rozliczeniowy.....	178
8.13.3.1.	Raport fiskalny rozliczeniowy wedug numerw raportw.....	179
8.13.3.2.	Raport fiskalny rozliczeniowy wedug dat raportw.....	179
8.14.	ZESTAW RAPORTW.....	182
8.14.1.	Zestaw raportw dziennych.....	182
8.14.2.	Zestaw raportw okresowych.....	182
8.15.	RAPORT SERWISOWY.....	183
8.16.	WYKAZ KOMUNIKATW W TRYBIE RAPORTW.....	184

1. WSTĘP

1.1. UWAGI DOTYCZĄCE AKTÓW PRAWNYCH

Kasa **EURO-SOTE Mini** jest kasą rejestrującą, wyposażoną w moduł fiskalny i została dopuszczona do użytkowania na terenie Polski decyzją Prezesa Głównego Urzędu Miar

Na mocy aktualnych przepisów prawnych* podatnicy stosujący kasy rejestrujące są zobowiązani do:

- Dokonywania rejestracji każdej sprzedaży towarów i usług na rzecz osób fizycznych nie prowadzących działalności gospodarczej przy pomocy kasy;
- Wydawania oryginału paragonu kupującemu;
- Bezwzględnego zgłaszania właściwej służbie serwisowej każdej dostrzeżonej nieprawidłowości w pracy kasy;
- Poddawania kontroli pracy kasy na każde żądanie właściwych organów;
- Przechowywania kopii dokumentów kasowych przez czas określony w przepisach o zobowiązaniach podatkowych, zgodnie z warunkami określonymi w przepisach o rachunkowości;
- Zlecenia serwisowi kasy obowiązkowego przeglądu technicznego co 24 miesiące.

Gdy kasa odmawia posłuszeństwa i nie wystawia paragonów sprzedaży należy posłużyć się kasą rezerwową, a w przypadku jej braku należy zaprzestać sprzedaży;

Podatnicy instalujący kasy po raz pierwszy mogą dokonać odliczenia 90% wartości kasy, jednak nie więcej niż 700 zł, potrącając ją z podatku należnego pod warunkiem złożenia w urządzenie skarbowe, przed terminem rozpoczęcia ewidencjonowania, pisemnego oświadczenia o liczbie kas i miejscu (adresie) ich używania do ewidencjonowania (dotyczy to także kas rezerwowych).

Podatnicy oraz służby serwisowe obowiązani są poinformować naczelnika właściwego urzędu skarbowego o zainstalowaniu (ufiskalnieniu) kasy w terminie nie później niż 7 dni od daty zainstalowania.

Naruszanie obowiązujących przepisów, a zwłaszcza: sprzedaż z pominięciem kasy, niewydawanie kupującemu paragonu z kasy podlega karze grzywny do 180 stawek dziennych. Ustalając stawkę dzienną, sąd bierze pod uwagę dochody sprawcy, jego warunki osobiste, rodzinne, stosunek majątkowe i możliwości zarobkowe; stawka dzienna nie może być niższa od 1/30 części najniższego miesięcznego wynagrodzenia w czasie orzekania w pierwszej instancji, ani też przekraczać jej czterystukrotności.

Obowiązujące akty prawne:

Ustawa z dnia 04-03-11 o podatku od towarów i usług (tekst jednolity Dz. U. 177 z 11-08-26 poz. 1054),

Zmiana z dnia 12-11-16 (Dz. U. z 12-11-30 poz. 1342)

Zmiana z dnia 12-10-10 (Dz. U. z 12-12-21 poz. 1448)

Zmiana z dnia 12-11-23 (Dz. U. z 12-12-29 poz. 1529)

Zmiana z dnia 12-12-12 (Dz. U. z 12-12-29 poz. 1530)

Zmiana z dnia 12-12-07 (Dz. U. z 13-01-09 poz. 35)

Zmiana z dnia 13-07-26 (Dz. U. z 13-09-05 poz. 1027)

Zmiana z dnia 13-11-08 (Dz. U. z 13-12-20 poz. 1608)

Zmiana z dnia 14-02-07 (Dz. U. z 14-03-13 poz. 312)

Zmiana z dnia 14-07-25 (Dz. U. z 14-09-03 poz. 1171)

Rozporządzenie Ministra Finansów z dnia 10-12-27 w sprawie odliczania i zwrotu kwot wydatkowanych na zakup kas rejestrujących (Dz. U. 257 z 10-12-30 poz. 1733),

Zmiana z dnia 12-02-09 (Dz. U. z 12-02-14 poz. 163)

Rozporządzenie Ministra Finansów z dnia 14-11-04 w sprawie zwolnień z obowiązku prowadzenia ewidencji przy zastosowaniu kas rejestrujących (Dz. U. z 14-11-07 poz. 1544),

Rozporządzenie Ministra Finansów z dnia 13-03-14 w sprawie kas rejestrujących (Dz. U. z 13-03-15 poz. 363),

Rozporządzenie Ministra Gospodarki z dnia 13-08-27 w sprawie kryteriów i warunków technicznych, którym muszą odpowiadać kasy rejestrujące (Dz. U. 212 z 13-09-16 poz. 1076),

Ustawa z dnia 97-08-29 - Ordynacja podatkowa (Dz. U. 137 z 97-11-13 poz. 926 ze zm.),

Ustawa z dnia 94-09-29 o rachunkowości (Dz. U. 121 z 1994 poz. 591 ze zm.),

Ustawa Kodeks karny skarbowy z dnia 99-09-10 (Dz. U. 83 z 99-10-15 poz. 930 ze zm.),

Ustawa z dnia 01-05-11 Prawo o miarach (Dz. U. 63 z 01-06-22 poz. 636 ze zm.),

Rozporządzenie Ministra Finansów z dnia 13-03-18 w sprawie wzorów deklaracji podatkowych dla podatku od towarów i usług (Dz. U. z 13-03-26 poz. 394),

Rozporządzenie Ministra Finansów z dnia 3 grudnia 2013 r. w sprawie wystawiania faktur (Dz. U. z 13-12-09 poz. 1485),

Rozporządzenie Ministra Finansów z dnia 28 marca 2011 r. sprawie określenia wzorów: znaku informującego podróźnych o możliwości zakupu w punktach sprzedaży towarów, od których przysługuje zwrot podatku od towarów i usług, oraz stempla potwierdzającego wywóz towarów poza terytorium Unii Europejskiej, a także określenia niezbędnych danych, które powinny zawierać dokument będący podstawą do dokonania zwrotu podatku podróźnym (Dz. U. z 14-04-02 poz. 426)

Rozporządzenie Ministra Finansów z 26 sierpnia 2003 r. w sprawie prowadzenia podatkowej księgi przychodów i rozchodów (tekst jednolity Dz. U. nr z 14-08-05, poz. 1037)

1.2. UWAGI DOTYCZĄCE INSTALACJI KASY

- Kasę **EURO-SOTE Mini** należy podłączyć w miejscu gdzie nie będzie ona narażona na: zbyt silne promieniowanie słoneczne, duże zmiany temperatury (poniżej 0° C, powyżej 45° C), wysoką wilgotność powietrza. Niespełnienie tych wymogów może doprowadzić do zniszczenia obudowy oraz układów elektronicznych.
- Po przetransportowaniu kasy z zimnego otoczenia do ciepłego i na odwrót, należy włączyć ją po co najmniej 20 min. potrzebnych do aklimatyzacji kasy w nowym otoczeniu temperaturowym.
- Nie wolno dopuścić do rozlania jakichkolwiek płynów na kasę.
- Szczególną uwagę należy zwrócić na czystość klawiatury.
- Dostanie się wody do środka może spowodować awarię układów elektronicznych.
- Kasę należy czyścić tylko przy pomocy miękkiej, suchej szmatki. Nigdy nie należy używać środków chemicznych, które mogą zniszczyć obudowę lub układy elektroniki.
- Gdy kasa nie pracuje prawidłowo, należy powiadomić autoryzowany punkt serwisowy. Nie wolno otwierać kasy oraz naprawiać jej samemu, gdyż może to spowodować utratę gwarancji oraz ukaranie ustawową grzywną. Po ufiskalnieniu kasa jest zaplombowana i może ją otwierać tylko autoryzowany serwisant (rozporządzenie M.F. o kasach rejestrujących).
- Podczas drukowania paragonu, należy poczekać do zakończenia drukowania. Nie wolno odrywać rachunku w trakcie drukowania, gdyż może to spowodować uszkodzenie drukarki.
- Przed włączeniem kasy po raz pierwszy należy założyć papier do drukarki.
- W kasie **EURO-SOTE Mini** powinno się używać tylko zalecanego papieru z gwarancją producenta co do sześcioletniej trwałości wydruku. Stosowanie materiałów gorszej jakości skraca czas używania drukarki. Średnia żywotność drukarki wynosi około 4 miliony linii wydruków. Więcej o stosowanym w kasach papierze zawiera rozdział 2.7.
- W razie używania kasy niezgodnie z powyższymi zaleceniami, firma **Torell** lub jej przedstawiciele nie odpowiadają za wyniki awarie i nieprawidłowości w działaniu kasy.

Uwaga1: Trwałość zastosowanego akumulatora wynosi 500 pełnych cykli ładowania / rozładowania. Po tym okresie akumulator powinien zostać wymieniony z powodu zużycia. Oznacza to, że przy bardzo intensywnej pracy należy się liczyć z zakupem nowego akumulatora jeszcze w okresie gwarancji. Spadek pojemności elektrycznej akumulatora w trakcie jego eksploatacji jest zjawiskiem normalnym i nie podlega gwarancji. Wynosi on około 10% na każde 200 cykli ładowania/rozładowania.

*Uwaga2: Odłączenie zasilania następuje po wyjęciu wtyczki zasilacza z gniazdka sieciowego, które powinno być łatwo dostępne w pobliżu urządzenia.
Odłączenie zasilania kasy wymaga dodatkowo odłączenia akumulatora.*

SZANOWNY KLIENCIE!

Jeżeli Twoja kasa została wyposażona w szufladę, to po zamknięciu sklepu pozostawiaj ją otwartą (oczywiście bez pieniędzy). Zapobiegiesz w ten sposób zdemolowaniu kasy przez poszukiwaczy gotówki.

1.3. PIERWSZE KROKI

- Należy wypakować kasę z pudełka. Zawartość opakowania przedstawiają to poniższe zdjęcia.

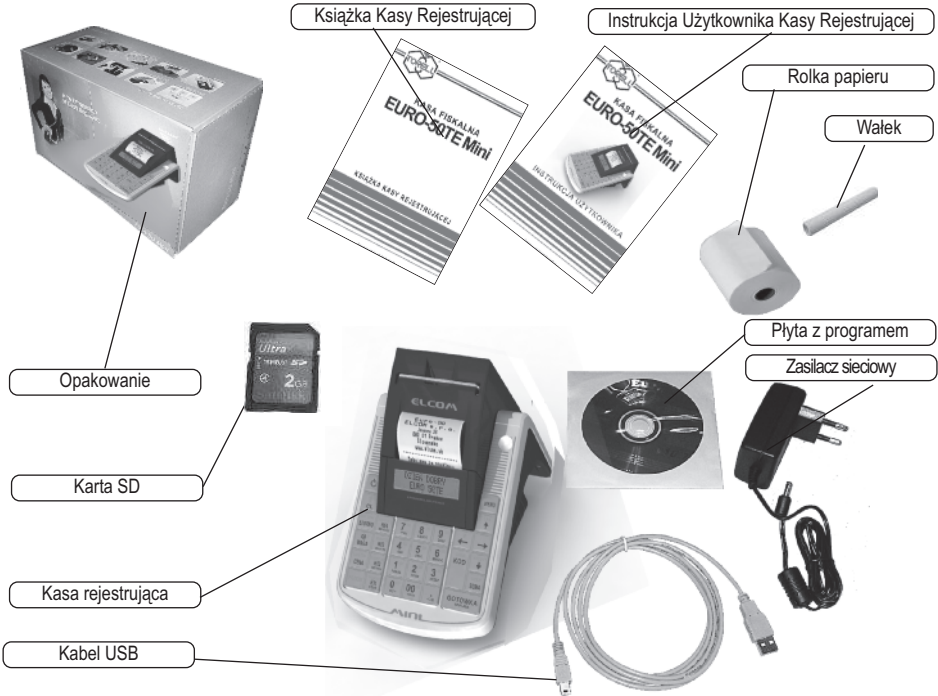

1.4. ZASILANIE I AKUMULATORY

- Kasa wyposażona jest w zasilacz o napięciu wyjściowym: 12V, 1000mA. Zasilacz kasy należy podłączyć do gniazda sieciowego o napięciu 230V/50Hz. Zasilacz nie posiada wyłącznika sieciowego, dlatego też powinien być podłączony do gniazdka znajdującego się w pobliżu kasy, nie zasłoniętego innymi sprzętami lub przedmiotami.

Uwaga 1: *Załączony zasilacz przeznaczony jest tylko do użytku z kasą EURO-SITE Mini.*

- W razie uszkodzenia wymienić tylko na oryginalny zasilacz dostarczony przez autoryzowanego serwisanta. Użycie innego zasilacza może spowodować uszkodzenie kasy.
- Jeżeli zewnętrzny zasilacz jest podłączony do kasy ładowanie wewnętrznego akumulatora następuje nawet jeśli kasa jest wyłączona.
- Podczas ładowania zewnętrzna obudowa może nagrzewać się dlatego nie powinna znajdować się w pobliżu łatwopalnych materiałów.
- Kasa jest wyposażona w pakiet akumulatorów LiON 7,2 V o pojemności 2000 mAh, który służy do zasilania kasy. Akumulator można wymienić tylko na taki sam lub równoważny typ zalecany przez producenta.
- W celu zdemontowania zużytego akumulatora należy wyłączyć kasę i odłączyć zasilacz zewnętrzny, następnie wykręcić śrubę mocującą pokrywę akumulatora i usunąć ją, wyjąć akumulator i przewód akumulatora odłączyć od złącza. Zużyty akumulator należy przekazać do zakładu przetwarzania zużytych akumulatorów celem utylizacji. Zabrania się wyrzucania zużytych akumulatorów do pojemników z innymi odpadami.

- Kasa wyposażona jest w baterię LiMnO₂ CR2335 3.0V/280mAh podtrzymującą zawartość pamięci RAM. Zużyta bateria może być zdemontowana i wymieniona wyłącznie przez uprawniony serwis kasy.

Uwaga2: *Przed pierwszym użyciem kasę należy podłączyć do zewnętrznego zasilacza na minimum 6 godzin celem naładowania akumulatora.*

- Jeśli kasa nie pracuje właściwie należy wezwać autoryzowany serwis. Nie należy otwierać i naprawiać kasy samemu.
- Jeżeli urządzenie ma zostać odłączone od zasilania należy wyciągnąć wtyczkę zasilacza z gniazda sieciowego.

Uwaga3: *W przypadku wykorzystywania kasy jako rezerwowej, należy okresowo (około miesiąca) podłączyć kasę na 6 godzin do źródła zasilania.
Zapobiegnie to rozładowaniu akumulatora zasilającego.*

1.4.1. POZIOM NAŁADOWANIA AKUMULATORA

- Pierwszą czynnością, którą należy wykonać po wyjęciu kasy z pudełka jest sprawdzenie podłączenia wewnętrznego akumulatora.
- Akumulator jest dostępny pod kłapką od spodu kasy. Akumulator powinien być podłączony fabrycznie. Jeśli tak nie jest podłączamy akumulator do złącza. Następnie podłączamy zasilacz sieciowy i ładujemy akumulator.

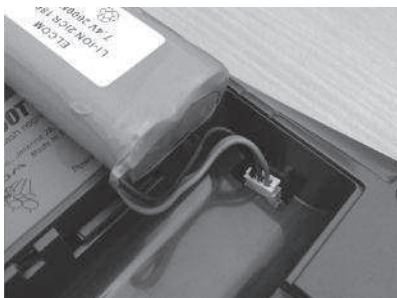

- Informacja wyrażona w procentach (lewy górny róg) sygnalizująca stan naładowania akumulatora
- Gdy wskaźnik wskazuje 10% naładowania akumulatora, energii powinno wystarczyć na wydrukowanie około 100 krótkich paragonów.

60%	14-10-2012
R	10:24:56

10%	14-10-2012
R	10:24:56

1.5. ZAKŁADANIE PAPIERU

- Drugą czynnością, którą należy wykonać jest instalacja papieru. Operację tę wykonujemy zgodnie z punktami opisanymi w instrukcji użytkownika rozdz. 2.7.2.

Uwaga1: *Należy używać papieru zalecanego przez dostawcę drukarki.*

Uwaga2: *Zakładanie papieru niezgodnie z podaną procedurą może spowodować nieprawidłowe podawanie papieru i blokowanie drukarki.*

1.6. WŁĄCZENIE I WYŁĄCZENIE KASY

- Kasa rejestrująca jest zasilana wyłącznie z własnego akumulatora. W przypadku całkowitego rozładowania akumulatora przed rozpoczęciem pracy, należy podłączyć zasilacz na około 15 minut.
- Zasilanie włącza i wyłącza się klawiszem  (klawisz należy nacisnąć i przytrzymać około 3 sekundy).
- Przy podłączeniu do sieci elektrycznej zasilacz włączamy do sieci i kasy przy wyłączonym zasilaniu. Zasilacz wykorzystywany jest do ładowania wewnętrznego akumulatora kasy.
- Po włączeniu kasa wykonuje testy.

Pokazują się wtedy komunikaty:

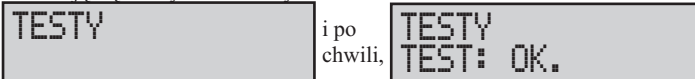

a kasa przechodzi do trybu sprzedaży.

1.7. BUDZENIE KASY ZE STANU UŚPIENIA (OSZCZĘDZANIE ENERGII)

- Kasa **EURO-SOTE Mini** samoczynnie przechodzi w stan uśpienia (oszczędzanie energii) po programowo określonym czasie wynoszącym od 1 do 60 minut.
- W systemie uśpienia na wyświetlaczu pojawia się komunikat:
- W celu wyjścia z trybu uśpienia należy nacisnąć klawisz .
- Po wybudzeniu kasa uruchamia się w trybie pracy, w którym przeszła w stan uśpienia, np. w trybie sprzedaży
- Istnieje możliwość wyłączenia funkcji samoczynnego przechodzenia w stan uśpienia (funkcji oszczędzania energii akumulatora), jednak nie jest to zalecane.

KASA W TR. UŚP.

70% 14-05-2011
R 10:24:56

1.8. POJĘCIA PODSTAWOWE

Towar (PLU)

Najmniejsza jednostka organizacyjna systematyki sprzedaży. Towar jest jednoznacznie określony przez nazwę, zaprogramowaną cenę i stawkę podatkową. Towar reprezentowany jest w kasie przez kod zawierający od 1 do 1980.

Podgrupa

Jest to jednostka o szerszym znaczeniu od towaru – obejmuje grupę towarów o tej samej nazwie, kodzie i stawce podatkowej, natomiast o różnej, niezaprogramowanej cenie.

Grupa towarowa

Jest to jednostka grupująca towary o podobnych właściwościach.

Opakowanie zwrotne

Jest to jednostka organizacyjna nie podlegająca opodatkowanemu obrotowi. Za wydanie opakowania jest pobierana kaucja; nie można wydać samego opakowania. Opakowanie zwrotne reprezentowane jest przez numer od 1 do 20.

Nagłówek

Początek każdego paragonu drukowanego w kasie **EURO-SOTE Mini** podaje podstawowe informacje o właścicielu - użytkowniku kasy. Właściciel kasy ma obowiązek umieszczenia w nagłówku nazwy firmy, adresu punktu sprzedaży. Nagłówek zakończony jest numerem NIP, który drukowany jest automatycznie z pamięci fiskalnej kasy.

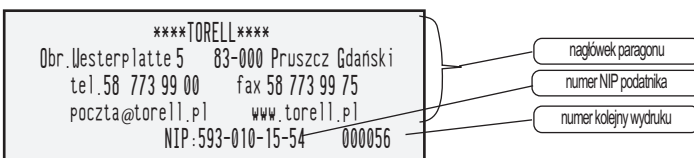

2. BUDOWA KASY

2.1. WYGLĄD ZEWNĘTRZNY

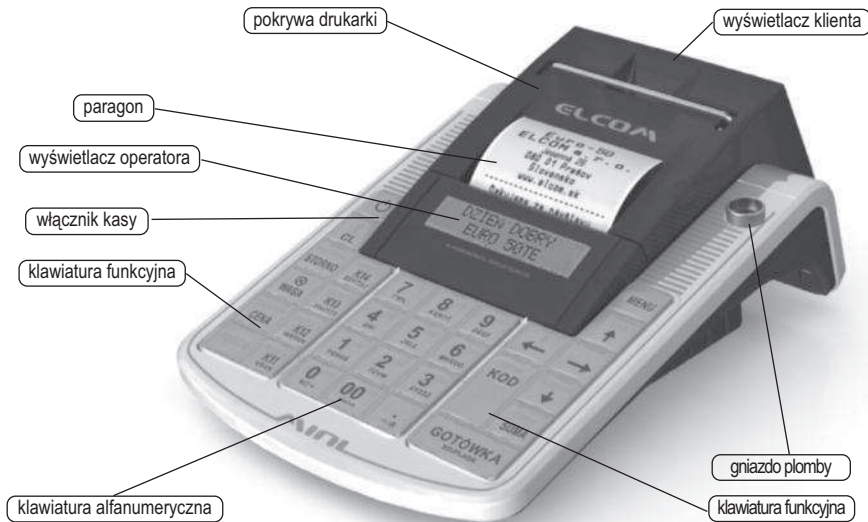

2.2. URZĄDZENIA WSPÓŁPRACUJĄCE

Kasa rejestrująca **EURO-SOTE Mini** należy do rodziny kas przenośnych. jako mała i lekka, jest zaprojektowana dla małych punktów usługowych, gdzie można łatwo ją przenosić z jednego punktu do drugiego. Może również służyć jako kasa rezerwowa w przypadku awarii zasilania. Pomimo swych małych rozmiarów ma duże możliwości oraz współpracuje z szeroką gamą urządzeń dodatkowych, takich jak: komputer PC, wagę, czytnik kodów kreskowych (opcja) i szufladę kasjerską (opcja)..

2.3. PRZYŁĄCZA KASY



Kasa **EURO-SOTE Mini** może komunikować się z komputerem poprzez interfejs USB. W celu podłączenia kasy przez port **USB** należy użyć standardowego kabla z wtykami **USB-B** mini (kasa) oraz **USB-A** (PC).

Opcjonalnie czytnik kodów kreskowych może być podłączony do kasy **EURO-SOTE Mini** poprzez interfejs **RS232**. Czytnik możemy podpiąć przez **COM1** lub **COM2**. Przed podłączeniem należy poprawnie ustawić port w kasie. Czytnik może być zasilany z kasy, ale tylko przy podłączeniu przez **COM1**, przy maksymalnym poborze prądu 500 mA.

Opcjonalnie wagę elektroniczną można podłączyć do kasy **EURO-SOTE Mini** poprzez interfejs **RS232**. Należy ustawić te same parametry transmisji w kasie i wadze. Wagę możemy podpiąć przez **COM1** lub **COM2**. Przed podłączeniem należy poprawnie ustawić port w kasie.

Szufladę kasjerską możemy podłączyć przez **COM1** wyłącznie po instalacji opcji sterowania szufladą przez autoryzowany serwis kasy.

2.4. KLAWIATURA

2.4.1. UKŁAD KLAWIATURY



2.4.2. OPIS FUNKCJI KLAWISZY

Funkcje dostępne w kasie zostały przyporządkowane do odpowiednich klawiszy. Dwie linie opisów oznaczają, że klawisz posiada dwa poziomy funkcyjne.

Funkcja reprezentowana przez górny opis (opis w kolorze pomarańczowym) dostępna jest po naciśnięciu

i przytrzymaniu klawisza **POZIOM** a następnie naciśnięciu klawisza wybranej funkcji.

Funkcje z pierwszego poziomu (dolny opis w kolorze czarnym) są dostępne bezpośrednio po wybraniu właściwego klawisza.

2.4.3. KLAWISZE SZYBKIEJ OBSŁUGI

Kasa **EURO-SOTE mini** jest wyposażona w 14 programowalnych klawiszy szybkiej obsługi (klawiszy bezpośrednich).

Klawisze szybkiej obsługi dzielą się na 2 typy w zależności od sposobu wywołania przypisanej sekwencji:

- typ 1 - klawisze wymagające równoczesnego naciśnięcia klawisza **POZIOM**;
- typ 2 - klawisze działające samodzielnie (bez klawisza **POZIOM**).



































Każdy z klawiszy szybkiej obsługi może pracować w jednym z trybów pracy:

- tryb pracy 1 „Klawisz bezpośredni PLU” możliwość przypisania dowolnego kodu towaru
- tryb pracy 2 - „Klawisz z zaprogramowaną sekwencją” - możliwość przypisania dowolnej sekwencji umożliwiającej bezpośredni dostęp do dowolnej pozycji menu trybu raportów czytających, trybu raportów zerujących lub wykonanie określonej sprzedaży, np. zestaw towarów.

Domyślnie do każdego klawisza bezpośredniego dostępu przypisane są kolejne kody towarów zgodnie z opisem na klawiszu (np. K11) oraz tabelą przedstawioną poniżej. Istnieje możliwość przypisania dowolnego kodu do klawisza bezpośredniego, zmiana pozostałych ustawień w zależności od potrzeb, jak również zmiana trybu pracy klawisza, czyli przełączenie na obsługę wybranych pozycji menu kasy.

2.4.4. NAZWY KLAWISZY I ICH FUNKCJE

Lp. Klawisz	Opis klawisza	Lp. Klawisz	Opis klawisza
1	klawisz numeryczny 1; łącznie z klawiszem POZIOM klawisz bezpośredniego dostępu kod 0001; wprowadzanie znaków (sys. "komórkowy")	3	klawisz numeryczny 3; łącznie z klawiszem POZIOM klawisz bezpośredniego dostępu kod 0003; wprowadzanie znaków (sys. "komórkowy")
2	klawisz numeryczny 2; łącznie z klawiszem POZIOM klawisz bezpośredniego dostępu kod 0002; wprowadzanie znaków (sys. "komórkowy")	4	klawisz numeryczny 4; łącznie z klawiszem POZIOM klawisz bezpośredniego dostępu kod 0004; wprowadzanie znaków (sys. "komórkowy")

Lp.	Klawisz	Opis klawisza	Lp.	Klawisz	Opis klawisza	
5		klawisz numeryczny 5; łącznie z klawiszem  klawisz bezpośredniego dostępu kod 0005; wprowadzanie znaków (sys.“komórkowy”)	18		klawisz numeryczny 9; łącznie z klawiszem  klawisz bezpośredniego dostępu kod 0009; wprowadzanie znaków (sys.“komórkowy”)	
6		klawisz numeryczny 6; łącznie z klawiszem  klawisz bezpośredniego dostępu kod 0006; wprowadzanie znaków (sys.“komórkowy”)	19		klawisz numeryczny 0; łącznie z klawiszem  klawisz bezpośredniego dostępu kod 0010; wprowadzanie znaków (sys.“komórkowy”)	
7		klawisz numeryczny 7; łącznie z klawiszem  klawisz bezpośredniego dostępu kod 0007; wprowadzanie znaków (sys.“komórkowy”)	20		klawisz numeryczny 00; łącznie z klawiszem  klawisz procedury zapamiętywania sekwencji; klawisz SPACJA	
8		klawisz numeryczny 8; łącznie z klawiszem  klawisz bezpośredniego dostępu kod 0008; wprowadzanie znaków (sys.“komórkowy”)	21		klawisz klawisz kropki dziesiętnej przy wprowadzaniu ilości i ceny; wprowadzanie znaków w systemie “komórkowym”	
9		klawisz włączający i wyłączający kasę; wyjście ze stanu uśpienia	22		klawisz kasowania błędnie wprowadzonych danych i kasowania błędów; klawisz wysuwu papieru	
10		anulacja pozycji lub całego paragonu przed jego zakończeniem; klawisz wypłaty kaucji używany do zwrotu opakowań zwrotnych	23		klawisz bezpośredniego dostępu kod 0014; klawisz narzutu procentowego; klawisz edycji tekstu	
11		klawisz wprowadzenia wagi; klawisz mnożenia/ dzielenia używany do wprowadzania ilości sprzedawanego towaru	24		klawisz bezpośredniego dostępu kod 0013; klawisz rabatu procentowego; klawisz przełączenia liter i cyfr	
12		klawisz wprowadzania ceny otwartej; klawisz przeglądania listy towarów	25		klawisz bezpośredniego dostępu kod 0012; klawisz narzutu kwotowego; klawisz nastawiania przy edycji tekstu	
13		klawisz umożliwia dostęp do funkcji na drugim poziomie klawiatury	26		klawisz bezpośredniego dostępu kod 0011; klawisz rabatu kwotowego; klawisz usuwania przy edycji tekstu	
14		klawisz trybu sprzedaży i menu główne kasy	27		klawisz podsumowania paragonu; klawisz płatności czekiem	
15		klawisz potwierdza wybór kodu towaru; klawiszem potwierdza wybór numeru opakowania zwrotnego	28		zakończenie paragonu (płatność gotówką); potwierdzenie wyboru funkcji szuflada	
16		klawisz służący do poruszania się po menu kasy, umożliwiające wybór odpowiedniej funkcji; łącznie z klawiszem  potwierdza numer systemowy;	29		klawisz służący do przeglądania paragonu; klawisz podczas programowania umożliwia zmiany wartości;	klawisz wprowadzania kodów kreskowych z klawiatury klawisz płatności kredytem
17		klawisz służący do poruszania się po menu kasy; klawisz przeliczenia sumy paragonu na walutę obcą	30		łącznie z klawiszem  służy do zmiany kontrastu wyświetlacza	

2.5. WYŚWIETLACZE

2.5.1. WYŚWIETLACZ OPERATORA

Kasa posiada wyświetlacz operatora typu LCD alfanumeryczny składający się z 2 linii po 16 znaków.



2.5.2. WYŚWIETLACZ KLIENTA

Kasa posiada wyświetlacz klienta typu LCD 7 segmentowy numeryczny składający się z 10 znaków.



2.6. TRYBY PRACY KASY

Kasa rejestrująca **EURO-SOTE Mini** ma cztery tryby operacyjne. Każdy z trybów pozwala na wykonywanie jednorodnej grupy operacji.

W ramach trybu programowania, funkcje serwisowe dostępne są wyłącznie dla autoryzowanego serwisu.

- Bezpośrednio po włączeniu kasy uruchamiany jest tryb sprzedaży



- Przejdzie do menu kasy następuje po naciśnięciu klawisza  :

- jednokrotne naciśnięcie klawisza  uaktywnia menu trybu sprzedaży .



- kolejne naciśnięcie klawisza  uaktywnia menu główne kasy .



- W menu głównym dostępne są następujące tryby pracy kasy:

- trybu sprzedaży



- trybu raportów czytających



- trybu raportów zerujących



- trybu programowania



Wybór pozycji menu odbywa się za pomocą klawiszy:

- kolejna pozycja 

- poprzednia pozycja 

- zatwierdzenie 

- powrót 

2.7. DRUKARKA

W kasie **EURO-SOTE Mini** zastosowano termiczny mechanizm drukujący. Wymaga ona do drukowania odpowiedniego papieru termicznego. W jednej linii może drukować ona do 42 normalnych lub 21 znaków pogrubionych (podwójnej szerokości).

Wymiary rolki: 57 mm szerokości, 25 m długości, 45 mm max średnica.

2.7.1. KOMUNIKATY DOTYCZĄCE INSTALACJI PAPIERU

Lp.	Komunikat	Opis
1	BRAK PAPIERU	Brak papieru
2	OTWARTA POKRYWA	Otwarta pokrywa drukarki i uniesiona rolka prowadząca mechanizmu drukującego.

2.7.2. INSTALACJA ROLKI PAPIERU

Przed użyciem kasy rejestrującej, należy zamontować rolkę papieru, a następnie upewnić się, że papier będzie prowadzony poprawnie.

W przypadku braku papieru kasa wyświetli komunikat

BRAK PAPIERU

Uwaga: *Walek zapobiega przemieszczaniu się rolki podczas przenoszenia kasy i może nie być używany, w przypadku jeżeli kasa pracuje jako stacjonarna.*

1. Należy otworzyć pokrywę drukarki.
2. Usunąć gilzę poprzedniej rolki.
3. Nasunąć nową rolkę papieru na walek.
4. Walek z rolką umieścić w prowadnicach.
5. Wyprowadzić koniec taśmy na zewnątrz.
6. Zatrzasknąć pokrywę.



2.7.3. UWAGI DOTYCZĄCE KOPII ELEKTRONICZNEJ

W kasie **EURO-SOTE Mini** używa się taśm z papieru termicznego o szerokości 57 mm.

Ważna informacja prawna:

„Zgodnie z Ordynacją podatkową z dnia 29 sierpnia 1997 (Dziennik Ustaw nr 137 z dnia 13 listopada 1997r) Art. 86 podatnicy obowiązani do prowadzenia ksiąg podatkowych przechowują księgi i związane z ich prowadzeniem dokumenty (wszelkie dokumenty) przez 5 lat licząc od końca roku kalendarzowego, w którym księgi były prowadzone. Zapis taki oznacza, że dokumenty, także dowody księgowe dotyczące wpływów ze sprzedaży detalicznej - a **więcej kopie elektroniczne należy przechowywać przez okres 5 lat.**

Przy powoływaniu się na art 74 Ustawy o rachunkowości z dnia 29 września 1994 roku należy pamiętać, że zapis, iż dowody księgowe dotyczące wpływów ze sprzedaży detalicznej przechowuje się do dnia zatwierdzenia sprawozdania finansowego za dany rok obrotowy, nie krócej jednak niż do dnia rozliczenia osób, którym powierzono składniki majątku objęte sprzedażą detaliczną dotyczy tylko tych podatników, których przychody netto ze sprzedaży towarów, usług i operacji finansowych za poprzedni rok obrotowy przekroczyły w walucie polskiej równowartość 400 000 ECU lub gdy przed rozpoczęciem roku obrotowego urząd skarbowy został powiadomiony, że dana osoba fizyczna lub spółka cywilna będzie stosować zasady rachunkowości określone ustawą wymienioną na wstępie.”

Zapisy powyższe oznaczają, że raporty dobowe i okresowe fiskalne (miesięczne) powinny być przechowywane przez okres 5 lat.

2.8. KARTA PAMIĘCI SD

W kasach **EURO-SOTE Mini** jako nośnik elektroniczny, może być stosowana dowolna karta SD/SDHC o pojemności odpowiednio:

- karta SD 2GB,
- karta SDHC od 4GB do 16GB.

Producent zaleca stosowanie kart marki Sandisk.

2.8.1. INSTALACJA KARTY PAMIĘCI SD



Po wyłączeniu kasy zdejmujemy pokrywę akumulatora i wyjmujemy akumulator. Pod akumulatorem znajduje się gniazdo karty **SD**.

Uwaga: Kasa może pracować tylko z zamocowaną pokrywą akumulatora!!!!



2.9. WYKAZ KOMUNIKATÓW OGÓLNYCH O BŁĘDACH

Na następnym stronie znajduje się tabelka z wykazem komunikatów ogólnych o błędach.

Komunikat na wyświetlaczu	Opis funkcji i postępowanie	Komunikat na wyświetlaczu	Opis funkcji i postępowanie
OTWARTA POKRYWA	Otwarta pokrywa drukarki. Sprawdzić działanie czujnika. Docisnąć dźwignię.	LIMIT PRZEKROCZONY	Niewłaściwy zakres numerów dla raportu fiskalnego dobowego.
BRAK PAPIERU	Brak papieru. Założyć papier.	PAMIĘĆ FISKALNA NIE ZAINICJOWANA	Nie zainicjowana pamięć fisk. Próba wykonania raportu z pam. i fisk. w trybie niefisk.
DRUKARKA ODCŁĄCZONA	Odłączona drukarka. Wezwać serwis.	TYLKO ODCZYT PAMIĘCI FISKAL.	Kasa w trybie tylko odczyt pamięci fiskalnej.
PODŁĄCZ WŁAŚCIWA PAMIĘĆ FISKALNA	Odłączona pamięć fiskalna lub uszkodzona pamięć fiskalna. Wezwać serwis.	BŁĄD STATUSU PF	Błąd pamięci fiskalnej. Wezwać serwis
WYŚWIETLACZ ODCŁĄCZONY	Odłączony wyświetlacz. Wezwać serwis.	NIEZGODNOŚĆ PF FM data	Błąd integralności danych. Wezwać serwis.
PRZEKROCZONA MAX WARTOŚĆ PARAGONU	Próba przekroczenia max wartości paragonu. Należy zakończyć bieżący paragon i rozbić sprzedaż na więcej paragonów.	PAMIĘĆ FISKALNA JEST PEŁNA	Pamięć fiskalna jest pełna. Wezwać serwis.
NIE MOZNA ZMIENIĆ WARTOŚCI	Próba przypisania nieaktywnej stawki podatku VAT. Nieaktywna, niezaprogramowana stawka VAT. Zaprogramować stawki VAT.	BŁĄD PAM.FISK. 0XXXXXXXXX	Błąd pamięci fiskalnej. Błąd danych w podanym adresie. Wezwać serwis.
BŁĘDNA DATA LUB CZAS	Próba błędnego ustawienia zegara (błędny lub zły format), np. próba zaprogramowania daty wcześniejszej niż data zapisu ostatniego rap. fiskalnego. Zaprogramować prawidłowo lub wezwać serwis.	BŁĄD PAMIĘCI FISKALNEJ	Błąd zapisu/ odczytu pamięci fiskalnej. Wezwać serwis.
WYKONAJ RAPORT DOBOWY	Do wykonania operacji konieczne jest wcześniejsze wykonanie raportu fiskalnego dobowego.	INNA PF	Błąd pamięci fiskalnej. Podłączono inną pamięć fiskalną. Wezwać serwis.
TEMP. GŁOWICY PRZEKROCZONA	Przegrzana głowica. Wstrzymać wydruk do ostygnięcia głowicy lub wezwać serwis.	PODŁĄCZ PUSTA PAMIĘĆ FISKALNA	Błąd pamięci fiskalnej. Wezwać serwis.
BRAK NR. UNIKAT.	Brak numeru unikatowego. Wezwać serwis.	SUMA ZEROWA	Próba zakończenia paragonu z zerową wartością. Należy anulować paragon.
BRAK NIP	Brak numeru NIP. Wezwać serwis	OPERACJA NIEDOZWOLONA	Błąd operacji. Próba wykonania operacji nie przewidzianej w programie pracy kasy.
BRAK NR. SERWJN.	Brak numeru seryjnego.	UWAGA! KONTROLA ZEGARA!	Wymagana jest weryfikacja daty i czasu zegara kasy. Komunikat jest wyświetlany po włączeniu kasy. (oraz próbie wykonania raportu fiskalnego dobowego), w przypadku, gdy od ostatniego zapisu do pamięci fiskalnej upłynęło ponad 7 dni. Następnie wyświetlane jest data i czas odczytane z zegara kasy ora polecenia:
BRAK NAGŁÓWKA	Brak nagłówka. Zaprogramować nagłówek.	DATA 01-01-2011 09:00	Jeżeli data jest prawidłowa nacisnąć klawisz 
NIEZDEFINOWANE STAWKI PTU	Niezaprogramowana stawka PTU. Zaprogramować stawki PTU.	POPRAWNA TAK - 1	-możliwa jest praca na kasie. Jeżeli data nie prawidłowa nacisnąć klawisz 
NIE DOZWOLONA	Zapis do PF fiskalnej zabroniony. Kasa pracuje w trybie niefiskalnym.	BŁĘDNA NIE - 9	- praca na kasie nie jest możliwa Wyświetlany jest komunikat Kasa przechodzi czasowo w tryb odczytu. Wymagana jest interwencja serwisu.
INICJACJA PF	Próba ponownej fiskalizacji kasy.	BŁĘDNA DATA ! WEZWIJ SERWIS	

2.10. DRZEWO MENU GŁÓWNEJ KASY

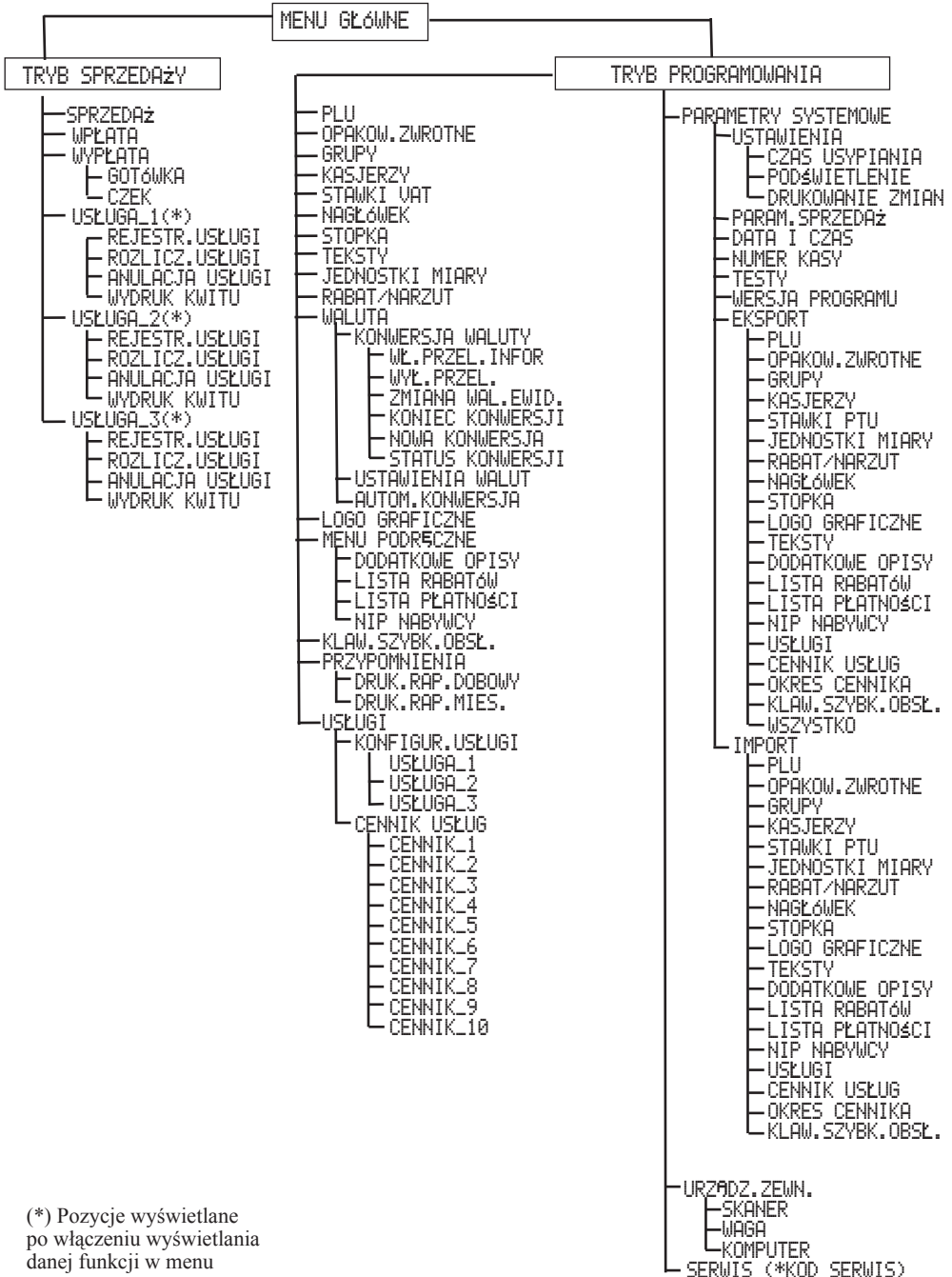

(*) Pozycje wyświetlane po włączeniu wyświetlania danej funkcji w menu



DRZEWO MENU GŁÓWNEGO KASY - RAPORTY

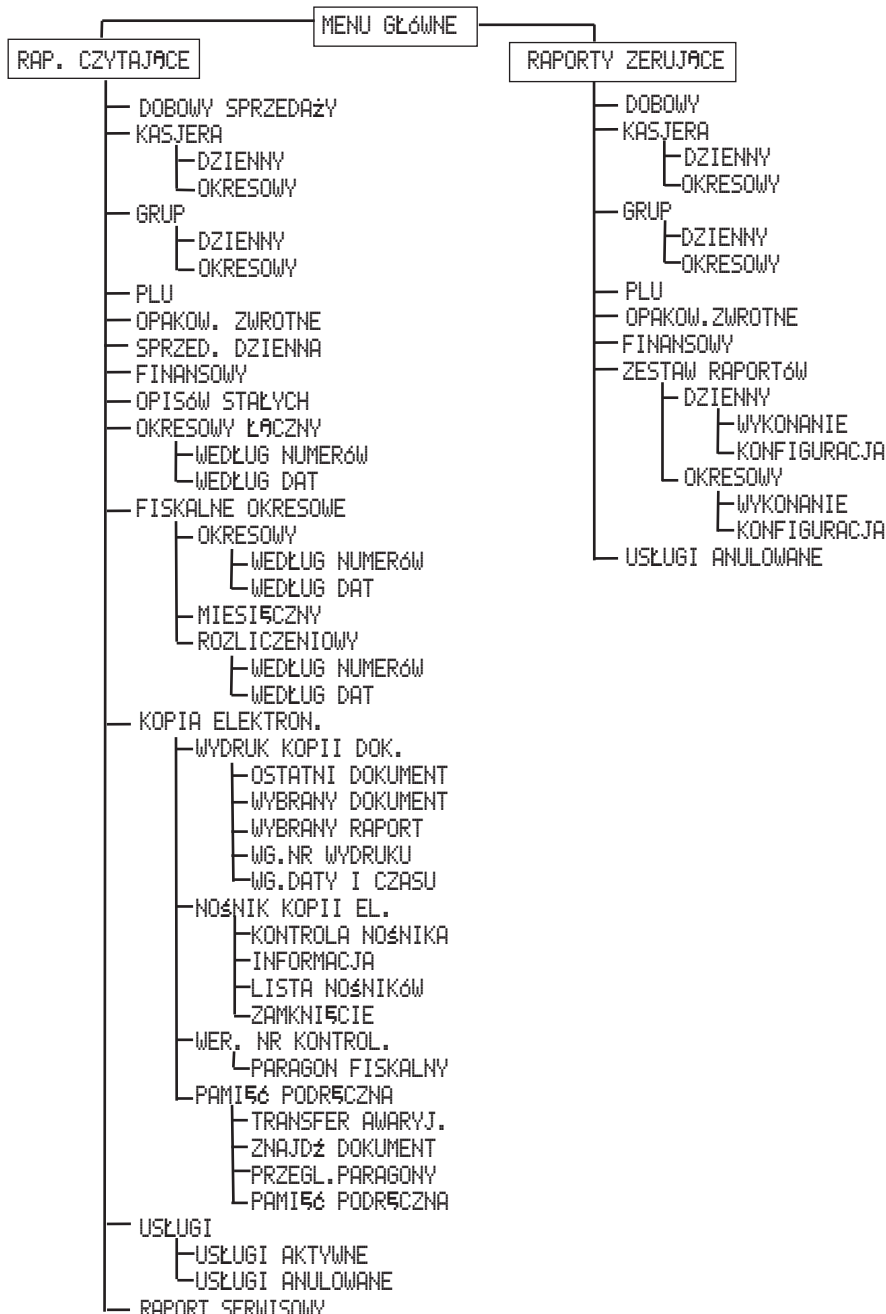

3. WPROWADZENIE DO PROGRAMOWANIA

Przed przystąpieniem do programowania kasy **EURO-SOTE Mini** należy zapoznać się z treścią instrukcji użytkownika – Rozdział Programowanie kasy.







Uwaga: *Jeżeli klawisz obsługuje dwie funkcje, funkcja opisana w dolnej części klawisza jest uruchamiana przez naciśnięcie tego klawisza, natomiast funkcja opisana w górnej części klawisza wymaga wcześniejszego naciśnięcia i przytrzymania klawisza .*

3.1. OGÓLNE ZASADY PORUSZANIA SIĘ PO MENU KASY





- Bezpośrednio po włączeniu kasy uruchamiany jest tryb sprzedaży





Uwaga: *Jeżeli chociaż jeden z kasjerów miał zaprogramowane hasło, to należy zalogować kasjera z podaniem hasła przed rozpoczęciem sprzedaży.*

- Wybór kasjera następuje przez naciśnięcie klawiszy  lub  a zatwierdzamy go klawiszem . Pojawia się wtedy okno z pytaniem o hasło kasjera.
- Po wpisaniu poprawnego hasła i zatwierdzeniu klawiszem , możemy rozpocząć pracę.
- Jeżeli hasło nie jest prawidłowe wyświetlany jest komunikat:
- Przejdzie do menu kasy następuje po naciśnięciu klawisza .
- Jednokrotne naciśnięcie klawisza  uaktywnia menu trybu sprzedaży.
- Kolejne naciśnięcie klawisza  uaktywnia menu główne kasy.
- Wybór pozycji menu odbywa się za pomocą klawiszy:



- kolejna pozycja 
- poprzednia pozycja 
- zatwierdzenie 
- powrót 

- Przechodzimy do trybu programowania, np.   .



- Po zatwierdzeniu wyboru klawiszem  na wyświetlaczu pojawia się pierwsza z funkcji menu programowania (programowanie towarów)



3.2. DRZEWO MENU PROGRAMOWANIA

Komunikat na wyświetlaczu	Opis funkcji	Komunikat na wyświetlaczu	Opis funkcji
MENU GŁÓWNE PROGRAMOWANIE	Menu główne - Pogramowanie	PROGRAMOWANIE NAGŁÓWEK	Programowanie nagłówka
PROGRAMOWANIE PLU	Programowanie towarów	1.LINIA-NAGŁÓWEK -	Programowanie nagłówka - linie od 1 do 8
0001.PLU-CENA 0.00	Programowanie ceny towaru	9.NIP -	Programowanie nagłówka - linia 9 - nr NIP podatnika funkcja zablokowana po ufiskalnieniu kasy
0001.PLU-NAZWA -	Programowanie nazwy towaru	PROGRAMOWANIE TEKSTY	Programowanie tekstu
0001.PLU-STAW. P ---()	Programowanie stawki podatku PTU towaru	Num.referencyjny -	Programowanie tekstu przy nr referencyjnym na paragonie
0001.PLU-KOD KR. 000000000000	Programowanie kodu kreskowego EAN	PROGRAMOWANIE JEDNOSTKI MIAR	Programowanie jednostek miar
0001.PLU-FLAGI 010101000010	Programowanie flag: 1 stawka podatku VAT, 2 grupa towarowa, 3 jednostka miary, 4 towar powiązany, 5 inna cena, 6 opakowanie zwrotne	1.JEDNOSTKI MIAR -	Programowanie jedn. miar: 1 brak jednostki miary, 2 sztuki, 3 kilogramy, 4 litry; 5 metry, 6 metry kw., 7 butelki, 8 opakowania zwr.
PROGRAMOWANIE OPAKOW. ZWROTNE	Programowanie opakowań zwrotnych	PROGRAMOWANIE RABAT/NARZUT	Programowanie rabatu/ narzutu procentowego
01.OPAK.ZW.-CENA 0.00	Programowanie ceny opakowania zwrotnego	1.WART. NARZUTU 0.00	Programowanie narzutu procentowego
PROGRAMOWANIE GRUPY	Programowanie grup towarowych	2.LIMIT NARZUTU 0.00	Programowanie limitu narzutu procentowego
01.GRUPY-NAZWA -	Programowanie nazwy grupy towarowej	3.WART. RABATU 0.00	Programowanie rabatu procentowego
PROGRAMOWANIE KASJERZY	Programowanie kasjerów	4.LIMIT RABATU 0.00	Programowanie limitu rabatu procentowego
01.KASJER-NAZWA KASJER01	Programowanie imienia kasjera	PROGRAMOWANIE WALUTA	Programowanie walut
01.KASJER-HASŁO 0001	Programowanie hasła kasjera	WALUTA KONWERSJA WALUTY	Programowanie zmiany waluty głównej
01.KASJER-TRYB-X NIE	Programowanie uprawnień kasjera : TRYB-X -raporty czytające;TRYB-Z -raporty zerujące; TRYB-P - programowanie	KONWERSJA WALUTY WŁ. PRZEL. INFOR.	Rozpoczęcie zmiany waluty ustawienie drukowania paragonie obu walut (przeliczenia informacyjnego)
PROGRAMOWANIE STAWKI PTU	Programowanie stawek podatku PTU	KONWERSJA WALUTY ZMIANA WAL. EWID.	Zmiana waluty ewidencyjnej
1.TYP ---	Wybór stawki podatku PTU lub stawki zwolnionej (---, PTU lub STAWKA ZW.	KONWERSJA WALUTY KONIEC KONWERSJI	Koniec konwersji waluty ewidencyjnej
1.WARTOŚĆ 0.00	Programowanie wartości podatku PTU (od A do G)	KONWERSJA WALUTY WYŁ. PRZEL. INFOR.	Rozpoczęcie trybu ponownej zmiany waluty wyłączenie drukowania na paragonie obu walut
		KONWERSJA WALUTY NOWA KONWERSJA	Inicjalizacja ponownej zmiany waluty ewidencyjnej

Komunikat na wyświetlaczu	Opis funkcji	Komunikat na wyświetlaczu	Opis funkcji
KONWERSJA WALUTY STATUS KONWERSJI	Wyświetlanie statusu konwersji waluty	MENU PODRĘCZNE LISTA PŁATNOŚCI	Pogramowanie listy płatności
WALUTA USTAWIENIA WALUT	Programowanie ustawienia walut	1.Płatność-nazwa _	Wprowadzanie tekstu dodatkowego nazwy płatności
2.WAL.OBCA-NAZWA EUR	Wybór nazwy waluty obcej (domyślnie EURO)	1.Płatność-menu NIE	Programowanie dostępności na liście opisów płatności NIE/ TAK
2.WAL.OBCA-KURS 0.000000	Ustawienie kursu przeliczeniowego waluty obcej	1.Płatność-typ GOTÓWKA	Programowanie nazwy płatności: GOTÓWKA; KREDYT; CZEK
2.WAL.OBCA-WAGA 2	Ustawienie ilości miejsc po przecinku waluty obcej (fabrycznie 2)	1.Płatność-walut PLN	Wybór waluty płatności jednej z pięciu zaprogramowanych w kasie
2.WAL.OBCA-DUAL NIE	Zdefiniowanie waluty głównej w okresie dwuwalutowym	MENU PODRĘCZNE USŁUGI	Zakończenie usługi
WALUTA AUTOM. KONWERSJA	Programowanie automatycznej konwersji waluty głównej	PROGRAMOWANIE KLAW. SZYB. OBSŁ.	Pogramowanie klawiszy szybkiej obsługi
AUTO.ZMIANA-DATA 010115	Ustawienie daty zamiany waluty głównej (DDMMRR)	1.Nazwa Klawisz.bezp.1	Programowanie nazwy klawisza
AUTO.ZMIANA-CZAS 0000	Ustawienie czasu zamiany waluty głównej (ggmm)	1.Klaw.bezp.PLU TAK	Programowanie trybu pracy klawisza. Tryb pracy 1 – możliwość przypisania dowolnego kodu towaru (TAK)
AUTO.ZMIANA-AKTY NIE	Aktywacja automatycznej konwersji waluty głównej	1.Numer PLU 0001	Przypisanie kodu towaru
PROGRAMOWANIE MENU PODRĘCZNE	Programowanie menu podręcznego	1.Dodaj GOTÓWKĘ TAK	Zezwolenie na zakończenie sekwencji klawiszem GOTÓWKA SZUFLADA
MENU PODRĘCZNE DODATKOWE OPISY	Wprowadzanie dodatkowych opisów towarów (pozycji sprzedaży)	1.Klawisz aktyw TAK	Ustawienie parametru aktywności klawisza TAK /NIE
1.Opis-nazwa _	Programowanie dodatkowego opisu towaru	1.Klaw.bezp.PLU NIE	Programowanie trybu pracy klawisza. Tryb pracy 2 – możliwość przypisania dowolnej pozycji menu trybu raportów czytających lub trybu raportów zerujących (NIE)
1.Opis-menu NIE	Programowanie dostępności na liście opisów NIE/ TAK	1.Progr.sekwen. Naciśnij GOTÓWKA	Przypisanie sekwencji do klawisza
MENU PODRĘCZNE LISTA RABATÓW	Programowanie listy udzielania rabatów/narzutów	1.Autom. Powrót NIE	Powrót do trybu sprzedaży po wykonaniu sekwencji TAK/ NIE
1.RABAT-nazwa _	Wprowadzanie nazwy rabatu/ narzutu	1.Dodaj GOTÓWKĘ NIE	Zezwolenie na zakończenie sekwencji klawiszem GOTÓWKA SZUFLADA
1.RABAT-menu NIE	Programowanie dostępności na liście opisów rabatów / narzutów NIE/ TAK	1.Klawisz aktyw TAK	Ustawienie parametru aktywności klawisza TAK /NIE
1.RABAT-typ RABAT KWOTOWY	Programowanie typu rabatu: RABAT KWOTOWY; NARZUT KWOTOWY; RABAT %; NARZUT %		
1.RABAT-st.Proc. 0.00	Programowanie stopy procentowej rabatu / narzutu %		
1.RABAT-kwota. 0.00	Programowanie kwoty rabatu / narzutu kwotowego		

Komunikat na wyświetlaczu	Opis funkcji	Komunikat na wyświetlaczu	Opis funkcji
PROGRAMOWANIE PRZYPOMNIENIA	Programowanie funkcji przypomnienia	DATA (DDMMRR) 231012	Ustawienie daty (DDMMGG)
PRZYPOMNIENIA Druk. Rap. Dobowy	Przypomnienie o konieczności wykonania raportu dobowego	CZAS (GGMM) 1134	Ustawienie czasu (GGMM)
Komunikat czas 0000	Programowanie godziny komunikatu	PARAM. SYSTEMOWE TESTY	Testy - funkcje diagnostyczne dla autoryzowanego serwisu kasy
Komunikat włacz. NIE	Aktywacja (włączenie) funkcji NIE/ TAK	PARAM. SYSTEMOWE WERSJA PROGRAMU	Wersja programu - odczyt wersji programu dla autoryzowanego serwisu kasy
PRZYPOMNIENIA Druk. Rap. Mies.	Przypomnienie o konieczności wykonania raportu miesięcznego	PARAM. SYSTEMOWE EKSPORT	Eksport danych do karty SD
Komunikat włacz. NIE	Aktywacja (włączenie) funkcji NIE/ TAK	EKSPORT PLU	Eksport zaprogramowanych: towarów; grup towarowych; kasjerów; stawek podatku VAT; jednostek miary, rabatu/ narzutu; nagłówka; wszystkiego do karty SD
PROGRAMOWANIE USŁUGI	Programowanie funkcji usługi	PARAM. SYSTEMOWE IMPORT	Import danych z karty SD
USŁUGI KONFIGUR. USŁUGI	Programowanie funkcji konfiguracji usługi	IMPORT PLU	Import zapisanych na karcie SD: towarów; grup towarowych; kasjerów; stawek podatku VAT; jednostek miary, rabatu/ narzutu; nagłówka
KONFIGUR. USŁUGI Usługa_1	Programowanie usługi (możliwość zaprogramowania 3 różnych usług)	PROGRAMOWANIE URZĄDZ. ZEWN.	Programowanie ustawień parametrów współpracy z urządzeniami zewnętrznymi
USŁUGI CENNIK USŁUG	Programowanie funkcji cennik usług	URZĄDZ. ZEWN. SKANER	Programowanie współpracy z czytnikiem kodów kreskowych
CENNIK USŁUG Cennik_1	Programowanie cennika (możliwość zaprogramowania 10 różnych cenników)	Znak końca Skaner CR	Programowanie parametrów znaku końca: CR; LF; CRLF
PROGRAMOWANIE PARAM. SYSTEMOWE	Programowanie parametrów systemowych	COM PORT1	Porty COM1 i COM2 do współpracy z czytnikiem kodów kreskowych: PORT1 albo PORT2; WYŁĄCZONY
PARAM. SYSTEMOWE CZAS USYPIANIA	Programowanie oszczędności energii	URZĄDZ. ZEWN. WAGA	Programowanie współpracy z wagą
CZAS USYPIANIA 0	Ustawienie czasu usypiania kasy (1 - 60 min)	RODAJ WAGI Morcan, MARTES T	Ustawienie rodzaju wagi, np. Morcan, MARTES T;
PODSWIETLENIE WŁĄCZONE	Programowanie podświetlenia 30 SEKUND/ WYŁĄCZONE / WŁĄCZONE	COM PORT1	Porty COM1 i COM2 do współpracy z wagą; PORT1 albo PORT2; WYŁĄCZONY
PARAM. SYSTEMOWE PARAM. SPRZEDAŻ	Programowanie parametrów sprzedaży	URZĄDZ. ZEWN. KOMPUTER	Programowanie współpracy z komputerem
WYMAGANA SUMA NIE	Programowanie przymusu naciśnięcia klawisza przed klawiszami <small>CZEK SUMA</small> sposobu płatności	PC USB	Port USB do współpracy z PC: USB/ WYŁĄCZONY
WYMAGANA KWOTA NIE	Programowanie przymusu podania kwoty od klienta przed zakończeniem sprzedaży	PROGRAMOWANIE SERWIS	Programowanie serwisowe wyłącznie serwis kasy
PARAM. SYSTEMOWE PARAM. SPRZEDAŻ	Ustawienie daty i czasu		

3.3. ZALECANA KOLEJNOŚĆ PROGRAMOWANIA KASY

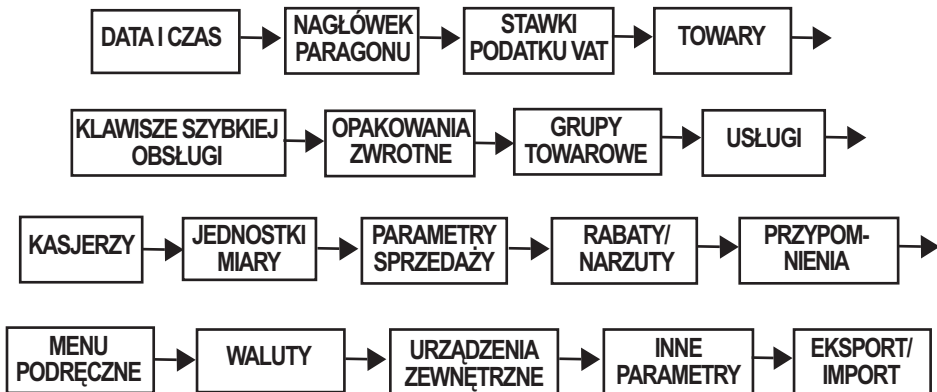

3.4. PROGRAMOWANIE TEKSTU

Znaki alfabetu uzyskujemy odpowiednio przez jedno lub wielokrotne naciśnięcie

klawiszy alfanumerycznych:

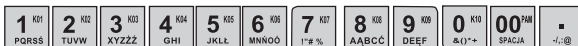

- Małe litery używane są domyślnie.
- Wielkie litery uzyskuje się przez naciśnięcie i przytrzymanie klawisza **POZIOM** przed jedno lub wielokrotnym naciśnięciem odpowiedniego klawisza alfanumerycznego.
- Szeroką czcionkę uzyskujemy przez łączne naciśnięcie klawiszy **POZIOM** **00^{PM}** **SPACJA**, a następnie klawisza danego znaku (litery, cyfry, symbole).
- Cyfry uzyskujemy na dwa sposoby:
 - przez wielokrotne naciśnięcie odpowiedniego klawisza alfanumerycznego;
 - przez naciśnięcie klawisza **RABAT % K13** **ROZDZ** i naciśnięcie właściwego klawisza numerycznego (do edycji małych liter wracamy przez kolejne naciśnięcie klawisza).
- Przejście do standardowego trybu edycji uzyskujemy przez ponowne naciśnięcie klawisza **RABAT % K13** **ROZDZ**.
- Naciśnięcie klawisza **00^{PM}** **SPACJA** przed klawiszem danego znaku (litery, cyfry, symbole) wprowadza spację.
- Błędnie wprowadzony znak kasujemy klawiszem **↑** **CL**.
- Klawisz **NARZUT % K14** **EDYTUJ** służy do korekty wcześniej wprowadzonego tekstu.
- Klawisz **NARZUT KW K12** **WSTAW** włącza wstawianie znaków podczas edycji i wyłącza nadpisywanie tekstu (powtórne naciśnięcie klawisza przywraca standardowy tryb pracy, czyli nadpisywanie).
- Klawisz **RABAT KW K11** **USUN** służy do skasowania całego tekstu.

Wyświetlacz pokazuje operacje wykonywane na kasie, a także informuje komunikatami o błędach i sytuacjach nietypowych. Wygląd liter, cyfr i znaków specjalnych pokazuje tabelka na następnej stronie.

Klawisze		Liczba naciśnień									
		1	2	3	4	5	6	7	8	9	
1 ^{K01} PQRS	Małe litery	p	q	r	s	ś	1				
	Wyświetlacz operatora	P	Q	R	S	Ś	1				
POZIOM + 1 ^{K01} PQRS	Wielkie litery	P	Q	R	S	Ś	1				
	Wyświetlacz operatora	P	Q	R	S	Ś	1				
RABAT % K13 abc123	1 ^{K01} PQRS	1									
	Wyświetlacz operatora	1									
2 ^{K02} TUVW	Małe litery	t	u	v	w	2					
	Wyświetlacz operatora	t	u	v	w	2					
POZIOM + 2 ^{K02} TUVW	Wielkie litery	T	U	V	W	2					
	Wyświetlacz operatora	T	U	V	W	2					
RABAT % K13 abc123	2 ^{K02} TUVW	2									
	Wyświetlacz operatora	2									
3 ^{K03} XYZZ	Małe litery	x	y	z	ż	ź	3				
	Wyświetlacz operatora	x	y	z	ż	ź	3				
POZIOM + 3 ^{K03} XYZZ	Wielkie litery	X	Y	Z	Ż	Ź	3				
	Wyświetlacz operatora	X	Y	Z	Ż	Ź	3				
RABAT % K13 abc123	3 ^{K03} XYZZ	3									
	Wyświetlacz operatora	3									
4 ^{K04} GHI	Małe litery	g	h	i	4						
	Wyświetlacz operatora	g	h	i	4						
POZIOM + 4 ^{K04} GHI	Wielkie litery	G	H	I	4						
	Wyświetlacz operatora	G	H	I	4						
RABAT % K13 abc123	4 ^{K04} GHI	4									
	Wyświetlacz operatora	4									
5 ^{K05} JKLL	Małe litery	j	k	l	ł	5					
	Wyświetlacz operatora	j	k	l	ł	5					
POZIOM + 5 ^{K05} JKLL	Melkie litery	J	K	L	Ł	5					
	Wyświetlacz operatora	J	K	L	Ł	5					
RABAT % K13 abc123	5 ^{K05} JKLL	5									
	Wyświetlacz operatora	5									
6 ^{K06} MNNO	Małe litery	m	n	ń	o	ó	6				
	Wyświetlacz operatora	m	n	ń	o	ó	6				
POZIOM + 6 ^{K06} MNNO	Wielkie litery	M	N	Ń	O	Ó	6				
	Wyświetlacz operatora	M	N	Ń	O	Ó	6				
RABAT % K13 abc123	6 ^{K06} MNNO	6									
	Wyświetlacz operatora	6									

Klawisze		Liczba naciśnień								
		1	2	3	4	5	6	7	8	9
	Znaki specjalne	!	”	#	%	7				
	Wyświetlacz operatora	!	”	#	%	7				
	Cyfry	7								
	Wyświetlacz operatora	7								
	Małe litery	a	ą	b	c	ć	8			
	Wyświetlacz operatora	a	ą	b	c	ć	8			
	Wielkie litery	A	Ą	B	C	Ć	8			
	Wyświetlacz operatora	A	Ą	B	C	Ć	8			
	Cyfry	8								
	Wyświetlacz operatora	8								
	Małe litery	d	e	ę	f	9				
	Wyświetlacz operatora	d	e	ę	f	9				
	Wielkie litery	D	E	Ę	F	9				
	Wyświetlacz operatora	D	E	Ę	F	9				
	Cyfry	9								
	Wyświetlacz operatora	9								
	Znaki specjalne	&	()	*	+	0			
	Wyświetlacz operatora	&	()	*	+	9			
	Cyfry	0								
	Wyświetlacz operatora	0								
	Znaki specjalne	SPACJA	'	;	<	>	=	?	\$	~
	Wyświetlacz operatora		'	;	<	>	=	?	\$	~
	Znaki specjalne	-	/	,	:	@	.			
	Wyświetlacz operatora	-	/	,	:	@	.			
	Kropka	.								
	Wyświetlacz operatora	.								
	SZEROKA CZCIONKA									
	Wyświetlacz operatora	~								

Uwaga1: Szeroką czcionkę uzyskujemy przez naciśnięcie klawiszy przed klawiszem danego znaku (litery, cyfry, symbole).

Na wyświetlaczu operatora znak poprzedzony jest tyldą ~ .

Uwaga2: Naciśnięcie klawisza przed klawiszem danego znaku (litery, cyfry, symbole) wprowadza spację.

Przykład: Zaprogramujemy napis: Spółka z o.o.

Procedura	Kawiszce do naciśnięcia
Wprowadzenie tekstu	naciśnąć razem POZIOM SPACJA 00 ^{PM} SPACJA 4x POZIOM + 1 ^{K1} PQRSS 1x 1 ^{K1} PQRSS 5x 6 ^{K6} MNNOO 4x 5 ^{K5} JKLL 2x 5 ^{K5} JKLL 1x 8 ^{K8} AABCC 00 ^{PM} SPACJA 3x 3 ^{K3} XYZZZ 00 ^{PM} SPACJA 4x 6 ^{K6} MNNOO 6x -./: @ 4x 6 ^{K6} MNNOO 6x -./: @
Zatwierdzenie	GOTÓWKA SZUFLADA

4. PROGRAMOWANIE

4.1. PROGRAMOWANIE DATY I CZASU

- Aby zaprogramować datę i czas należy wybrać tryb

- Po zatwierdzeniu klawiszem **GOTÓWKA SZUFLADA**



wyberamy w menu programowanie parametrów systemowych i zatwierdzamy wybór



klawiszem **GOTÓWKA SZUFLADA**.

- W podmenu wybieramy programowanie daty i czasu i zatwierdzamy wybór.



4.1.1. PROGRAMOWANIE DATY

- Po wybraniu programowania daty i czasu pojawia się okno edycji ustawień daty. Należy wprowadzić aktualną datę i zatwierdzić klawiszem **GOTÓWKA SZUFLADA**.



Uwaga: Korekta daty jest możliwa tylko w trybie niefiskalnym. Po ufiskalnieniu kasy przez autoryzowany serwis funkcja jest zablokowana.

PROCEDURA:





Programowanie daty

Wyświetlacz	Opis	Zakres	Domyślne
DATA	Data	DDMMRR DD - dzień (01- 31) MM - miesiąc (01- 12) RR - rok (00 - 99)	010100

4.1.2. PROGRAMOWANIE CZASU

- Po zaprogramowaniu daty pojawia się okno edycji ustawień czasu. Należy wprowadzić aktualny czas i zatwierdzić klawiszem **GOTÓWKA SZUFLADA**.





- Jeżeli nie programowano daty to przejście do programowania czasu następuje po naciśnięciu klawisza  albo .

Uwaga: W kasie ufiskalnionej programowanie (korekta) czasu możliwa jest wyłącznie w zakresie po +/- 2 godziny po wykonaniu raportu fiskalnego dobowego przed rozpoczęciem dnia.

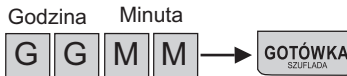
PROCEDURA:



Programowanie czasu

Wyświetlacz	Opis	Zakres	Domyślne
	Czas	GGMM GG - godzina (00- 23) MM - minuta (00- 59)	

4.2. PROGRAMOWANIE NAGŁÓWKA

Możliwe jest zaprogramowanie do 8 linii nagłówka oraz numer NIP, po 42 znaków lub 21 znaków podwójnej szerokości.

- Aby zaprogramować nagłówek należy wybrać tryb

- Po zatwierdzeniu klawiszem 

wyberamy programowanie nagłówka

i zatwierdzamy wybór klawiszem .

- Pojawia się wtedy okno programowania 1 linii nagłówka. Należy wprowadzić tekst napisu

- Po zatwierdzeniu tekstu klawiszem  pojawia się okno programowania 2 linii nagłówka.

MENU GŁÓWNE
PROGRAMOWANIE

PROGRAMOWANIE
NAGŁÓWEK





1. LINIA NAGŁÓWKA

2. LINIA NAGŁÓWKA

Uwaga1: Wprowadzony tekst jest automatycznie wyśrodkowany.

Sposób programowania tekstu - patrz rozdział 3.5

Uwaga2: Drukowane są tylko zaprogramowane linie nagłówka, które zostały zaprogramowane i zatwierdzone (minimum 2 linie + numer NIP).

- Wychodzimy z programowania naciskając klawisz .
- Przeglądanie kolejnych linii nagłówka następuje po przez naciśnięcie klawiszy  lub .
- Wydruk wszystkich zaprogramowanych linii nagłówka następuje po przez naciśnięcie klawisza .

Przykład: Zaprogramujemy nagłówek paragonu:

w wierszu 1 napis
w wierszu 2 napis
w wierszu 3 napis

MAKE DELIKATESY
****ZOF I A****
SOPOT ul. REJA 13

Procedura	Kawiszki do naciśnięcia
Wprowadzenie tekstu - 1 wiersz i zatwierdzenie	<p>4x 0^{K10}_{&(1)+} 4x 0^{K10}_{&(1)+} 1x POZIOM + 6^{K10}_{MNNO0} 1x POZIOM + 8^{K02}_{AAACC} 4x POZIOM + 5^{K05}_{JKLL}</p> <p>2x POZIOM + 9^{K03}_{DEEF} 00^{PM}_{SPACJA} 1x POZIOM + 9^{K03}_{DEEF} 2x POZIOM + 9^{K03}_{DEEF} + POZIOM 3x 5^{K05}_{JKLL}</p> <p>3x POZIOM + 4^{K04}_{GHI} 2x POZIOM + 5^{K05}_{JKLL} 1x POZIOM + 8^{K03}_{AAACC} 1x POZIOM + 2^{K02}_{TUVW} 2x POZIOM + 9^{K03}_{DEEF}</p> <p>4x POZIOM + 1^{K01}_{PQRS} 2x POZIOM + 3^{K03}_{XYZZZ} 4x 0^{K10}_{&(1)+} 4x 0^{K10}_{&(1)+} GOTÓWKA_{SZUFLADA}</p>
Wprowadzenie tekstu - 2 wiersz i zatwierdzenie	<p>naciśnąć razem naciśnąć razem naciśnąć razem</p> <p>POZIOM 00^{PM}_{SPACJA} 4x 0^{K10}_{&(1)+} POZIOM 00^{PM}_{SPACJA} 4x 0^{K10}_{&(1)+} POZIOM 00^{PM}_{SPACJA} 3x POZIOM + 3^{K03}_{XYZZZ}</p> <p>POZIOM 00^{PM}_{SPACJA} 4x POZIOM + 6^{K02}_{MNNO0} POZIOM 00^{PM}_{SPACJA} 4x POZIOM + 9^{K03}_{DEEF} POZIOM 00^{PM}_{SPACJA} 3x POZIOM + 4^{K04}_{GHI}</p> <p>POZIOM 00^{PM}_{SPACJA} 1x POZIOM + 8^{K02}_{AAACC} POZIOM 00^{PM}_{SPACJA} 4x 0^{K10}_{&(1)+} POZIOM 00^{PM}_{SPACJA} 4x 0^{K10}_{&(1)+}</p> <p>GOTÓWKA_{SZUFLADA}</p>
Wprowadzenie tekstu - 3 wiersz i zatwierdzenie	<p>4x POZIOM + 1^{K01}_{PQRS} 4x POZIOM + 6^{K02}_{MNNO0} 1x POZIOM + 1^{K01}_{PQRS} 4x POZIOM + 6^{K02}_{MNNO0}</p> <p>1x POZIOM + 2^{K02}_{TUVW} 00^{PM}_{SPACJA} 2x 2^{K02}_{TUVW} 3x 5^{K05}_{JKLL} -_{;-:0} 00^{PM}_{SPACJA}</p> <p>3x POZIOM + 1^{K01}_{PQRS} 2x POZIOM + 9^{K03}_{DEEF} 1x POZIOM + 5^{K05}_{JKLL} 4x POZIOM + 8^{K02}_{AAACC} 00^{PM}_{SPACJA}</p> <p>RABAT %_{K13} 1^{K01}_{PQRS} 3^{K03}_{XYZZZ} GOTÓWKA_{SZUFLADA}</p>

4.2.1. PROGRAMOWANIE NUMERU NIP PODATNIKA

- Po zaprogramowaniu i zatwierdzeniu wszystkich linii nagłówka przechodzimy do okna 9 linii nagłówka, linii numeru NIP podatnika. Należy wprowadzić NIP, przykładowo jak obok jak i zatwierdzić klawiszem **GOTÓWKA**.

9.NIP -

9.NIP 593-010-15-54





Uwaga: *Po ufiskalnieniu kasy przez autoryzowany serwis, zmiana numeru NIP podatnika zostaje zablokowana. Znak "-" uzyskujemy przy użyciu klawisza **-**, po uprzedniej zmianie trybu pracy klawiatury za pomocą klawisza **RABAT %**_{K13}
1₁₂₃.*

4.3. PROGRAMOWANIE LOGA GRAFICZNEGO

Kasa **EURO-SOTE Mini** obsługuje wydruk grafiki (loga graficznego) w nagłówku paragonu. Logo graficzne może zawierać przygotowaną przez użytkownika grafikę prezentującą jego logo, znak firmowy, etc.

Aby uzyskać logo graficzne należy:

1. Przygotować plik z grafiką - monochromatyczna mapa bitowa (BMP) o wymiarach: szerokość 360 punktów, wysokość do 240 punktów. Plik graficzny można przygotować przy użyciu ogólnie dostępnych programów graficznych, np. Paint,
2. Włączyć wydruk loga graficznego w kasie.

- Wyszukać tryb programowania i zatwierdzić klawiszem 
- Wyszukać funkcję logo graficzne i zatwierdzić klawiszem 
- Za pomocą klawiszy  i  ustawić wartość TAK i zatwierdzić klawiszem  (Aby wyłączyć drukowanie loga graficznego ustawić wartość NIE i zatwierdzić.)

MENU GŁÓWNE
PROGRAMOWANIE

PROGRAMOWANIE
LOGO GRAFICZNE

LOGO GRAFICZNE
TAK

3. Przesłać plik przygotowaną grafikę do kasy:

- a) Uruchomić program Euro2A ver. 6.00;
- b) Ustawić parametry komunikacji z kasą (Instrukcja obsługi programu – pkt. 6);
- c) Z menu [Edycja] wybrać funkcję [Grafika nagłówka paragonu].

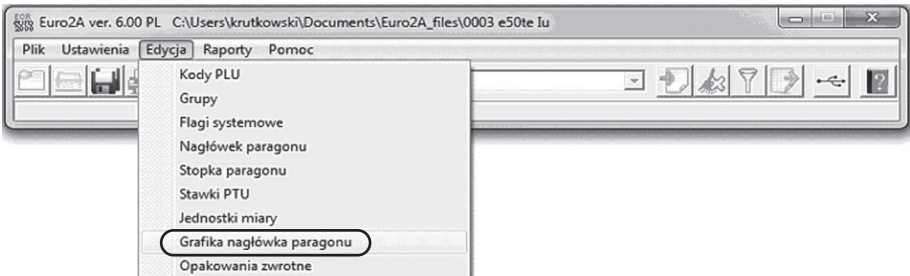

Po wybraniu funkcji zostanie wyświetlone okno 'Grafika nagłówka paragonu.

- d) Z menu [Plik] wybrać funkcję [Otwórz plik (*.BMP)] i wczytać przygotowaną wcześniej grafikę.

TORELL

4.4. PROGRAMOWANIE STOPKI PARAGONU

Możliwe jest zaprogramowanie do 3 linii stopek dla paragonu.

Każda linie stopki może zawierać 42 znaki standardowe lub 21 znaków podwójnej szerokości. Zaprogramowanie stopki drukowanie są pod paragonem.

- Aby zaprogramować stopkę należy wybrać tryb

- Po zatwierdzeniu klawiszem  .

wyberamy programowanie stopek dokumentów

i zatwierdzamy wybór klawiszem  .

- Pojawia się wtedy okno programowania 1 linii stopki. Należy wprowadzić tekst napisu

- Po zatwierdzeniu tekstu klawiszem  .

pojawia się okno programowania kolejnej linii stopki.

- Po zatwierdzeniu tekstu klawiszem  .

kasa przechodzi do programowania ostatniej linii stopki paragonu.

- Aby skasować treść linii stopki należy:

za pomocą klawiszy  i  wyszukać

właściwą linię (-  poprzednia linia stopki;

 - kolejna linia stopki).

- Następnie nacisnąć klawisz  .







Uwaga 1: Treść użytych danego dnia stopek paragonu drukowana jest na raporcie fiskalnym **dobowym**.

Sposób programowania tekstu - patrz rozdział 3.4

Uwaga 2: Zmiana lub skasowanie treści stopek możliwe jest wyłącznie po wykonaniu **raportu fiskalnego dobowego**.

- Wychodzimy z programowania

naciskając klawisz  .

- Przeglądanie kolejnych linii nagłówka następuje po przez

naciśnięcie klawiszy  .



lub  .

- Wydruk wszystkich zaprogramowanych linii nagłówka następuje po przez

naciśnięcie klawisza  .

4.5. PROGRAMOWANIE STAWEK PODATKU VAT





Uwaga: Programowanie stawek podatku VAT jest możliwe tylko po wykonaniu raportu dziennego z zerowaniem, a przed dokonaniem jakiegokolwiek sprzedaży.

- Aby zaprogramować stawki VAT należy wybrać tryb
- Po zatwierdzeniu klawiszem  wybieramy programowanie stawek VAT i zatwierdzamy wybór klawiszem .
- Pojawia się wtedy okno programowania typu stawki podatku **A**





Możliwe jest zaprogramowanie siedmiu stawek oznaczonych literami od **A** do **G**, pamiętając że stawki podstawowe należy zaprogramować zgodnie z obowiązującymi przepisami:

- wprowadzamy typ stawki **A** i zatwierdzamy klawiszem  ;
- pojawia się okno wartości stawki **A - 23%**; stawkę zatwierdzamy klawiszem  ;
- wprowadzamy typ stawki **B** i zatwierdzamy klawiszem  ;
- pojawia się okno wartości stawki **B - 8%**; stawkę zatwierdzamy klawiszem  ;

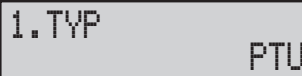
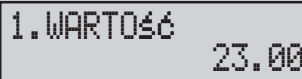







Programowanie kolejnych stawek VAT przeprowadza się w sposób analogiczny. Wartości i typy dla poszczególnych stawek podane są w poniższej tabeli.

Programowanie podatku VAT

Wyświetlacz	Opis	Typ podatku	Stawka podatku
1. WARTOŚĆ	wprowadzamy wartość stawki A - 23%	PTU	23.00
2. WARTOŚĆ	wprowadzamy wartość stawki B - 8%	PTU	8.00
3. WARTOŚĆ	wprowadzamy wartość stawki C - 5%	PTU	5.00
4. WARTOŚĆ	wprowadzamy wartość stawki D - 0%	PTU	0.00
5. WARTOŚĆ	stawka dodatkowa E - nieaktywna	----	
6. WARTOŚĆ	stawka dodatkowa F - nieaktywna	----	
7. TYP	stawka zwolniona G - ZW	STAWKA ZW	

- Wychodzimy z programowania stawek podatku VAT naciskając klawisz .
- Przeglądanie kolejnych stawek następuje po przez naciśnięcie klawiszy  lub .
- Wydruk wszystkich zaprogramowanych linii nagłówka następuje po przez naciśnięcie klawisza .

4.6. PROGRAMOWANIE TOWARÓW (PLU)

W kasie **EURO-SOTE Mini** możliwe jest zaprogramowanie 1980 towarów. Nazwa może składać się z 24 znaków normalnym drukiem lub 12 znaków wytłuszczonym.

- Aby zaprogramować towary (PLU) należy wybrać tryb i zatwierdzić wybór klawiszem **GOTÓWKA SZUFLADA**.
- Wybieramy programowanie towarów (PLU) i zatwierdzić wybór klawiszem **GOTÓWKA SZUFLADA**.

MENU GŁÓWNE
PROGRAMOWANIE

PROGRAMOWANIE
PLU

Uwaga: Jeżeli przed wykonaniem programowania towarów była prowadzona sprzedaż, należy wykonać raport dobowy z zerowaniem.

PROCEDURA:

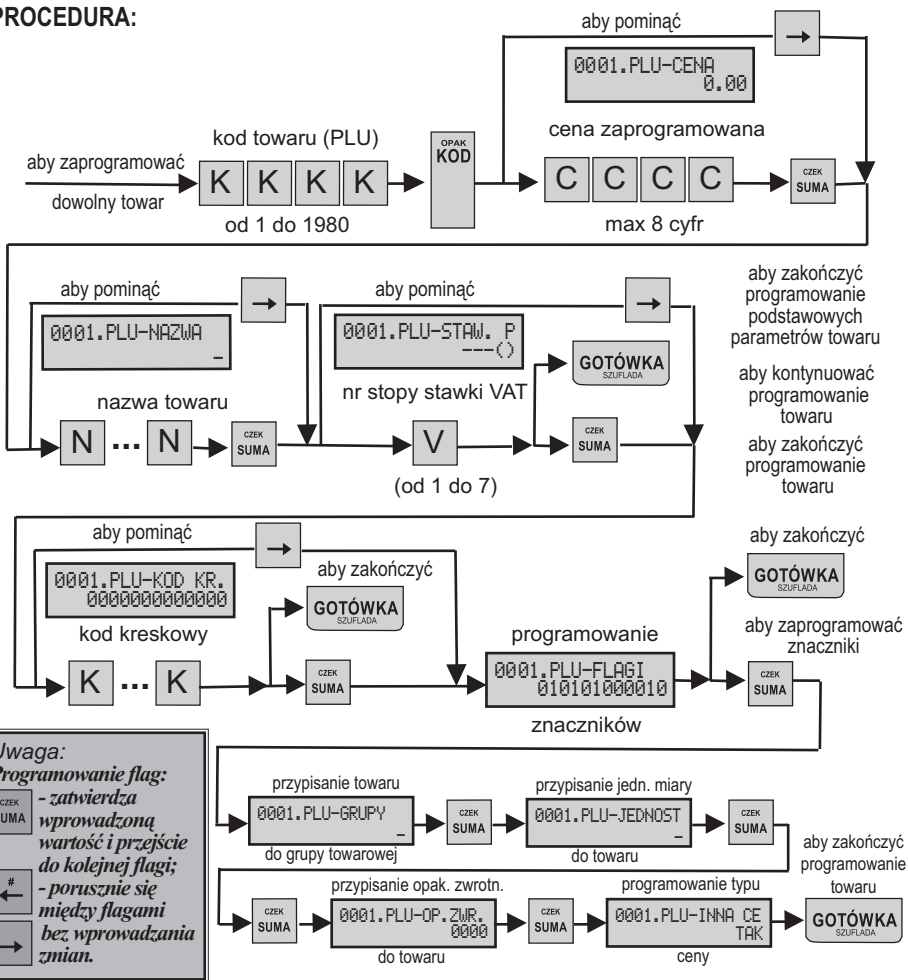



Uwaga:
Programowanie flag:
 - **zabierz** wartość i przejście do kolejnej flagi;
 - **poruszenie się między flagami bez wprowadzania zmian.**

CZEK SUMA



←
→

4.6.1. PROGRAMOWANIE CENY TOWARU (PLU)

- Po wyborze menu programowania towarów pokazuje się okno programowania ceny towaru.
- Programujemy cenę i zatwierdzamy klawiszem , jeżeli chcemy przejść do programowania nazwy towaru lub klawiszem , aby zakończyć programowanie.



4.6.2. PROGRAMOWANIE NAZWY TOWARU (PLU)



- Programujemy nazwę i zatwierdzamy klawiszem , jeżeli chcemy przejść do programowania stawki podatku VAT lub klawiszem , aby zakończyć programowanie.





Uwaga: Nie da się zaprogramować dwóch identycznych nazw towarów!!!

Sposób programowania nazwy - patrz rozdział 3.4.



Przykład: Zaprogramujemy nazwę: Kawa Astra 100



Procedura	Kawisze do naciśnięcia
Wprowadzenie tekstu	2x  + 5  1x  4x  1x   1x  +  4x 
Zatwierdzenie	 lub 

4.6.3. PRZYPISANIE STAWKI PODATKU VAT DO TOWARU (PLU)

- Przypisujemy stawkę podatku VAT (odpowiednią do towaru) wybierając ją klawiszem  lub .





- Inną metodą jest wprowadzenie numeru stopy stawki podatkowej ( ).
- Po przypisaniu stawki podatku VAT do towaru,

zatwierdzamy klawiszem , jeżeli chcemy przejść do przypisania kodu kreskowego do towaru lub klawiszem , aby zakończyć programowanie podstawowych parametrów towaru i przejść do kolejnego towaru.

Uwaga: Stawki podatku VAT muszą być wcześniej zaprogramowane.

4.6.4. PRZYPISANIE KODU KRESKOWEGO DO TOWARU (PLU)

- Przypisujemy kodu kreskowego do towaru wprowadzając go ręcznie lub za pomocą czytnika kodów kreskowych.

- Po przypisaniu kodu kreskowego do towaru, zatwierdzamy klawiszem , jeżeli chcemy przejść do programowania znaczników towaru lub klawiszem , aby zakończyć programowanie.

4.6.5. PROGRAMOWANIE TOWARU (PLU) - FLAGI

Można zaprogramować następujące flagi towaru:

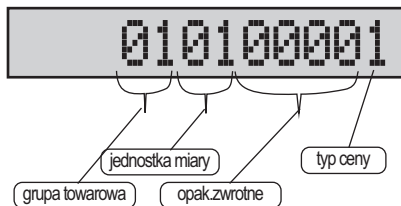

- grupę towarową
- jednostkę miary
- przypisanie opakowania zwrotnego
- wybrać typ ceny - otwarta lub zaprogramowaną (Tak/Nie)
1 - cena otwarta dozwolona
0 - wyłącznie cena zaprogramowana



- Rozpoczęcie programowania flag następuje po naciśnięciu klawisza .

4.6.5.1. PRZYPISANIE TOWARU (PLU) DO GRUPY TOWAROWEJ

- Po zatwierdzeniu wyboru programowania flag pojawia się okno przypisania towaru do grupy towarowej.

- Klawiszami  lub  przypisujemy towar do jednej z wcześniej zaprogramowanych grup towarowych.



Wartość domyślna:
grupa towarowa Nr 1.

- Po przypisaniu towaru do grupy towarowej,

zatwierdzamy klawiszem , jeżeli chcemy przejść do programowania kolejnej flagi - przypisania

jednostki miary do towaru lub klawiszem , aby zakończyć programowanie.

4.6.5.2. PRZYPISANIE JEDNOSTKI MIARY DO TOWARU (PLU)

- Po wybraniu okna programowania jednostek miar, klawiszami  lub  przypisujemy zaprogramowaną wcześniej jednostkę miary do towaru.



- Po przypisaniu jednostki miary do towaru

zatwierdzamy klawiszem , jeżeli chcemy przejść do programowania kolejnej flagi - przypisania

opakowania zwrotnego do towaru lub klawiszem , aby zakończyć programowanie.

Wartość domyślna:
towar nie ma
przypisanej jednostki
miary.





4.6.5.3. PRZYPISANIE OPAKOWANIA ZWROTNEGO DO TOWARU (PLU)

- Po wybraniu okna programowania opakowań zwrotnych wpisujemy numer wcześniej zaprogramowanego opakowania zwrotnego i przypisujemy opakowanie do towaru.
- Po przypisaniu jednostki opakowania zwrotnego do towaru zatwierdzamy klawiszem , jeżeli chcemy przejść do programowania kolejnej flagi - przypisania opakowania zwrotnego do towaru lub klawiszem , aby zakończyć programowanie.



Wartość domyślna:
brak przypisanego
opakowania zwrotnego.





















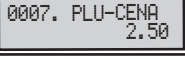











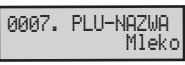











4.6.5.4. PROGRAMOWANIE TYPU CENY

- Po wybraniu okna programowania typu ceny, wybieramy przy pomocy klawiszy  lub  cenę zaprogramowaną lub otwartą.
- Wybór zatwierdzamy klawiszem  jeżeli chcemy przejść do programowania następnego towaru lub klawiszem , żeby zakończyć programowanie.

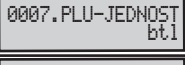

Wartość domyślna:
TAK - dozwolona cena
zaprogramowana i
wprowadzana
z klawiatury.

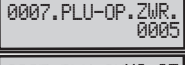
Przykład: Zaprogramujemy towar Mleko o kodzie 0007 wyłącznie z ceną zaprogramowaną 2,50 zł, stawką podatku VAT5%, kodem kreskowym 1234567890123, jednostką butelki i opakowaniem zwrotnym nr 5 przypisanym do grupy towarowej 2 NABIAŁ.

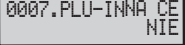
Procedura	Klawisze do naciśnięcia	Ekran
Wybór kodu towaru do zaprogramowania	 	
Programowanie ceny towaru i zatwierdzenie	       	
Wprowadzenie nazwy towaru i zatwierdzenie	1x  + 6  3x   2x   2x   4x   	
Wybór stawki podatku VAT i zatwierdzenie	3x  lub    	
Wprowadzenie kodu kreskowego czytnikiem i zatwierdzenie	czytnik kodów kreskowych 	
Zatwierdzenie programowania flag		
Wybór grupy towarowej i zatwierdzenie	1x  	
Przypisanie jednostki miary i zatwierdzenie	6x  	
Przypisanie opakowania zwrotnego i zatwierdzenie	  	
Wybór rodzaju ceny i zakończenie programowania	 	

4.6.6. KASOWANIE TOWARU (PLU)

- Kasowanie towaru możliwe jest na dwa sposoby:
- Metoda 1 poprzez kasowanie nazwy towaru.
- Metoda 2 poprzez kasowanie stawki podatku VAT.

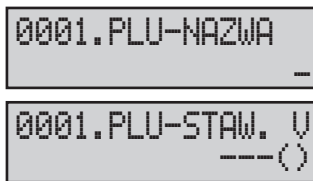

PROCEDURA:

Metoda 1

PROGRAMOWANIE
PLU

przykładowa nazwa towaru

0001.PLU-NAZWA
Kawa Ekstra 250

0001.PLU-NAZWA
-

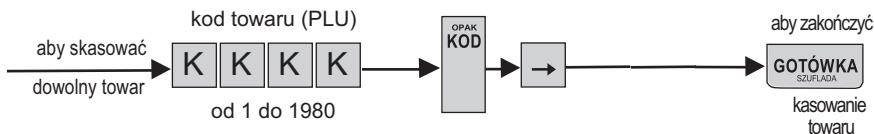

Metoda 2

PROGRAMOWANIE
PLU

przykładowa stawka podatku VAT

0001.PLU-STAW. P
23% (A)

0001.PLU-STAW. P
---()

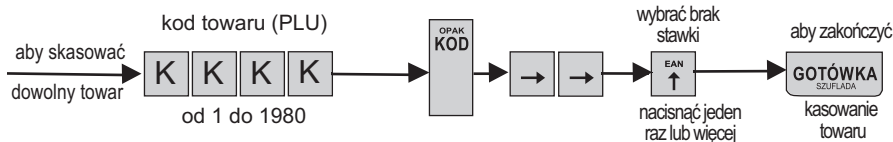



Przykład: Skasujemy towar Kawa Ekstra 250 o kodzie 0007 metodą 1 przez skasowanie nazwy towaru oraz towar o kodzie 008 o stawce podatku VAT C metodą 2 przez skasowanie stawki VAT towaru.

Procedura	Kawiszki do naciśnięcia	Ekran
Wybór kodu towaru do skasowania i nazwy towaru	7 ^{K07} I# %	0007. PLU-NAZWA Kawa Ekstra 250
Skasowanie nazwy towaru i zatwierdzenie	RABAT % K13 abcd123	0007. PLU-NAZWA -
Wybór stawki podatku VAT do skasowania i zatwierdzenie	8 ^{K18} AABCC	0007.PLU-STAW. P 5.00% (C)
Skasowanie stawki podatku VAT towaru i zatwierdzenie	EAN ↑	0007.PLU-STAW. P ---()

4.7. PROGRAMOWANIE KLAWISZY SZYBKIEJ OBSŁUGI

Kasa **EURO-SOTE Mini** jest wyposażona w 14 programowalnych klawiszy szybkiej obsługi (klawisze bezpośrednich).
Możliwe jest ich zaprogramowanie.

Aby zaprogramować klawisz bezpośredniego dostępu należy:

- wyszukać tryb programowania i zatwierdzić klawiszem  .
- wyszukać funkcję klawisze szybkiej obsługi i zatwierdzić klawiszem  .

MENU GŁÓWNE
PROGRAMOWANIE

PROG. PROGRAMOWANIE
KLAW. SZYBK. OBSŁ.

PROCEDURA Wybór funkcji programowania klawiszy szybkiej obsługi

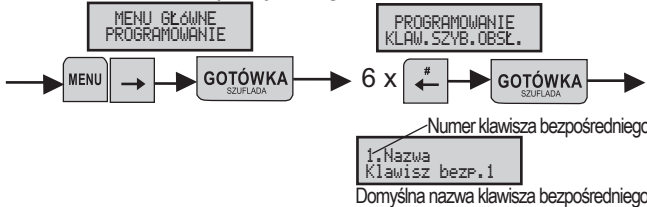

Uwaga:

Wstępnie zaprogramowanie klawiszy szybkiej obsługi:

K01 - PLU01

K02 - PLU02

K03 - PLU03

K04 - Raport finansowy Z

K05 - Raport opak.zwr. Z

K06 - Raport towarów Z

K07 - Raport grup dzien.Z

K08 - Raport kasj.dzien. Z

K09 - Raport dzienny Z

(Raport fiskalny dobowy)

K10 - PLU10





K11 - PLU11

K12 - PLU12

K13 - PLU13

K14 - PLU14

Wyboru klawisza dokonujemy za pomocą kombinacji klawiszy:

-  +  - kolejna pozycja listy,
-  +  - poprzednia pozycja listy

Programowanie klawisza bezpośredniego obejmuje:

- programowanie nazwy klawisza
- programowanie trybu pracy klawisza (**tryb pracy 1** - przypisanie dowolnego kodu towaru bądź **tryb pracy 2** – przypisanie dowolnej pozycji menu trybu raportów czytających, trybu raportów zerujących lub wykonanie określonej sprzedaży, np. zestaw towarów, a następnie w zależności od wybranego trybu pracy klawisza kolejnych parametrów:

dla trybu pracy 1:



- numer kodu towaru
- zezwolenie na zakończenie sekwencji klawiszem  (Włączenie klawisza umożliwia obsługę szybkiej sprzedaży na kasie – dla odpowiednich ustawień kasy transakcja może być automatycznie kończona po użyciu klawisza bezpośredniego, np. sprzedaż biletów z ceną stałą (zaprogramowana), bądź otwartą (wprowadzaną z klawiatury).
- ustawienie parametru aktywności – zezwalającego na użycie klawisza bezpośredniego.

dla trybu pracy 2

- przypisanie do klawisza zapamiętanej (ostatniej) sekwencji dostępu do dowolnej pozycji menu trybu raportów czytających lub trybu raportów zerujących)
- włączenie/wyłączenie powrotu do trybu sprzedaży po wykonaniu sekwencji
- zezwolenie na zakończenie sekwencji klawiszem 
- ustawienie parametru aktywności – zezwalającego na użycie klawisza bezpośredniego.

Po wyborze klawisza należy zaprogramować parametry pracy klawisza szybkiej obsługi wyszczególnione w tabeli na następnej stronie.

Wyboru parametru do zaprogramowania dokonujemy za pomocą klawiszy:

-  - kolejny parametr,
-  - poprzedni parametr, bądź zatwierdzając wprowadzoną wartość klawiszem  .

- Zmiany wartości parametru dokonujemy za pomocą klawiszy



Teksty należy wprowadzić zgodnie z ogólną zasadą wprowadzania tekstów opisaną wcześniej.

- Kasowanie treści opisu realizowane jest poprzez naciśnięcie klawisza



Programowanie klawisza szybkiej obsługi

Wyświetlacz	Opis	Zakres	Domyślnie
1.Nazwa Klawisz.bezp.1	Nazwa klawisza	16 dowolnych znaków lub 8 znaków podwójnej szerokości	Klawisz bezp.
1.Klaw.bezp.PLU TAK	Tryb pracy klawisza	TAK Tryb pracy 1 – możliwość przypisania dowolnego kodu PLU NIE Tryb pracy 2 – możliwość przypisania dowolnej pozycji menu trybu raportów czytających lub trybu raportów zerujących	TAK

PROCEDURA: Programowanie nazwy klawisza szybkiej obsługi

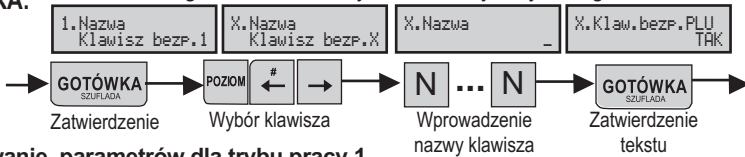

Programowanie parametrów dla trybu pracy 1

Wyświetlacz	Opis	Zakres	Domyślnie
1.Numer PLU 0001	Numer przypisanego kodu towaru	Zakres od 0001 do 1980	0001 - 0014
1.Dodaj GOTÓWKĘ TAK	Zezwolenie na zakończenie sekwencji klawiszem 	TAK Wywołanie sekwencji przypisanej do klawisza z automatycznym użyciem klawisza NIE Wywołanie wyłącznie sekwencji przypisanej do klawisza	NIE
1.Klawisz aktyw TAK	Parametr aktywności	TAK Klawisz jest aktywny i może być użyty w trybie sprzedaży NIE Klawisz nie jest aktywny	TAK

PROCEDURA: Programowanie parametrów klawiszy szybkiej obsługi dla trybu 1

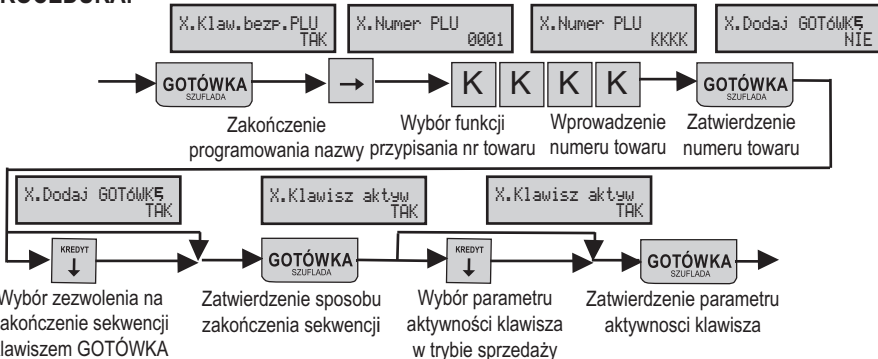

Programowanie parametrów dla trybu pracy 2

Wyświetlacz	Opis	Zakres		Domyślnie
1.Klaw.bezp.PLU NIE	Tryb pracy 2			
1.Progr.sekwen. Naciśnij GOTÓWKA	Przypisanie sekwencji do klawisza	Naciśnięcie klawisza GOTÓWKA powoduje przypisanie do klawisza ostatnio zapamiętanej (nauczonej) sekwencji dostępu do dowolnej pozycji menu trybu raportów czytających, trybu raportów zerujących lub wykonanie określonej sprzedaży		NIE
1.Autom. Powrót NIE	Powrót do trybu sprzedaży	NIE	Wyłączenie powrotu do trybu sprzedaży po wykonaniu sekwencji	NIE
		TAK	Włączenie powrotu do trybu sprzedaży po wykonaniu sekwencji	
1.Dodaj GOTÓWKĘ NIE	Zezwolenie na zakończenie sekwencji klawiszem GOTÓWKA	TAK	Wywołanie sekwencji przypisanej do klawisza z automatycznym użyciem klawisza GOTÓWKA	NIE
		NIE	Wywołanie wyłączenie sekwencji przypisanej do klawisza	
1.Klawisz aktyw TAK	Parametr aktywności	TAK	Klawisz jest aktywny i może być użyty w trybie sprzedaży	TAK
		NIE	Klawisz nie jest aktywny	

PROCEDURA:

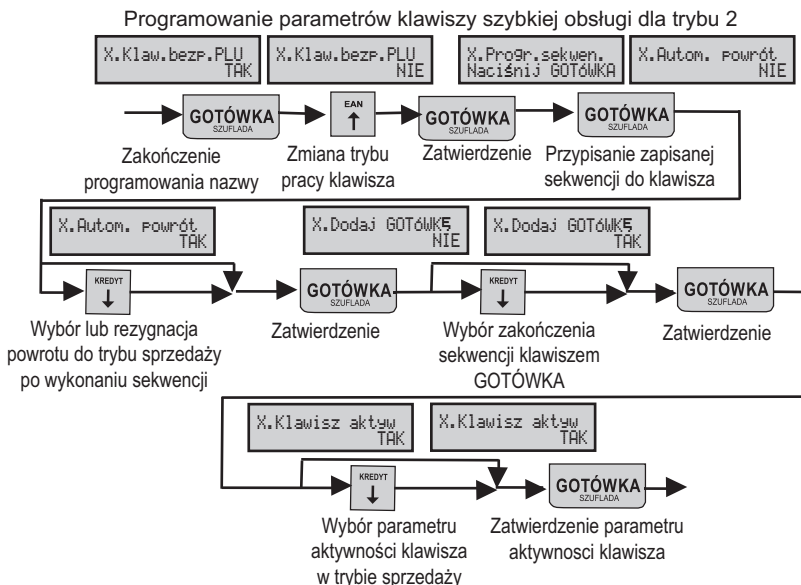

Zapamiętanie sekwencji

Kasa zapisuje w pamięci (zapamiętuje) sekwencje klawiszy, których naciśnięcie jest wymagane aby dojść z trybu sprzedaży do dowolnej pozycji menu trybu raportów czytających lub trybu raportów zerujących).





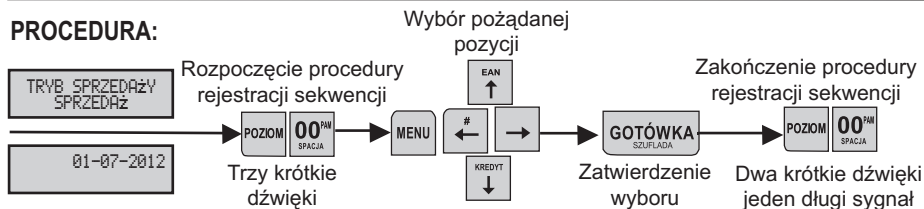

Uwaga: *W przypadku wybrania niewłaściwej pozycji menu, np. pozycji dostępnej w nieobsługiwany trybie pracy, np. trybie programowania, kasa 2-krotnym długim sygnałem dźwiękowym sygnalizuje błąd.*

PROCEDURA:























Przykład1: Programujemy dla klawisza szybkiej obsługi Nr 9 nazwę „Raport” oraz wykonanie Raportu Dobowego Zerującego.

Procedura	Kawisze do naciśnięcia	Ekran
Uruchomić kasę w trybie sprzedaży		TRYB SPRZEDAŻY SPRZEDAŻ
Rozpocząć procedurę rejestracji (zapamiętywania) sekwencji	POZIOM 00 SPACJA Trzy krótkie dźwięki	01-01-2012 12:00
Przejsć do pożądej pozycji menu – RAPORTY ZERUJĄCE / DOBOWY	MENU MENU → → GOTÓWKA SZUFLADA	RAPORTY ZERUJĄCE DOBOWY
Zapis do pamięci pozycji menu	POZIOM 00 SPACJA Dwa krótkie dźwięki jeden długi sygnał	RAPORTY ZERUJĄCE DOBOWY
Wyszukać funkcję programowania klawisza szybkiej obsługi	MENU → GOTÓWKA # # # # # #	PROGRAMOWANIE KLAW.SZYK.OBSŁ.
Zatwierdzić	GOTÓWKA SZUFLADA	1.Nazwa Klawisz bezp.1
Wyszukać klawisz Nr 9	8x POZIOM → GOTÓWKA SZUFLADA	9.Nazwa Klawisz bezp.9
Programowanie nazwy klawisza – „Raport”	3x POZIOM + 1 K01 PORS + 1x 8 K02 AABCC 1x 1 K01 PORS 4x 6 K03 MNNOG 3x 1 K01 PORS 1x 2 K02 TUVV	9.Nazwa Raport
Zatwierdzenie tekstu	GOTÓWKA SZUFLADA	9.Klaw.bezp.PLU TAK
Zmiana trybu pracy klawisza	EAN ↑	9.Klaw.bezp.PLU NIE
Zatwierdzenie	GOTÓWKA SZUFLADA	9.Progr.sekwen. Naciśnij GOTÓWKA
Przypisanie zapamiętanej sekwencji	GOTÓWKA SZUFLADA	9.Autom. powrót NIE

Procedura	Kawiszki do naciśnięcia	Ekran
Włączenie powrotu do trybu sprzedaży po sekwencji		9.Autom. Powrót TAK
Zatwierdzenie		9.Dodaj GOTÓWKĘ NIE
Zezwolenie na zakończenie sekwencji klawiszem 		9.Dodaj GOTÓWKĘ TAK
Zatwierdzenie		9.Klawisz aktyw TAK
Powrót	 	PROGRAMOWANIE KLAW. SZYBK. OBSŁ. MENU GŁÓWNE PROGRAMOWANIE



Przykład2: Programujemy dla klawisza szybkiej obsługi Nr 1 automatyczną sprzedaż biletów (Nazwa: Bilet”, kod numer 100, z zatwierdzeniem klawiszem ).

Procedura	Kawiszki do naciśnięcia	Ekran
Wyszukać funkcję programowania klawiszy szybkiej obsługi	  	PROGRAMOWANIE KLAW. SZYBK. OBSŁ.
Uruchomienie funkcji programowania klawiszy		1.Nazwa Klawisz bezp.1
Programowanie nazwy klawisza – „Bilet”	3x  +  3x  3x  2x  1x 	1.Nazwa Bilet
Zatwierdzenie tekstu		1.Klaw.bezp.PLU TAK
Przejdź do kolejnego parametru klawisza		1.Numer PLU 0001
Wprowadzenie właściwego numeru towaru	  	1.Numer PLU 100
Zatwierdzenie numeru towaru		1.Dodaj GOTÓWKĘ NIE
Zezwolenie na zakończenie sekwencji klawiszem 		1.Dodaj GOTÓWKĘ TAK
Zatwierdzenie		1.Klawisz aktyw TAK
Powrót	 	PROGRAMOWANIE KLAW. SZYBK. OBSŁ. MENU GŁÓWNE PROGRAMOWANIE

4.8. PROGRAMOWANIE OPAKOWAŃ ZWROTNYCH



W kasie **EURO-SOTE Mini** możliwe jest zaprogramowanie 20 opakowań zwrotnych. Opakowania zwrotne mają specjalne cechy, umożliwiające wykonywanie operacji niefiskalnej, jaką jest zwrot lub wydanie opakowania w trakcie operacji fiskalnej - sprzedaży na kasie:





- Operacje dokonywane na opakowaniach zwrotnych prowadzone podczas sprzedaży nie są drukowane bezpośrednio po wykonaniu, ale dopiero po zakończeniu paragonu fiskalnego w specjalnym rozliczeniu kaucji.
- Opakowania zwrotne nie podlegają opodatkowaniu podatkiem VAT.
- Kwoty operacji na opakowaniach zwrotnych nie są zapisywane do pamięci fiskalnej; są rozliczane w raporcie finansowym, podobnie jak operacje wpłaty i wypłaty.
- Nie można wydać (sprzedać) samych opakowań zwrotnych. Jak sama nazwa wskazuje są to opakowania i muszą mieć jakąś zawartość.
- Przyjmowanie opakowań od klientów do kasy może odbywać się w dowolnym momencie pracy kasy. Jeżeli nie odbywa się to podczas sprzedaży, wówczas kasa drukuje jedynie niefiskalny bon rozliczenia opakowań przyjętych od klienta.
- Kwoty związane z opakowaniami zwrotnymi nie podlegają operacjom rabatów. Ich cena jest zawsze taka sama.
- Nazwa na paragonie i raportach jest taka sama i nie może zostać zmieniona (OPAK . ZWROTNExxxx).
- Z powyższego wynika konieczność określenia wysokości kaucji na opakowanie zwrotne.

- Aby zaprogramować opakowania zwrotne należy wybrać tryb
- Po zatwierdzeniu klawiszem  wybieramy programowanie opakowań zwrotnych i zatwierdzamy wybór klawiszem .
- Pojawia się wtedy okno programowania ceny opakowań zwrotnych



Programowanie ceny opakowania zwrotnego



Wyświetlacz	Opis	Zakres	Domyślne
	Cena opakowania zwrotnego (wartość kaucji)	Od 0.00 do 999999,99 max. 8 cyfr)	

- Wychodzimy z programowania opakowań zwrotnych naciskając klawisz .
- Przeglądanie kolejnych opakowań zwrotnych następuje przez naciśnięcie klawiszy  lub .
- Wdruk wszystkich zaprogramowanych opakowań zwrotnych następuje poprzez naciśnięcie klawisza .

4.9. PROGRAMOWANIE GRUP TOWAROWYCH

W kasie **EURO-SOTE Mini** możliwe jest zaprogramowanie 20 grup towarowych, dla których ustawiamy nazwę. Nazwa może składać się z 24 znaków normalnym drukiem lub 12 znaków wytłuszczonym.

Uwaga1: *W kasie EURO-SOTE Mini grupy towarowe służą do zgrupowania towarów o podobnych właściwościach. Nie ma jednak możliwe prowadzenie sprzedaży przez grupy towarowe. Służą one wyłącznie do celów statystycznych.*





- Aby zaprogramować grupy towarowe należy wybrać tryb
- Po zatwierdzeniu klawiszem  wybieramy programowanie grup towarowych i zatwierdzamy wybór klawiszem .
- Pojawia się wtedy okno programowania nazwy grupy towarowej.





Sposób programowania nazwy - patrz rozdział 3.4.

Uwaga2: *Nie należy programować dwóch identycznych nazw grup towarowych.*

- Wychodzimy z programowania grup towarowych naciskając klawisz .
- Przeglądanie kolejnych grup następuje przez naciśnięcie klawiszy  lub .
- Wydruk wszystkich zaprogramowanych grup towarowych następuje poprzez naciśnięcie klawisza .

Uwaga3: *Kasa EURO-SOTE Min posiada możliwość sporządzania raportu dobowego i okresowego grup towarowych. Raport okresowy grup towarowych jest pożytecznym narzędziem umożliwiającym ustalenie wartości sprzedaży poszczególnych rodzajów napojów alkoholowych w roku poprzednim w celu ustalenia wielkości opłaty.*

1. *W kasie należy wydzielić 3 grupy i nadać im właściwe nazwy, np.: PIWO, WINO, WÓDKA.*
2. *Właściwe rodzaje napojów alkoholowych należy przypisać do odpowiednich grup - patrz rozdział 4.4.5.1. PRZYPISANIE TOWARU (PLU) DO GRUPY TOWAROWEJ.*
3. *Po zakończeniu sprzedaży w danym roku kalendarzowym, a najpóźniej przed pierwszą sprzedażą w roku kolejnym, należy wykonać NAJPIERW raport zerujący grup DZIENNY, w celu dopisania sprzedaży, a następnie raport zerujący grup OKRESOWY.*
4. *Jeżeli zakres czasowy wydrukowanego raportu, nie zawiera pożądanego okresu, może to oznaczać, że w ciągu roku były wykonywane dodatkwe raporty okresowe zerujące. W takim wypadku należy zsumować wartości liczników wszystkich wykonanych raportów okresowych w celu uzyskania całkowitej wartości sprzedaży.*

4.10. PROGRAMOWANIE - USŁUGI

4.10.1. USŁUGI

Kasa **EURO-SOTE Mini** wyposażona jest w funkcję rejestracji usług. Istnieje możliwość uruchomienia obsługi do 3 różnych usług. Odpłatność za usługę jest naliczana w oparciu o przypisane cenniki.

Programowanie usługi obejmuje:

USŁUGI
KONFIGUR. USŁUGI

- konfigurowanie usługi: programowanie nazwy usługi, zakresu wymaganych podczas rejestracji usługi danych, nazwy kwitu usługi i jego zawartości, wykazu informacji drukowanych jako opis dodatkowy towaru na paragonie fiskalnym.

USŁUGI
CENNIK USŁUG

- programowanie parametrów cennika usługi

4.10.2. KONFIGUROWANIE USŁUGI

Aby uruchomić funkcje należy:

- Wyszukać tryb programowania i zatwierdzić klawiszem

GOTÓWKA
SZUFLADA

MENU GŁÓWNE
PROGRAMOWANIE

Możliwe jest zaprogramowanie 3 różnych usług. Wyboru usługi dokonujemy za pomocą klawiszy:

- Wyszukać funkcję usługi i zatwierdzić klawiszem

GOTÓWKA
SZUFLADA

PROGRAMOWANIE
USŁUGI

- kolejna pozycja listy,
- poprzednia pozycja listy

- Wyszukać funkcję konfiguracja usługi i zatwierdzić klawiszem

GOTÓWKA
SZUFLADA

USŁUGI
KONFIGUR. USŁUGI

Programowanie usług obejmuje:

- programowanie nazwy usługi, która jest jednocześnie identyfikatorem usługi widocznym w menu kasy
- ustawienie parametru aktywności - zezwalającego na umieszczenie usługi w menu.
- programowanie treści części stałej opisów usług: domyślne teksty: Nr kwitu, Cennik, Klient, Opis dod.
- włączenie/wyłączenie możliwości rejestracji wielu usług na paragonie fiskalnym
- włączenie/wyłączenie automatycznego zakończenia paragonu fiskalnego po rejestracji pierwszej usługi
- włączenie/wyłączenie naliczania opłaty wstępnej dla usługi
- włączenie/wyłączenia automatycznej numeracji kwitów usług
- programowanie treści tytułu нефiskalnego dokumentu kwitu usług
- włączenie/wyłączenie drukowania opisów na dokumencie нефiskalnym kwicie usług
- włączenie/wyłączenie drukowania daty i czasu rejestracji (rozpoczęcia) usługi na kwicie usług
- włączenie/wyłączenie drukowania opisów dodatkowych towaru na paragonie fiskalnym
- włączenie/wyłączenie drukowania opisów dodatkowych towaru/usługi - daty i czasu rejestracji (rozpoczęcia) usługi na paragonie fiskalnym
- włączenie/wyłączenie drukowania opisów dodatkowych towaru/usługi - daty i czasu zakończenia usługi na paragonie fiskalnym

Po wyborze opisu należy zaprogramować parametry opisu wyszczególnione w tabeli na następnej stronie.

Wyboru parametru do zaprogramowania dokonujemy za pomocą klawiszy:

- kolejny parametr,

- poprzedni parametr, bądź zatwierdzając wprowadzoną wartość klawiszem

GOTÓWKA
SZUFLADA

- Zmiany wartości parametru dokonujemy za pomocą klawiszy

Teksty należy wprowadzić zgodnie z ogólną zasadą wprowadzania tekstów opisaną wcześniej.









- Kasowanie treści opisu realizowane jest poprzez naciśnięcie klawisza

Konfiguracja usługi

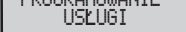
Wyświetlacz	Opis	Zakres		Domyślnie
Nazwa usługi Usługa_1	Nazwa usługi (identyfikator usługi)	16 dowolnych znaków lub 8 znaków podwójnej szerokości		Usługa_01
Usługa - menu NIE	Programowanie parametru aktywności	NIE	Usługa nie jest dostępna w menu	NIE
		TAK	Usługa jest dostępna w menu	
Opis 1: Nr kwitu:	Treść części stałej opisu 1 usługi (obligatoryjny parametr identyfikator usługi)	16 dowolnych znaków lub 8 znaków podwójnej szerokości		Nr kwitu:
Opis 2: Cennik:	Treść części stałej opisu 2 usługi (obligatoryjny parametr usługi w przypadku przypisania do usługi wielu cenników. Umożliwia wybór właściwego cennika)	16 dowolnych znaków lub 8 znaków podwójnej szerokości		Cennik:
Opis 3: Klient:	Treść części stałej opisu 3 usługi	16 dowolnych znaków lub 8 znaków podwójnej szerokości		Klient:
Opis 4: Opis dod.:	Treść części stałej opisu 4 usługi	16 dowolnych znaków lub 8 znaków podwójnej szerokości		Opis dod.:
Wymagany opis 2 NIE	Włączenie/ wyłączenie zapytania o treść opisu 2	NIE	Wyłączenie	NIE
		TAK	Włączenie	
Wymagany opis 3 NIE	Włączenie/ wyłączenie zapytania o treść opisu 3	NIE	Wyłączenie	NIE
		TAK	Włączenie	
Wymagany opis 4 NIE	Włączenie/ wyłączenie zapytania o treść opisu 4	NIE	Wyłączenie	NIE
		TAK	Włączenie	
Drukow.dok.nief. TAK	Włączenie/ wyłączenie drukowania niefiskalnego dokumentu kwitu usługi	TAK	Włączenie	TAK
		NIE	Wyłączenie	
Tylko 1 usługa TAK	Włączenie/ wyłączenie możliwości rejestracji wielu usług na paragonie fiskalnym	TAK	Tylko jedna usługa	TAK
		NIE	Wiele usług	
Kończ par.autom. NIE	Włączenie/ wyłączenie automatycznego zakończenia paragonu fiskalnego po rejestracji pierwszej usługi	TAK	Włączenie	NIE
		NIE	Wyłączenie	
Opłata wstępna NIE	Włączenie/ wyłączenie naliczania opłaty wstępnej dla usługi	TAK	Włączenie	NIE
		NIE	Wyłączenie	
Autonumeracja TAK	Włączenie/ wyłączenia automatycznej numeracji kwitów usług	TAK	Włączenie	TAK
		NIE	Wyłączenie	
Tytuł dok.niefis Usługa_1	Programowanie treści tytułu niefiskalnego dokumentu kwitu usługi	Do części stałej tytułu - „KWIT” można dodać własny tekst		Usługa_1
Opis 1-dok.nief. TAK	Włączenie/ wyłączenie drukowania opisu 1 na dokumencie niefiskalnym kwicie usługi	TAK	Włączenie	TAK
		NIE	Wyłączenie	
Opis 2-dok.nief. TAK	Włączenie/wyłączenie drukowania opisu 2 na dokumencie niefiskalnym kwicie usługi	TAK	Włączenie	TAK
		NIE	Wyłączenie	

Wyświetlacz	Opis		Zakres	Domyślnie
Opis 3-dok.nief. TAK	Włączenie/ wyłączenie drukowania opisu 3 na dokumencie niefiskalnym kwiecie usługi	TAK	Włączenie	TAK
		NIE	Wyłączenie	
Opis 4-dok.nief. TAK	Włączenie/ wyłączenie drukowania opisu 4 na dokumencie niefiskalnym kwiecie usługi	TAK	Włączenie	NIE
		NIE	Wyłączenie	
Start -dok.nief. TAK	Włączenie/wyłączenie drukowania daty i czasu rejestracji (rozpoczęcia usługi) na kwiecie usługi	TAK	Włączenie	TAK
		NIE	Wyłączenie	
Opis 1-par.fisk. NIE	Włączenie/ wyłączenie drukowania opisu dodatkowego 1 towaru na paragonie fiskalnym	TAK	Włączenie	NIE
		NIE	Wyłączenie	
Opis 2-par.fisk. NIE	Włączenie/ wyłączenie drukowania opisu dodatkowego 2 towaru na paragonie fiskalnym	TAK	Włączenie	NIE
		NIE	Wyłączenie	
Opis 3-par.fisk. NIE	Włączenie/ wyłączenie drukowania opisu dodatkowego 3 towaru na paragonie fiskalnym	TAK	Włączenie	NIE
		NIE	Wyłączenie	
Opis 4-par.fisk. NIE	Włączenie/ wyłączenie drukowania opisu dodatkowego 4 towaru na paragonie fiskalnym	TAK	Włączenie	NIE
		NIE	Wyłączenie	
Start -par.fisk. NIE	Włączenie/ wyłączenie drukowania opisów dodatkowych towaru/ usługi - daty i czasu rejestracji (rozpoczęcia usługi) na paragonie fiskalnym	TAK	Włączenie	NIE
		NIE	Wyłączenie	
Koniec-par.fisk. NIE	Włączenie/ wyłączenie drukowania opisów dodatkowych towaru/ usługi - daty i czasu zakończenia usługi na paragonie fiskalnym	TAK	Włączenie	NIE
		NIE	Wyłączenie	

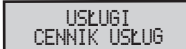











































Wydruk zaprogramowanych ustawień usługi







































- Wyszukać funkcję usługi i zatwierdzić klawiszem  .
- Aby wydrukować ustawienia usług wybrać funkcję konfiguracji usług i zatwierdzić klawiszem  . Następnie wybrać właściwą usługę. 
- Aby wydrukować ustawienia cenników usług wybrać funkcję cennik usług i zatwierdzić klawiszem  . Następnie wybrać właściwy cennik. 
- Naciśnąć klawisz  , aby wydrukować wszystkie ustawienia. 
- Wybrać opis i naciśnąć klawisz  , aby wydrukować ustawienia jednej usługi.
- Wybrać opis i parametr a następnie naciśnąć klawisz  , aby wydrukować ustawienia wybranego parametru.















Przykład: Programujemy usługę o nazwie: „Parking” oraz definiujemy treści wymaganych opisów: opis 1 – „Nr miejsca.”, opis 2 – „Cennik.”, opis 3 - „Nr rejestr.:”.

Włączamy wyświetlanie zapytań o numer stanowiska parkingowego, stosowany cennik, numer rejestracyjny samochodu. Włączamy drukowanie dokumentu niefiskalnego – kwitu usługi. Włączamy możliwość rejestracji wielu usług na paragonie fiskalnym. Pozostawiamy wyłączone kończenie automatyczne paragonu fiskalnego po rejestracji pierwszej. Włączamy naliczanie opłaty wstępnej dla usługi. Wyłączamy automatyczną numerację kwitów usług.

Programujemy tekst „PARKINGOWY” jako tytuł niefiskalnego dokumentu kwitu usługi. Włączamy drukowanie opisu 1, 2 i 3 na niefiskalnym kwicie usługi. Wyłączamy drukowanie daty i czasu rozpoczęcia usługi na niefiskalnym kwicie usługi. Włączamy drukowanie opisu 3, daty i czasu rozpoczęcia i zakończenia usługi jako opisy dodatkowe towaru na paragonie fiskalnym.



Procedura	Kawiszki do naciśnięcia	Ekran
Wyszukać funkcję programowania usług	 	PROGRAMOWANIE USŁUGI
Zatwierdzenie wyboru		USŁUGI KONFIGUR. USŁUGI
Uruchomienie funkcji programowania konfiguracji		KONFIGUR. USŁUGI Usługa_1
Zatwierdzenie wyboru		Nazwa usługi Usługa_1
Programowanie nazwy usługi – „Parking”	1x  + 1  1x  3x  2x  3x  2x  1x 	Nazwa usługi Parking
Zatwierdzenie tekstu		Usługa menu NIE
Aktywacja usługi	 	Opis 1: Nr kwitu:
Programowanie treści opisu 1 – „Nr miejsca.”	2x  +  3x  1x  1x  3x  2x  1x  4x  4x  1x  4x 	Opis 1: Nr miejsca:
Zatwierdzenie		Opis 2: Cennik:
Przejdźcie do kolejnego opisu		Opis 3: Klient:
Programowanie treści opisu 3 – „Nr rejestr.:”	2x  +  3x  1x  3x  2x  1x  2x  4x  1x  3x  6x  4x 	Opis 3: Nr rejestr.:
Zatwierdzenie		Opis 4: Opis dod.:

Procedura	Kawiszki do naciśnięcia	Ekran
Przejdź do kolejnego parametru		Wymagany opis 2 NIE
Włączenie zapytania parametr 2 (cennik)		Wymagany opis 2 TAK
Zatwierdzenie		Wymagany opis 3 TAK
Przejdź do kolejnego parametru		Wymagany opis 4 NIE
Przejdź do kolejnego parametru		Drukow.dok.nief. TAK
Przejdź do kolejnego parametru		Tylko 1 usługa TAK
Wyłączenie możliwości rejestracji wielu usług		Tylko 1 usługa NIE
Zatwierdzenie		Tylko 1 usługa NIE
Przejdź do kolejnego parametru		Opłata wstępną NIE
Włączenie naliczania opłaty wstępnej dla usługi.		Opłata wstępną TAK
Zatwierdzenie		Autonumeracja TAK
Wyłączenie automatycznej numerację kwitów		Autonumeracja NIE
Zatwierdzenie		Tytuł dok.niefis Usługa_1
Programowanie tytułu kwitu usługi - „PARKINGOWY”	1x  +  1x  +  3x  +  2x  +  3x  +  2x  +  1x  +  4x  +  4x  +  2x  + 	Tytuł dok.niefis PARKINGOWY
Zatwierdzenie		Opis 1-dok.nief. TAK
Przejdź do kolejnego parametru		Opis 2-dok.nief. TAK
Przejdź do kolejnego parametru		Opis 3-dok.nief. TAK
Przejdź do kolejnego parametru		Opis 4-dok.nief. NIE
Przejdź do kolejnego parametru		Start -par.fisk. TAK

Procedura	Kawiszke do naciśnięcia	Ekran
Wyłączenie drukowania daty i czasu rozpoczęcia usługi na niefiskalnym kwicie usługi		Start -Par.fisk. NIE
Zatwierdzenie		Opis 1-Par.fisk. NIE
Przejdźcie do kolejnego parametru		Opis 2-Par.fisk. NIE
Przejdźcie do kolejnego parametru		Opis 3-Par.fisk. NIE
Włączenie drukowania opisu 3 towaru na paragonie fiskalnym		Opis 3-Par.fisk. TAK
Zatwierdzenie		Opis 4-Par.fisk. NIE
Przejdźcie do kolejnego parametru		Start -Par.fisk. NIE
Włączenie drukowania opisu (daty rozpoczęcia usługi) na paragonie fiskalnym		Start -Par.fisk. TAK
Zatwierdzenie		Koniec-Par.fisk. NIE
Włączenie drukowania opisu (daty zakończenia usługi) na paragonie fiskalnym		Koniec-Par.fisk. TAK
Zatwierdzenie		Nazwa usługi Parking
Powrót	  	KONFIGUR. USŁUGI Parking USŁUGI KONFIGUR. USŁUGI PROGRAMOWANIE USŁUGI

4.10.3. PROGRAMOWANIE CENNIKA

Aby uruchomić funkcje należy:





- Wyszukać tryb programowania i zatwierdzić klawiszem 
- Wyszukać funkcję usługi i zatwierdzić klawiszem 
- Wyszukać funkcję konfiguracja usługi i zatwierdzić klawiszem 







Możliwe jest zaprogramowanie 10 różnych cenników. Wyboru cennika dokonujemy za pomocą klawiszów:

-  +  - kolejna pozycja listy,
-  +  - poprzednia pozycja listy

Programowanie cennika obejmuje:

- programowanie nazwy cennika, która jest jednocześnie identyfikatorem cennika widocznym w menu kasy
- przypisanie kodu towaru (PLU) do cennika.
- wybór wersji cennika
- przypisanie cennika do usługi
- definiowanie okresów cennika

Po wyborze opisu należy zaprogramować parametry opisu wyszczególnione w tabeli na następnej stronie.

Wersja cennika

W zależności od charakteru usługi i wymaganego sposobu naliczania opłat można wybrać jedną z trzech wersji cennika

a) Wersja 1

Ta wersja cennika umożliwia definiowanie 1 „okresu cennika”, czyli stosowania jednego, stałego sposobu naliczania opłaty za usługę z zależności od czasu trwania usługi .

b) Wersja 2

Ta wersja cennika umożliwia definiowanie do 5 różnych „okresów cennika”, czyli stosowania różnego sposobu naliczania opłaty za usługę w zależności od czasu trwania usługi.

Dane ostatniego zaprogramowanego okresu są stosowane do naliczania opłaty za usługi świadczone w kolejnych okresach.

c) Wersja 3

Ta wersja cennika umożliwia definiowanie do 5 różnych „okresów cennika”, czyli stosowania różnego sposobu naliczania opłaty za usługę w zależności od czasu trwania usługi, a dodatkowo daje możliwość określenia ram czasowych (zakres godzinowy), w których stosowane jest naliczanie opłaty





Okres cennika

Programowanie okresu cennika w wersji 1 i 2 obejmuje następujące ustawienia :

- włączenie naliczania dla okresu (aktywacja okresu)
- czas trwania okresu
- jednostkę okresu: minuta, godzina, dzień, miesiąc.
- wysokość opłaty za jedną jednostkę okresu
- dni tygodnia, w których naliczana jest opłata

Dodatkowo dla okresu cennika w wersji 3 należy zdefiniować ramy czasowe (zakres godzinowy), w których stosowane jest naliczanie opłaty.

Po wyborze cennika należy zaprogramować parametry cennika wyszczególnione w poniższej tabeli. Wyboru parametru do zaprogramowania dokonujemy za pomocą klawiszy

-  - kolejny parametr,
-  - poprzedni parametr, bądź zatwierdzając wprowadzoną wartość klawiszem .
- Zmiany wartości parametru dokonujemy za pomocą klawiszy  .









Teksty należy wprowadzić zgodnie z ogólną zasadą wprowadzania tekstów opisaną wcześniej.

- Kasowanie treści opisu realizowane jest poprzez naciśnięcie klawisza .







































Konfiguracja cennika

Wyświetlacz	Opis	Zakres	Domyślnie
Nazwa cennika Cennik_1	Nazwa usługi (identyfikator usługi)	16 dowolnych znaków lub 8 znaków podwójnej szerokości	Cennik_01
Przypisane PLU 0001	Przypisany kod PLU (obligatoryjny parametr cennika)	0001 – 1980	0001
Wersja cennika Wersja 1	Wersja cennika	Wersja 1 Wersja 2 Wersja 3	Wersja 1
Nazwa usługi Usługa 1	Usługa do której przypisany jest cennik	Usługa_1 (zaprog. nazwa) Usługa_2 (zaprog. nazwa) Usługa_3 (zaprog. nazwa)	Usługa_1
OKRES CENNIKA Okres 1	Programowanie ustawień okresów cennika	Wersja 1 cennika - programowanie wyłącznie jednego okresu cennika Wersja 2 i 3 cennika - programowanie do pięciu okresów cennika	
Okres aktywny NIE	Aktywacja okresu	NIE - okres pomijany przy naliczaniu TAK - okres uwzględniany przy naliczaniu	NIE
Czas okresu 1	Czas trwania okresu	od 1 do 10 000 jednostek	1
Jednostka okresu Minuta	Jednostka okresu	Minuta Godzina Dzień Miesiąc	Minuta
Opłata za jedn. 0.00	Wysokość opłaty za jedną jednostkę okresu	0.00 – 999999.99	0.00
Naliczaj od: 0900	Godzina rozpoczęcia naliczania opłaty (tylko wersja 3 cennika)	0000 – 2359 (00:00 – 23:59)	0900
Naliczaj do: 1700	Godzina zakończenia naliczania opłaty (tylko wersja 3 cennika)	0000 – 2359 (00:00 – 23:59)	1700
Dni nalicz.opł. PoWtŚrCzPiSoNi	Dni tygodnia, w których naliczana jest opłata	Po Poniedziałek Wt Wtorek Śr Środa Cz Czwartek Pi Piątek So Sobota Ni Niedziela	Po Wt Śr Cz Pt So Ni

Wydruk zaprogramowanych ustawień cennika

- Wyszukać funkcję usługi i zatwierdzić klawiszem .
- Aby wydrukować ustawienia usług wybrać funkcję cennik usług i zatwierdzić klawiszem . Następnie wybrać właściwy cennik.  
- Aby wydrukować ustawienia okresów danego cennika usług wybrać funkcję okres cennika i zatwierdzić klawiszem . Następnie wybrać właściwy cennik. 
- Nacisnąć klawisz  aby wydrukować wszystkie ustawienia.
- Wybrać opis i nacisnąć klawisz , aby wydrukować ustawienia jednej usługi.
- Wybrać opis i parametr a następnie nacisnąć klawisz , aby wydrukować ustawienia wybranego parametru.

Przykład: Dla zdefiniowanej w punkcie poprzednim usługi parkingowej, programujemy Cennik 1 o nazwie „Parking std”, zgodnie z którym za każdą 1 godzinę usługi parkingowej naliczana będzie opłata w wysokości 2.00 PLN za 1 godzinę niezależnie od dnia tygodnia. Usłudze przypisany będzie PLU o kodzie 100.

Procedura	Kawisze do naciśnięcia	Ekran
Wyszukać funkcję programowania usług	 	PROGRAMOWANIE USŁUGI
Zatwierdzenie wyboru		USŁUGI KONFIGUR. USŁUGI
Wyszukanie funkcji programowania cennika		USŁUGI CENNIK USŁUG
Zatwierdzenie funkcji		CENNIK USŁUG Cennik _1
Wybór cennika		Nazwa cennika Cennik _1
Programowanie nazwy cennika – „Parking std”	1x  + 1x  1x  3x  2x  3x  2x  1x  1x  4x  1x  1x 	Nazwa usługi Parking std
Zatwierdzenie tekstu		Przypisane PLU 0001
Wprowadzenie kodu PLU	1x  00x 	Przypisane PLU 100
Zatwierdzenie		Wersja cennika Wersja 1
Przejdźcie do kolejnego opisu		Nazwa usługi Parking
Przejdźcie do kolejnego opisu		OKRES CENNIKA
Zatwierdzenie		OKRES CENNIKA Okres 1
Zatwierdzenie		Okres aktywny NIE
Aktywować okres cennika	 	Czas okresu 1
Przejdźcie do kolejnego parametru		Jednostka okresu Minuta
Zmiana jednostki okresu		Jednostka okresu Godzina
Zatwierdzenie		Opłata za jedn. 0.00
Wprowadzenie opłaty za jednostkę	2x  .  00x 	Opłata za jedn. 2.00
Zatwierdzenie		Dni nalicz.opł. PnWtŚrCzPiSoNi
Powrót	5x    	PROGRAMOWANIE USŁUGI

4.11. PROGRAMOWANIE KASJERÓW

W kasie **EURO-SOTE Mini** możliwe jest zaprogramowanie 10 kasjerów, dla których ustawiamy nazwę

- Aby zaprogramować kasjerów należy wybrać tryb



- Po zatwierdzeniu klawiszem 

wybieramy programowanie kasjerów

i zatwierdzamy wybór klawiszem 



4.11.1. PROGRAMOWANIE IMIENIA KASJERA

- Po zatwierdzeniu wyboru menu programowania kasjerów pokazuje się okno programowania imienia kasjera.

Programujemy imię i zatwierdzamy klawiszem 



Sposób programowania liter - patrz rozdział 3.4.

4.11.2. PROGRAMOWANIE HASŁA KASJERA

- Po zatwierdzeniu wyboru imienia kasjera pokazuje się okno programowania hasła kasjera.

Programujemy hasło i zatwierdzamy klawiszem 



Uwaga1: *Jeśli jakkolwiek z kasjerów ma zaprogramowane hasło, wymagane jest logowanie kasjera za każdym razem po włączeniu kasy.*

Uwaga2: *Kasjer którego hasło zawiera same zera podczas logowania jest nieaktywny!!!*

Uwaga3: *W przypadku, gdy zapomnimy wszystkie hasła, należy skontaktować się z serwisem.*

4.11.3. PROGRAMOWANIE DOSTĘPU KASJERA DO TRYBU RAPORTÓW CZYTAJĄCYCH

- Po zatwierdzeniu hasła kasjera przechodzimy do okna programowania dostępu kasjera do trybu raportów czytających



Wybieramy przy pomocy klawiszy  lub 

odpowiednią opcję i zatwierdzamy klawiszem 



4.11.4. PROGRAMOWANIE DOSTĘPU KASJERA DO TRYBU RAPORTÓW ZERUJĄCYCH

- Po zatwierdzeniu dostępu do trybu raportów czytających przechodzimy do okna programowania dostępu kasjera do trybu raportów zerujących.



Wybieramy przy pomocy klawiszy  lub 

odpowiednią opcję i zatwierdzamy klawiszem 



4.11.5. PROGRAMOWANIE DOSTĘPU KASJERA DO TRYBU PROGRAMOWANIA

- Po zatwierdzeniu dostępu do trybu raportów zerujących przechodzimy do okna programowania dostępu kasjera do trybu programowania.

Wybieramy przy pomocy klawiszy  lub .

odpowiednią opcję i zatwierdzamy klawiszem .

01.TRYB - P
TAK

4.12. PROGRAMOWANIE JEDNOSTEK MIAR

W kasie **EURO-SOTE Mini** jest zaprogramowane 7 jednostek miar. Jeżeli zachodzi taka konieczność istnieje możliwość zaprogramowania własnych jednostek miar. Oznaczenie jednostki miary może składać się z maksimum 3 znaków. Są to sztuki, kilogramy, litry, metry, metry kwadratowe, butelki, opakowania.

- Aby zaprogramować nagłówek należy wybrać tryb

Po zatwierdzeniu klawiszem .

wybieramy programowanie jednostek miar

i zatwierdzamy wybór klawiszem .

MENU GŁÓWNE
 PROGRAMOWANIE

PROGRAMOWANIE
 JEDNOSTKI MIARY









1.JEDNOSTKI MIAR





- Pojawia się wtedy okno programowania jednostek miar.

Po wyborze jednostki miary  Zatwierdzamy ją klawiszem

2.JEDNOSTKI MIAR
 szt

Programowanie jednostek miar

Wyświetlacz	Opis	Wyświetlacz	Opis
	jednostka niemianowana		sztuki - nr 2
	kilogramy - nr 3		litry - nr 4
	metry - nr 5		metry kwadratowe. - nr 6
	butelki - nr 7		opakowania - nr 8

- Wychodzimy z programowania jednostek miar naciskając klawisz .
- Przeglądanie kolejnych jednostek miar następuje przez naciśnięcie klawiszy  lub .
- Wydruk wszystkich zaprogramowanych jednostek miar następuje po przez naciśnięcie klawisza .

4.13. PROGRAMOWANIE PARAMETRÓW SPRZEDAŻY

4.13.1. WSTĘP DO PROGRAMOWANIA PARAMETRÓW SPRZEDAŻY

W menu parametrów sprzedaży możemy zaprogramować trzy funkcje:

- przymus naciśnięcia klawisza  przed naciśnięciem klawisza form płatności;
- przymus wprowadzenia ilości kwoty od klienta przed zakończeniem sprzedaży.
- sposób wprowadzania kwot (CENY W GROSZACH/ CENY W ZŁOTYCH)

- Aby zaprogramować przymusy, należy wybrać tryb

- Po zatwierdzeniu klawiszem 

wyberamy programowanie parametrów systemowych i zatwierdzamy wybór klawiszem



- Po zatwierdzeniu wyboru wybieramy w menu parametry systemowe funkcję parametry sprzedaży

i zatwierdzamy ją klawiszem



MENU GŁÓWNE
PROGRAMOWANIE

PROGRAMOWANIE
PARAM. SYSTEMOWE

PARAM. SYSTEMOWE
PARAM. SPRZEDAŻ

4.13.2. PROGRAMOWANIE PRZYMUSU NACIŚNIĘCIA KŁAWISZA

CZEK
SUMA

- Po wejściu do menu parametrów sprzedaży wybieramy funkcję wymagana suma, która określa przymus naciśnięcia klawisza

CZEK
SUMA

przed naciśnięciem klawisza form płatności.

- Standardowo ustawiony jest brak przymusu

- Chcąc ustawić przymus za pomocą klawisza wybieramy **TAK** i zatwierdzamy

klawiszem



- Kasa drukuje wtedy paragon ze stanem zaprogramowania funkcji.

WYMAGANA SUMA
NIE

WYMAGANA SUMA
TAK

PROGRAMOWANIE KASY
WYMAGANA SUMA TAK

4.13.3. PROGRAMOWANIE PRZYMUSU PODANIA KWOTY OD KLIENTA

- Po wejściu do menu parametrów sprzedaży wybieramy funkcję wymagana kwota, która określa przymus podania kwoty od klienta przed zakończeniem sprzedaży.

- Standardowo ustawiony jest brak przymusu

- Chcąc ustawić przymus za pomocą klawisza wybieramy **TAK** i zatwierdzamy

klawiszem



- Kasa drukuje wtedy paragon ze stanem zaprogramowania funkcji.

WYMAGANA KWOTA
NIE

WYMAGANA KWOTA
TAK

PROGRAMOWANIE KASY
WYMAGANA KWOTA TAK

4.13.4. PROGRAMOWANIE SPOSOBU WPROWADZANIA KWOT

- Po wejściu do menu parametrów sprzedaży wybieramy funkcję CENY W GROSZACH, która określa sposób wprowadzania kwot.

- Standardowe ustawienie to TAK.

- Chcąc ustawić wprowadzanie kwot w złotych, należy ustawić wartość NIE

klawisz  i potwierdzić klawiszem 

CENY W GROSZACH
NIE

CENY W GROSZACH
TAK

4.14. PROGRAMOWANIE - PRZYPOMNIENIA

4.14.1. PRZYPOMNIENIA

Kasa **EURO-SOTE Mini** posiada funkcję przypominania o konieczności wykonania RAPOTU FISKALNEGO DOBOWEGO oraz RAPORTU FISKALNEGO MIESIĘCZNEGO za pomocą odpowiedniego komunikatu na wyświetlaczu kasy. Domyślnie komunikaty są wyłączone.

Dla raportu dobowego istnieje możliwość programowania godziny, po której przekroczeniu kasa będzie wyświetlała stosowny komunikat. Dla raportu miesięcznego komunikat wyświetlany jest w pierwszym dniu kolejnego miesiąca.

4.14.2. PRZYPOMNIENIE - RAPORT FISKALNY DOBOWY

Aby uruchomić funkcje należy:

- Wyszukać tryb programowania i zatwierdzić klawiszem **GOTÓWKA** SZUFLADA **MENU GŁÓWNE PROGRAMOWANIE** Wyboru przypomnień dokonujemy za pomocą klawiszy:
- Wyszukać funkcję przypomnienia i zatwierdzić klawiszem **GOTÓWKA** SZUFLADA **PROGRAMOWANIE PRZYPOMNIENIA**
 - POZIOM** + **→** - kolejna pozycja listy,
- Wyszukać funkcję druk. rap. dobowy i zatwierdzić klawiszem **GOTÓWKA** SZUFLADA **PRZYPOMNIENIA DRUK. RAP. DOBOWY**
 - POZIOM** + **#** **←** - poprzednia pozycja listy

Programowanie przypomnienia obejmuje:

- programowanie godziny, po której przekroczeniu kasa będzie wyświetlała komunikat przypominający o konieczności wykonania raportu.
- aktywację (włączenie) funkcji

Po wyborze funkcji należy zaprogramować i potwierdzić godzinę, następnie włączyć funkcję.

Zmiany wartości parametru dokonujemy za pomocą klawiszy **EAN** **↑** **KREDYT** **↓** .

Programowanie przypomnienia - raport fiskalny dobowy

Wyświetlacz	Opis	Zakres		Domyślnie
Komunikat czas 0000	Godziny wystąpienia komunikatu	Zakres od 00:00 do 23:59		0000
Komunikat włacz. NIE	Aktywacja (włączenie) funkcji	NIE	Przypomnienie wyłączone	NIE
		TAK	Przypomnienie włączone	

Wydruk zaprogramowanych przypomnień

- Wyszukać funkcję przypomnienia i zatwierdzić klawiszem **GOTÓWKA** **PRZYPOMNIENIA DRUK. RAP. DOBOWY**
- Nacisnąć klawisz **ZWR. OPAK STORNO** albo **⊗ / WAGA** , aby wydrukować ustawienie przypomnienia.
- Wybrać opis i parametr a następnie nacisnąć klawisz **RABAT % K13 AND/123** , aby wydrukować ustawienia wybranego parametru.

Przykład: Programujemy włączenie komunikatu przypominającego o konieczności wykonania RAPORTU FISKALNEGO DOBOWEGO po godzinie 17:00.

Procedura	Kawisze do naciśnięcia	Ekran
Wyszukać funkcję programowania komunikatu	# ← →	PROGRAMOWANIE PRZYPOMNIENIA
Uruchomienie funkcji	GOTÓWKA SZUFLADA	PRZYPOMNIENIA DRUK. RAP.DOBOWY
Potwierdzenie	GOTÓWKA SZUFLADA	Komunikat czas 0000
Wprowadzenie czasu komunikatu	1 ^{K01} PGRSS 7 ^{K07} 1# % 0 ^{K10} &()++ 0 ^{K16} &()++	Komunikat czas 1700
Zatwierdzenie	GOTÓWKA SZUFLADA	Komunikat włącz. NIE
Włączenie funkcji	KREDYT ↓	Komunikat włącz. TAK
Powrót	MENU MENU MENU	PRZYPOMNIENIA DRUK. RAP.DOBOWY PROGRAMOWANIE PRZYPOMNIENIA MENU GŁÓWNE PROGRAMOWANIE

4.14.3. PRZYPOMNIENIE - RAPORT FISKALNY MIESIĘCZNY

Aby uruchomić funkcje należy:

- Wyszukać tryb programowania i zatwierdzić klawiszem



- Wyszukać funkcję przypomnienia i zatwierdzić klawiszem



- Wyszukać funkcję druk. rap. mies. i zatwierdzić klawiszem



Wyboru przypomnień dokonujemy za pomocą klawiszy:

- POZIOM + → - kolejna pozycja listy,
- POZIOM + # ← - poprzednia pozycja listy

Programowanie przypomnienia obejmuje:

- aktywację (włączenie) funkcji

Po wyborze funkcji należy zaprogramować i potwierdzić godzinę, następnie włączyć funkcję.





Zmiany wartości parametru dokonujemy za pomocą klawiszy





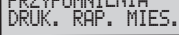









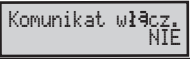

Programowanie przypomnienia - raport fiskalny miesięczny

Wyświetlacz	Opis	Zakres		Domyślnie
Komunikat włącz. NIE	Aktywacja (włączenie) funkcji	NIE	Przypomnienie wyłączone	NIE
		TAK	Przypomnienie włączone	

Wydruk ustawień przypomnienia

- Wyszukać funkcję przypomnienia i zatwierdzić klawiszem . 
- Nacisnąć klawisz ,  albo  aby wydrukować ustawienie przypomnienia

Przykład: Programujemy włączenie komunikatu przypominającego o konieczności wykonania RAPORTU FISKALNEGO MIESIĘCZNEGO.

Procedura	Kawisze do naciśnięcia	Ekran
Wyszukać funkcję programowania komunikatu	 	
Uruchomienie funkcji		
Wybór funkcji i potwierdzenie	 	
Włączenie funkcji		
Powrót	  	  

4.15. PROGRAMOWANIE RABATÓW/ NARZUTÓW

4.15.1. WSTĘP DO PROGRAMOWANIA RABATÓW/ NARZUTÓW

W kasie **EURO-SOTE Mini** sprzedający może sprzedawać towar po cenach innych niż te, które uwidocznione są na metce lub w cenniku. Gdy towar sprzedawany jest po niższej cenie mamy do czynienia z rabatem. Gdy sprzedajemy towar po cenie wyższej od nominalnej mówimy o narzucie do ceny towaru.

Omówione zostanie udzielanie rabatów, jako że ta funkcja stosowana jest częściej.

Rabaty/ narzuty możemy udzielać na kilka różnych sposobów:

- Podział ze względu na obszar stosowania:
 - rabat/ narzut od pojedynczej pozycji paragonu
 - rabat/ narzut od sumy całego rachunku.
- Podział ze względu na sposób obliczania:
 - rabat/ narzut kwotowy
 - rabat/ narzut procentowy.
- Każdy rodzaj rabatu bywa stosowany w określonych okolicznościach, np: w przypadku wyprzedży danego towaru, czy dla stałego klienta.

4.15.2. MENU PROGRAMOWANIA RABATU/ NARZUTU

W kasie **EURO-SOTE Mini** można zaprogramować rabaty i narzuty procentowe. Programuje się wartość i limit rabatu/ narzutu procentowego.

Uwaga!!!: Maksymalny rabat/ narzut kwotowy jest określony limitem rabatu/ narzutu procentowego.

- Aby zaprogramować rabat lub narzut procentowy należy wybrać tryb

- Po zatwierdzeniu klawiszem 

wybieramy programowanie rabatów/ narzutów

i zatwierdzamy wybór klawiszem 



4.15.3. PROGRAMOWANIE WARTOŚCI I LIMITU NARZUTU PROCENTOWEGO

- Po zatwierdzeniu wyboru menu rabatu i narzutu procentowego pojawia się okno programowania wartości narzutu.

Programujemy wartość narzutu procentowego, który będzie

naliczany po naciśnięciu klawisza 

klawiszem 



- Po zatwierdzeniu wartości narzutu procentowego, wybieramy okno programowania limitu narzutu procentowego.

Określamy limit wartości narzutu procentowego

i zatwierdzamy klawiszem 



4.15.4. PROGRAMOWANIE WARTOŚCI I LIMITU RABATU PROCENTOWEGO

- Po zatwierdzeniu wyboru limitu narzutu procentowego, wybieramy okno programowania wartości rabatu.

Programujemy wartość rabatu procentowego, który będzie

naliczany po naciśnięciu klawisza 

klawiszem 



- Po zatwierdzeniu wartości rabatu procentowego, wybieramy okno programowania limitu rabatu procentowego.

Określamy limit wartości rabatu procentowego

i zatwierdzamy klawiszem 



- Wychodzimy z rabatów/ narzutów naciskając

klawisz 

- Przeglądanie kolejnych funkcji następuje przez naciśnięcie

klawiszy  lub 

- Wydruk wszystkich zaprogramowanych rabatów/ narzutów następuje poprzez naciśnięcie klawisza 

4.16. PROGRAMOWANIE - MENU PODRĘCZNE

4.16.1. FUNKCJE DOSTĘPNE W MENU PODRĘCZNYM

MENU PODRĘCZNE DODATKOWE OPISY	- wprowadzanie dodatkowych opisów towarów (pozycji sprzedaży)
MENU PODRĘCZNE LISTA RABATÓW	- udzielanie rabatu/ narzutu z zaprogramowanej listy
MENU PODRĘCZNE LISTA PŁATNOŚCI	- użycie płatności z zaprogramowanej listy
MENU PODRĘCZNE USŁUGI	- zakończenie usługi
MENU PODRĘCZNE NIP NABYWCY	- numer NIP nabywcy

4.16.2. PROGRAMOWANIE DODATKOWYCH OPISÓW

W kasie **EURO-SOTE Mini** możliwe jest zaprogramowanie 10 dodatkowych opisów towarów. Dodatkowe opisy towarów można użyć w trakcie rejestracji sprzedaży. Każdy użyty dodatkowy opis drukowany jest pod nazwą pozycji sprzedaży na paragonie. Tekst opisu poprzedzony jest stałym tekstem „OPIS:”, po którym umieszczana jest zaprogramowana treść, max 26 dowolnych znaków lub 13 znaków podwójnej szerokości.

Aby zaprogramować opis należy

- Wyszukać tryb programowania zatwierdzić klawiszem

GOTÓWKA
SZUFLADA

MENU GŁÓWNE
PROGRAMOWANIE

Możliwe jest zaprogramowanie 10 dodatkowych opisów. Wyboru opisu dokonujemy za pomocą klawiszy: :

- Wyszukać funkcję menu podręczne zatwierdzić klawiszem

GOTÓWKA
SZUFLADA

PROGRAMOWANIE
MENU PODRĘCZNE

- POZIOM** + - kolejna pozycja listy,
- POZIOM** + - poprzednia pozycja listy

- Wyszukać funkcję dodatkowe opisy zatwierdzić klawiszem

GOTÓWKA
SZUFLADA

MENU PODRĘCZNE
DODATKOWE OPISY

Programowanie opisu obejmuje:

- programowanie nazwy towaru, która jest jednocześnie tekstem dodatkowego opisu towaru drukowanym na paragonie
- ustawienie parametru aktywności – zezwalającego na umieszczenie opisu na liście dodatkowych opisów dostępnych w menu podręcznym.

Po wyborze opisu należy zaprogramować parametry opisu wyszczególnione w poniższej tabeli.

Wyboru parametru do zaprogramowania dokonujemy za pomocą klawiszy:

- kolejny parametr,
- poprzedni parametr, bądź zatwierdzając wprowadzoną wartość klawiszem **GOTÓWKA** SZUFLADA.
- Zmiany wartości parametru dokonujemy za pomocą klawiszy **KREDYT** i **EAN** .























Teksty należy wprowadzić zgodnie z ogólną zasadą wprowadzania tekstów opisaną wcześniej.

- Kasowanie treści opisu realizowane jest poprzez naciśnięcie klawisza **RABATOW K11 USUN**.





Programowanie opisu dodatkowego

Wyświetlacz	Opis	Zakres	Domyślnie
1.Opis-nazwa	Nazwa opisu (tekst dodatkowego opisu towaru)	26 dowolnych znaków lub 13 znaków podwójnej szerokości	brak
1.Opis-menu	Parametr aktywności	NIE	NIE
		TAK	

Przykład: Programujemy opis Nr 2 o treści „mała porcja” i zezwalamy na umieszczenie go na liście opisów dodatkowych menu podręcznego.

Procedura	Kawiszki do naciśnięcia	Ekran
Wyszukać funkcję programowania opisów	 	MENU PODRĘCZNE DODATKOWE OPISY
Uruchomienie funkcji programowania opisów		1.Opis-nazwa
Wybór opisu Nr 2	 	2.Opis-nazwa
Programowanie treści opisu – „mała porcja”	1 x  1 x  4 x  1 x  1 x  1 x  4 x  3 x  4x  1 x  1 x 	2.Opis-nazwa mała porcja
Zatwierdzenie tekstu		2.Opis-menu NIE
Zezwolenie na umieszczenie na liście opisów	 	2.Opis-menu TAK
Zatwierdzenie		3.Opis-nazwa
Powrót	  	MENU PODRĘCZNE DODATKOWE OPISY PROGRAMOWANIE MENU PODRĘCZNE MENU GŁÓWNE PROGRAMOWANIE











Wydruk zaprogramowanych ustawień

- Wyszukać funkcję dodatkowe opisy i zatwierdzić klawiszem . 
- Nacisnąć klawisz , aby wydrukować wszystkie ustawienia.
- Wybrać opis i nacisnąć klawisz , aby wydrukować ustawienia jednego opisu.
- Wybrać opis i parametr a następnie nacisnąć klawisz , aby wydrukować ustawienia wybranego parametru.

4.16.3. PROGRAMOWANIE LISTY RABATÓW

Możliwe jest zaprogramowanie listy zawierającej 10 rabatów. Rabat z listy zawiera dodatkowy opis programowany przez użytkownika, np. „ŚWIĄTECZNY”, „DLA STAŁEGO KLIENTA”. Opis ten drukowany jest na paragonie w linii udzielonego rabatu bądź narzutu.

Aby zaprogramować opis należy





- Wyszukać tryb programowania zatwierdzić klawiszem .  Możliwe jest zaprogramowanie 10 różnych rabatów/ narzutów.. Wyboru opisu dokonujemy za pomocą klawiszy: :
 -  +  - kolejna pozycja listy,
 -  +  - poprzednia pozycja listy
- Wyszukać funkcję menu podręczne zatwierdzić klawiszem . 
- Wyszukać funkcję dodatkowe opisy zatwierdzić klawiszem . 

Programowanie rabatu/ narzutu obejmuje:

- Programowanie nazwy rabatu, która jest jednocześnie dodatkowym opisem rabatu umieszczanym na paragonie w linii udzielonego rabatu bądź narzutu
- Ustawienie parametru aktywności – zezwalającego na umieszczenie rabatu na liście rabatów dostępnych w menu podręcznym.
- Programowanie typu rabatu (rabat kwotowy, narzut kwotowy, rabat procentowy, narzut procentowy)
- Programowanie wartości stopy procentowej rabatu/narzutu procentowego albo kwoty rabatu/narzutu kwotowego.

Po wyborze opisu należy zaprogramować parametry opisu wyszczególnione w poniższej tabeli.

Wyboru parametru do zaprogramowania dokonujemy za pomocą klawiszy:

-  - kolejny parametr,
-  - poprzedni parametr, bądź zatwierdzając wprowadzoną wartość klawiszem .
- Zmiany wartości parametru dokonujemy za pomocą klawiszy  .





Teksty należy wprowadzić zgodnie z ogólną zasadą wprowadzania tekstów opisaną wcześniej.

- Kasowanie treści opisu realizowane jest poprzez naciśnięcie klawisza .







Programowanie rabatu/ narzutu

Wyświetlacz	Opis	Zakres	Domyślnie
1.Opis-nazwa	Nazwa rabatu/ narzutu (tekst dodatkowego opisu rabatu/ narzutu)	26 dowolnych znaków lub 13 znaków podwójnej szerokości	brak
1.Rabat-menu	Parametr aktywności	NIE Rabat nie jest dostępny na liście rabatów w menu podręcznym TAK Rabat jest dostępny na liście opisów w menu podręcznym	NIE
1.Rabat-tyf RABAT KWOTOWY	Typ rabatu	RABAT KWOTOWY NARZUT KWOTOWY RABAT % (procentowy) NARZUT % (procentowy)	RABAT KWOTOWY
1.Rabat-st.Proc. 0.00	Stopa procentowa dla typu: RABAT %, NARZUT %	Wartość stopy procentowej	0.00
1.Rabat-kwota 0.00	Kwota dla typu: RABAT KWOTOWY NARZUT KWOTOWY	Wartość kwoty rabatu/narzutu	0.00

Wydruk zaprogramowanych ustawień rabatów/ narzutów

- Wyszukać funkcję lista rabatów i zatwierdzić klawiszem  . 
- Nacisnąć klawisz  , aby wydrukować wszystkie ustawienia.
- Wybrać opis i nacisnąć klawisz  , aby wydrukować ustawienia jednego opisu.
- Wybrać opis i parametr, a następnie nacisnąć klawisz  , aby wydrukować ustawienia wybranego parametru.

Przykład: Programujemy na pozycji Nr 2 o rabat procentowy o nazwie „promocja” i wartości 5%.

Procedura	Kawisze do naciśnięcia	Ekran
Wyszukać funkcję programowania listy rabatów		
Uruchomienie funkcji programowania listy rabatów		
Wybór pozycji Nr 2		



Procedura	Kawiszki do naciśnięcia	Ekran
Programowanie nazwy (opisu) rabatu – „promocja”	1 x 3 x 4 x 1 x 4 x 4 x 1 x 1 x	2.Rabat-nazwa PROMOCJA
Zatwierdzenie tekstu		2.Rabat-menu NIE
Zezwolenie na umieszczenie na liście rabatów		2.Rabat-menu TAK
Zatwierdzenie		2.Rabat-typ RABAT KWOTOWY
Wybór typu rabatu		2.Rabat-typ RABAT %
Zatwierdzenie		2.Rabat-st.Proc. 0.00
Wprowadzenie wartości rabatu	2x	2.Rabat-st.Proc. 5.00
Zatwierdzenie		3.Rabat-st.Proc. 0.00
Powrót	3 x	

4.16.4. PROGRAMOWANIE LISTY PŁATNOŚCI

Możliwe jest zaprogramowanie listy zawierającej 10 płatności. Płatność z listy zawiera dodatkowy opis programowany przez użytkownika, np. „karta kredytowa”. Opis ten drukowany jest na paragonie w linii użytej formy płatności.

Aby zaprogramować płatność należy

- Wyszukać tryb programowania zatwierdzić klawiszem

GOTÓWKA
SZUFLADA



MENU GŁÓWNE
PROGRAMOWANIE

Możliwe jest zaprogramowanie 10 różnych płatności..
Wyboru opisu dokonujemy za pomocą klawiszy: :

- Wyszukać funkcję menu podręczne zatwierdzić klawiszem

GOTÓWKA
SZUFLADA

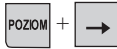
PROGRAMOWANIE
MENU PODRĘCZNE

-  - kolejna pozycja listy,
-  - poprzednia pozycja listy

- Wyszukać funkcję dodatkowe opisy zatwierdzić klawiszem

GOTÓWKA
SZUFLADA





MENU PODRĘCZNE
LISTA PŁATNOŚCI

Programowanie płatności obejmują:

- Programowanie nazwy płatności, która jest jednocześnie dodatkowym opisem płatności umieszczanym na paragonie użytej linii płatności.
- Ustawienie parametru aktywności – zezwalającego na umieszczenie płatności na liście płatności w menu podręcznym.
- Programowanie typu płatności (GOTÓWKA, KREDYT, CZEK)
- Programowanie waluty płatności, jednej z 5-ciu dostępnych (waluta obca dozwolona jest wyłącznie dla płatności gotówką - GOTÓWKA)

Po wyborze opisu należy zaprogramować parametry opisu wyszczególnione w poniższej tabeli.





Wyboru parametru do zaprogramowania dokonujemy za pomocą klawiszy:

-  - kolejny parametr,
-  - poprzedni parametr, bądź zatwierdzając wprowadzoną wartość klawiszem **GOTÓWKA** SZUFLADA .
- Zmiany wartości parametru dokonujemy za pomocą klawiszy   .

Teksty należy wprowadzić zgodnie z ogólną zasadą wprowadzania tekstów opisaną wcześniej.

- Kasowanie treści opisu realizowane jest poprzez naciśnięcie klawisza  .

Wydruk zaprogramowanych ustawień płatności













- Wyszukać funkcję lista płatności i zatwierdzić klawiszem **GOTÓWKA** SZUFLADA . 
- Nacisnąć klawisz  , aby wydrukować wszystkie ustawienia.
- Wybrać opis i nacisnąć klawisz  , aby wydrukować ustawienia jednego opisu.
- Wybrać opis i parametr, a następnie nacisnąć klawisz  , aby wydrukować ustawienia wybranego parametru.

Programowanie płatności

Wyświetlacz	Opis	Zakres	Domyślnie
1.Opis-nazwa	Nazwa płatności (tekst dodatkowego opisu płatności)	24 dowolne znaki lub 12 znaków podwójnej szerokości	brak
1.Płatność-menu NIE	Parametr aktywności	NIE Płatność nie jest dostępna na liście płatności w menu podręcznym	NIE
		TAK Płatność jest dostępna na liście płatności w menu podręcznym	
1.Płatność-typ GOTÓWKA	Typ płatności	GOTÓWKA	GOTÓWKA
		KREDYT	
		CZEK	
1.Płatność-walut PLN	Waluta płatności	Jedna z 5 walut obcych zaprogramowana w kasie (waluta obca dozwolona jest wyłącznie przy płatności gotówką - GOTÓWKA)	PLN

Przykład: Programujemy na pozycji Nr 2 płatność typu KREDYT z opisem „karta kred. EUR” i płatnością walutą obcą PLN.







Procedura	Klawisze do naciśnięcia	Ekran
Wyszukać funkcję programowania listy płatności	# ← →	MENU PODRĘCZNE LISTA PŁATNOŚCI
Uruchomienie funkcji programowania listy płatności	GOTÓWKA SZUFLADA	1.Płatność-nazwa
Wybór pozycji Nr 2	POZIOM →	2.Płatność-nazwa
Programowanie nazwy (opisu) płatności – „karta kred. EUR”	2x 5 ^{K05} JKLL 1x 8 ^{K08} AABCC 3x 1 ^{K01} PQRS 1x 2 ^{K02} TUVW 1x 8 ^{K08} AABCC 1x 00 ^{M00} SPACJA 2x 5 ^{K05} JKLL 3x 1 ^{K01} PQRS 2x 9 ^{K09} DEEF 1x 9 ^{K09} DEEF 6x . -./:*	2.Płatność-nazwa karta kred.
Zatwierdzenie tekstu	GOTÓWKA SZUFLADA	2.Płatność-menu NIE
Zezwolenie na umieszczenie na liście płatności	KREDYT ↓	2.Płatność-menu TAK

Procedura	Kawiszki do naciśnięcia	Ekran
Zatwierdzenie		
Wybór typu płatności		
Zatwierdzenie		
Powrót	  	  

4.16.5. WŁĄCZENIE FUNKCJI WPROWADZANIA NUMERU NIP NABYWCY

Kasa **EURO-SOTE MINI** umożliwia wprowadzenie numeru NIP nabywcy podczas sprzedaży.

Aby uruchomić funkcję należy:

- Wyszukać funkcję menu podręczne w trybie programowania i zatwierdzić klawiszem  .
- Wyszukać funkcję NIP nabywcy i zatwierdzić klawiszem  (Domyślnym tekstem stałym drukowanym przez kasę jest NIP nabywcy.)
- Przejsz do opcji włączania funkcji 1. NABYWCA-MENU naciskając klawisz  albo potwierdzając zmodyfikowany tekst opisu stałego klawiszem  .
- Włączyć funkcję zmieniając wartość na TAK klawiszem  lub  , następnie nacisnąć klawisz  .



Uwaga: Aby wyłączyć funkcję wprowadzania numeru NIP nabywcy, należy w podobny sposób ustawić wartość NIE.

4.17. PROGRAMOWANIE WALUTY

4.17.1. WSTĘP DO PROGRAMOWANIA WALUTY

W związku z wstąpieniem Polski do Unii Europejskiej oraz planowaną zmianą polskiej waluty na euro w kasie **EURO-SOTE Mini** możemy zaprogramować funkcje związane z tą zmianą.

System walutowy kasy przewiduje możliwość istnienia dwóch kursów walut. Kurs konwersji jest oficjalnym kursem zmiany waluty. Po zaprogramowaniu tego kursu i włączeniu przeliczenia informacyjnego, kasa będzie drukowała każdorazowo na zakończenie paragonu wartość sprzedaży w drugiej walucie (**EUR**), czyli w pierwszej fazie euro, gdy walutą główną jest złotówka (**PLN**), dodatkowo drukowane będą wartości w euro (**EUR**), a w drugiej fazie dodatkowo będzie drukowana wartość w złotych (**PLN**).

Oprócz drugiej waluty funkcjonują waluty obce, które można zaprogramować i których kursy można zmieniać codziennie. W tych walutach możemy przyjmować wpłaty i wypłaty oraz przeliczać płatności klienta.

4.17.2. PODSTAWOWE DEFINICJE ZWIĄZANE Z SYSTEMEM WALUTOWYM

- **Waluta ewidencyjna** – waluta, w której przeprowadzane są operacje finansowe w kasie oraz w której przechowywane są dane w licznikach sprzedaży, w kasie oznaczona nr 1
- **Druga waluta** – oficjalna druga waluta obowiązująca w okresie dwuwalutowym Faza 2 i Faza 3, w której mogą być przeprowadzane operacje finansowe. W walucie tej są wyświetlane i drukowane wartości sprzedaży. Przed zmianą na euro - będzie to euro, a w trzeciej fazie, bezpośrednio po zmianie waluty - złoty. W kasie jest to waluta której parametr **WAL. OBCA-DUAL** jest ustawiony na **TAK**.
- **Waluta obca** – waluta, która może być użyta do dokonania płatności, operacji gotówkowych jak wpłata, wypłata lub wydawania reszty. Nie musi być związana przejściem systemu monetarnego w Polsce na euro. W kasie jest to waluta której parametr **WAL. OBCA-DUAL** jest ustawiony na **NIE**.
- **Kurs wymiany** – jest to kurs po jakim są przeliczane i przyjmowane są waluty podczas operacji gotówkowych, może być zmienny i indywidualny dla każdego sprzedającego.
- **Kurs konwersji** jest to oficjalny ustalany jednorazowo kurs konwersji między polską walutą złoty oraz euro, definiowany na stałe podczas wydawania decyzji o sposobie i czasie zmiany waluty. Jest kurs po którym przeliczane będą wartości w drugiej walucie podczas wydruku informacyjnego dla drugiej waluty.
- **Okres dwuwalutowy** jest to okres bezpośrednio przed i bezpośrednio po dacie zmianie waluty, w którym do dokonywania płatności mogą być użyte dwie waluty: główna (ewidencyjna) i druga (przeliczeniowa).
- **Wyświetlanie dwuwalutowe** polega na wyświetlaniu i drukowaniu wartości jednocześnie w dwóch walutach złoty i euro po zaprogramowanym kursie konwersji.
- **Tryb dwuwalutowy** – stan kasy, w którym kasa po każdym paragonie drukuje dodatkowo podsumowanie w drugiej walucie.
- **Automatyczna konwersja waluty** – proces polegający na automatycznej zamianie drugiej waluty na walutę główną.

4.17.3. CYKL ZMIANY WALUTY EWIDENCYJNEJ

Cykl zmiany waluty ewidencyjnej podzielony jest na 4 fazy. Z punktu widzenia większości podatników najważniejszy jest pierwszy cykl, dotyczący zmiany waluty ewidencyjnej ze złotych polskich (PLN) na walutę euro (EUR). Cykl zmiany waluty ewidencyjnej można powtarzać wielokrotnie.

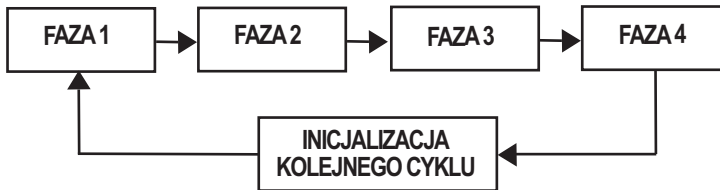

4.17.3.1. FAZA 1

Faza 1 – walutą ewidencyjną jest złoty oznaczony symbolem **PLN**. Istnieje możliwość dokonywania płatności w kilku walutach obcych (wymagane jest zaprogramowanie ustawień używanych walut obcych).

4.17.3.2. FAZA 2

Faza 2 – walutą ewidencyjną jest nadal złoty oznaczony symbolem **PLN**. Istnieje możliwość dokonywania płatności w kilku walutach obcych (wymagane jest zaprogramowanie ustawień używanych walut obcych).

Ponadto w części нефискалnej paragonu kasa drukuje **PRZELICZENIE INFORMACYJNE** zawierające zastosowany kurs konwersji i wynik przeliczenia na przyszłą walutę ewidencyjną (**EUR**).

Aby uruchomić tę fazę należy po przejściu do funkcji programowania ustawień walut wykonać następujące kroki:

1. Zaprogramować kurs konwersji (użyto przykładowego kursu)
2. Zaprogramować ustawienia dla waluty obcej 2:
 - Symbol waluty
 - Kurs waluty (użyto przykładowego kursu)
 - Pozycję przecinka dla waluty
 - Aktywować walutę (ustawić wartość TAK)

WALUTA
USTAWIENIA WALUT

KURS KONWERSJI
4.000000

WALUTA
USTAWIENIA WALUT

2. WAL. OBCA-NAZWA
EUR

2. WAL. OBCA-KURS
4.000000

2. WAL. OBCA-WAGA
2

2. WAL. OBCA-DUAL
TAK

3. Włączyć drukowanie przeliczenia informacyjnego

WALUTA
KONWERSJA WALUTY

KONWERSJA WALUTY
WŁ. PRZEL. INFOR.

- Po pierwszym uruchomieniu funkcji WŁ. PRZEL. INFOR kasa wyświetla komunikat:
i jednocześnie drukuje potwierdzenie przejścia do stanu włączania przeliczenia.

SPRAWDŹ
PARAMETRY WALUTY

PRZELICZ. INFOR

TRWA WŁĄCZANIE

- Należy sprawdzić ustawienia walut i ewentualnie skorygować je.
- Aby kontynuować, należy ponownie uruchomić funkcję WŁ. PRZEL. INFOR.
- Kasa dokona zmiany fazy, co zostanie potwierdzone komunikatem:

KONWERSJA WALUTY
WŁ. PRZEL. INFOR.

ZMIANA UST. WALUT
WYKONANA

i wydrukiem.

PRZELICZ. INFOR

WŁĄCZONE

4. Sprawdzić status konwersji waluty

Właściwy status dla tej fazy

PRZELICZENIE INFORMACYJNE WŁĄCZONE

KONWERSJA WALUTY
STATUS KONWERSJI

PRZELICZ. INFORM
WŁĄCZONE

4.17.3.3. FAZA 3

Faza 3 – walutą ewidencyjną jest waluta euro oznaczona symbolem **EUR**. Istnieje możliwość dokonywania płatności w kilku walutach obcych (wymagane jest zaprogramowanie ustawień używanych walut obcych).

Ponadto w części нефискалnej paragonu kasa drukuje PRZELICZENIE INFORMACYJNE zawierające zastosowany kurs konwersji i wynik przeliczenia na poprzednią walutę ewidencyjną (**PLN**).

Aby uruchomić tę fazę należy wykonać następujące kroki:

- Wykonać wszystkie raporty zerujące

MENU GŁÓWNE
RAPORTY ZERUJĄCE

- Uruchomić zmianę waluty ewidencyjnej

WALUTA
KONWERSJA WALUTY

KONWERSJA WALUTY
ZMIANA WAL. EWID.

- Kasa wyświetla komunikat

UWAGA !!!
ZMIANA WALUTY

- Po chwili pojawia się okno

```
POTWIERDŹ
SUMA-TAK CL-NIE
```

Naciśnięcie klawisza 

przerywa operację zmiany waluty ewidencyjnej.

- Naciśnięcie klawisza 

oznacza zatwierdzenie zmiany i kontynuację 3 fazy konwersji.

- Po pierwszym uruchomieniu funkcji ZMIANA WAL.EWID. kasa wyświetla komunikat:

```
SPRAWDŹ
PARAMETRY WALUTY
```

i jednocześnie drukuje potwierdzenie przejścia do stanu zmiany waluty ewidencyjnej.

```
DUUWALUTOWOŚĆ          TRWA UŁĄCZANIE
```

- Następnie przejść do funkcji programowania walut.

Nacisnąć klawisz .

```
WALUTA
USTAWIENIA WALUT
```

- Zaprogramować kurs konwersji (użyto przykładowego kursu)

```
KURS KONWERSJI
          4.000000
```

- Zaprogramować ustawienia waluty obcej 2

```
WALUTA
USTAWIENIA WALUT
```

- Symbol waluty
- Kurs waluty (użyto przykładowego kursu)
- Pozycję przecinka dla waluty
- Aktywować walutę (ustawić wartość TAK)

```
2.WAL.OBCA-NAZWA
                      PLN
```

```
2.WAL.OBCA-KURS
                      1.000000
```

```
2.WAL.OBCA-WAGA
                      2
```

```
2.WAL.OBCA-DUAL
                      TAK
```

- Należy sprawdzić ustawienia walut i ewentualnie skorygować je.

```
KONWERSJA WALUTY
ZMIANA WAL.EWID.
```

- Aby kontynuować, należy ponownie uruchomić funkcję ZMIANA WAL.EWID..

```
ZMIANA UST.WALUT
WYKONANA
```

- Kasa dokona zmiany fazy, co zostanie potwierdzone komunikatem: i wydrukiem.

```
*****
```

```
01-05-2015 08:00
```

```
ZMIANA WALUTY
```

```
PLN - EUR
```

```
*****
```

7. Sprawdzić status konwersji waluty

- Właściwy status dla tej fazy
DWUWALUTOWOŚĆ WŁĄCZONA

KONWERSJA WALUTY
STATUS KONWERSJI

DWUWALUTOWOŚĆ
WŁĄCZONA

Uwaga!!!: Po zmianie waluty należy pamiętać o zmianie cen towarów.

4.17.3.4. FAZA 4

Faza 4 – walutą ewidencyjną jest euro oznaczone symbolem **EUR**. Istnieje możliwość dokonywania płatności w kilku walutach obcych (wymagane jest zaprogramowanie ustawień używanych walut obcych). **PRZELICZENIE INFORMACYJNE** nie jest drukowane.

Aby uruchomić tę fazę należy, po przejściu do funkcji programowania ustawienia walut, wykonać następujące kroki:

1. Uruchomić funkcję zakończenia zmiany waluty ewidencyjnej.
2. Wyłączyć drukowanie przeliczenia informacyjnego.
3. Sprawdzić status konwersji waluty

WALUTA
KONWERSJA WALUTY

KONWERSJA WALUTY
KONIEC KONWERSJI

KONWERSJA WALUTY
WYŁ. PRZEL. INFORM.

WALUTA
KONWERSJA WALUTY

- Właściwy status dla tej fazy
PRZELICZENIE INFORMACYJNE WYŁĄCZONE

PRZELICZ. INFORM
WYŁĄCZONE 2

4.17.3.5. INICJALIZACJA KOLEJNEGO CYKLU

Inicjalizacja kolejnego cyklu – funkcja wykorzystywana w celu ponownej zmiany waluty ewidencyjnej. Po uruchomieniu tej funkcji możliwe jest ponowne przejście przez kolejne fazy zmiany waluty ewidencyjnej. Po inicjalizacji kolejnego cyklu działanie kasy nie ulega zmianie.

Aby uruchomić tę fazę należy, po przejściu do funkcji programowania ustawienia walut, wykonać następujące kroki:

1. Uruchomić funkcję rozpoczęcia zmiany waluty ewidencyjnej
 - Kasa potwierdza zmianę komunikatem:
2. Próba wykonania nieprawidłowej czyli niewłaściwej dla danej fazy operacji, sygnalizowana jest błędem:

WALUTA
KONWERSJA WALUTY

KONWERSJA WALUTY
NOWA KONWERSJA

ZMIANA UST. WALUT
WYKONANA

OPERACJA BŁĘDNA

4.17.4. MENU PROGRAMOWANIA WALUT

W kasie **EURO-SOTE Mini** możliwe jest zaprogramowanie 5 walut. Symbol waluty musi składać się z 3 znaków. Domyślnie walutą ewidencyjną jest złoty polski oznaczony symbolem **PLN**. Natomiast domyślną drugą walutą jest waluta euro oznaczona symbolem **EUR**.

- Aby zaprogramować walutę należy wybrać tryb

MENU GŁÓWNE
PROGRAMOWANIE

- Po zatwierdzeniu klawiszem 

wybieramy programowanie waluty

PROGRAMOWANIE
WALUTA

i zatwierdzamy wybór klawiszem .

PROGRAMOWANIE
WALUTA

- Wybór pozycji menu odbywa się za pomocą klawiszy:

- kolejna pozycja



- poprzednia pozycja



- zatwierdzenie



- powrót



WALUTA
USTAWIENIA WALUT

WALUTA
KONWERSJA WALUTY

WALUTA
AUTOM. KONWERSJA

4.17.4.1. DRZEWO MENU PROGRAMOWANIA WALUT

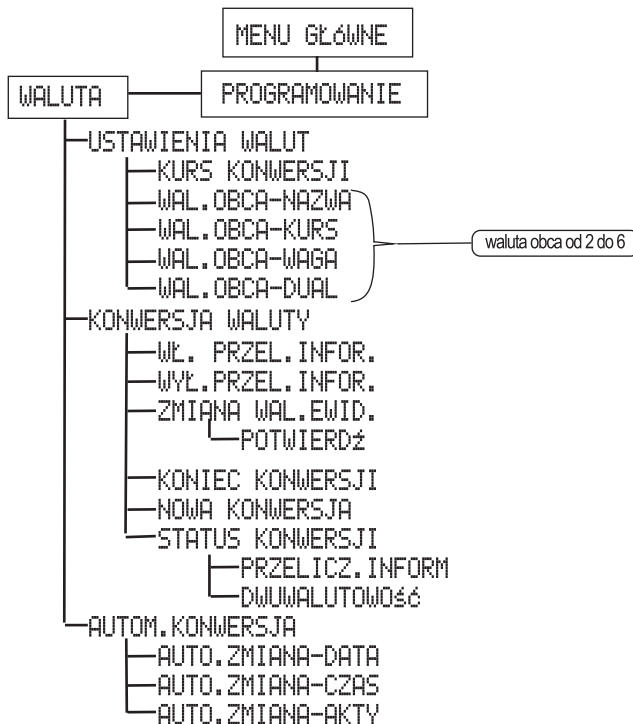

4.17.4.2. MENU PROGRAMOWANIA AUTOMATYCZNEJ KONWERSJI WALUTY

Aby automatycznie ustawić datę zmiany waluty głównej należy wybrać funkcję automatycznej konwersji waluty.

- Aby zaprogramować automatyczną konwersję, należy wybrać tryb
- Po zatwierdzeniu klawiszem **GOTÓWKA** SZUFLADA wybieramy programowanie waluty i zatwierdzamy wybór klawiszem **GOTÓWKA** SZUFLADA .
- Po zatwierdzeniu wyboru menu waluta wybieramy okno automatycznej konwersji waluty.

MENU GŁÓWNE
PROGRAMOWANIE

PROGRAMOWANIE
WALUTA

WALUTA
AUTOM. KONWERSJA

4.17.4.2.1. PROGRAMOWANIE DATY AUTOMATYCZNEJ KONWERSJI WALUTY

- Po zatwierdzeniu wyboru menu automatycznej konwersji pojawia się okno programowania daty konwersji. Programujemy datę w formacie **DDMMRR** i zatwierdzamy klawiszem **GOTÓWKA** SZUFLADA .

AUTO.ZMIANA-DATA
000000

4.17.4.2.2. PROGRAMOWANIE CZASU AUTOMATYCZNEJ KONWERSJI WALUTY

- Po zatwierdzeniu daty konwersji przechodzimy do programowania czasu konwersji. Programujemy czas w formacie **MMGG** i zatwierdzamy klawiszem **GOTÓWKA** SZUFLADA .

AUTO.ZMIANA-CZAS
0000

4.17.4.2.3. AKTYWACJA AUTOMATYCZNEJ KONWERSJI WALUTY

- Po zatwierdzeniu czasu konwersji przechodzimy do aktywacji konwersji. Domyślnie ustawiony jest brak aktywacji **NIE** . Aby aktywować konwersję waluty za pomocą klawisza **KREDYT** ↓ wybieramy **TAK** . Wybór zatwierdzamy klawiszem **GOTÓWKA** SZUFLADA .

AUTO.ZMIANA-AKTY
NIE

Uwaga: Aby zmienić walutę główną należy najpierw zaprogramować waluty obce i ustawić kurs konwersji.
Programowanie odbywa się w trybie

WALUTA
USTAWIENIA WALUT

Najważniejszymi ustawieniami waluty w wypadku zmiany waluty ewidencyjnej są:

- Zaprogramowanie statusu waluty obcej na ewidencyjną
- Zaprogramowanie kursu konwersji waluty (użyto przykładowego kursu konwersji)

2. WAL. OBCE-DUAL
TAK









KURS KONWERSJI
4.000000

4.18. PROGRAMOWANIE URZĄDZEŃ ZEWNĘTRZNYCH

4.18.1. WSTĘP DO PROGRAMOWANIA URZĄDZEŃ ZEWNĘTRZNYCH







Kasa **EURO-SOTE Mini** może współpracować z komputerem, czytnikiem kodów kreskowych i wagą.

Aby zaprogramować współpracę z urządzeniami zewnętrznymi należy:

- Wyszukać tryb programowania  i zatwierdzić klawiszem .
- Wyszukać funkcję programowanie urządzeń zewnętrznych  i zatwierdzić klawiszem .
- Za pomocą klawiszy  albo  możemy wybrać:
 - 
 - 
 - 
- Programowanie współpracy z komputerem;
- Programowanie współpracy z czytnikiem kodów kreskowych;
- Programowanie współpracy z wagą.

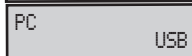

4.18.2. PROGRAMOWANIE KOMUNIKACJI Z KOMPUTEREM

Aby zaprogramować współpracę z komputerem należy:

- Po wyborze urządzenia komputer  należy nacisnąć klawisz .
- Zmiany ustawienia dokonujemy za pomocą klawiszy  .
- Możliwe są następujące ustawienia dla urządzenia:
 -  - komunikacja z komputerem jest wyłączona;
 -  - komunikacja z komputerem jest możliwa przez port USB.
- Wybór należy potwierdzić naciskając klawisz .
- Powrót do menu możliwy jest po naciśnięciu klawisza .

4.18.3. PROGRAMOWANIE KOMUNIKACJI Z CZYTNIKIEM KODÓW KRESKOWYCH

Aby zaprogramować współpracę z czytnikiem kodów kreskowych należy:

- Po wyborze urządzenia skaner  należy nacisnąć klawisz .
- Dla czytnika kodów kreskowych można zaprogramować dwa parametry:
 - znak końca tekstu ;
 - numer portu COM do komunikacji z czytnikiem.

Uwaga: Komunikacja z czytnikiem kodów kreskowych jest możliwa po instalacji portu COM. Jest to opcja, która może być zamontowana w kasie przez autoryzowany serwis.

Najpierw programujemy znak końca tekstu.

- Zmiany ustawienia dokonujemy za pomocą klawiszy  .
- Możliwe są następujące ustawienia dla urządzenia:



Znak końca Skaner CRLF	- znak końca tekstu CR i LF;
Znak końca Skaner CR	- znak końca tekstu CR;
Znak końca Skaner LF	- znak końca tekstu LF.

- Przejście do kolejnego ustawienia następuje po naciśnięciu klawisza .

Należy wybrać numer portu COM do komunikacji z czytnikiem kodów kreskowych.

- Możliwe są następujące ustawienia dla urządzenia:

COM WYŁĄCZONY	- komunikacja z czytnikiem kodów kreskowych jest wyłączona;
COM PORT1	- komunikacja z czytnikiem kodów kreskowych przez port COM1;
COM PORT2	- komunikacja z czytnikiem kodów kreskowych przez port COM2.

- Wybór należy potwierdzić naciskając klawisz .
- Powrót do menu możliwy jest po naciśnięciu klawisza .

4.18.4. PROGRAMOWANIE KOMUNIKACJI Z WAGĄ**Aby zaprogramować współpracę z wagą należy:**

- Po wyborze urządzenia komputer  należy nacisnąć klawisz .

Dla wagi można określić typ wagi oraz numer portu COM do komunikacji z wagą.

- Zmiany ustawienia dokonujemy za pomocą klawiszy  .

Najpierw dokonujemy wyboru typu wagi:

- Możliwe są następujące ustawienia dla urządzenia: .
Protokół ten umożliwia komunikację z wagami elektronicznymi, których protokół komunikacyjny jest zgodny z protokołem wagi elektronicznej CAS Angel AP-I

Należy wybrać numer portu COM do komunikacji z wagą.

- Możliwe są następujące ustawienia dla urządzenia:

COM WYŁĄCZONY	- komunikacja z wagą jest wyłączona;
COM PORT1	- komunikacja z wagą przez port COM1;
COM PORT2	- komunikacja z wagą przez port COM2.

- Wybór należy potwierdzić naciskając klawisz .
- Powrót do menu możliwy jest po naciśnięciu klawisza .

Uwaga: *Komunikacja z wagą elektroniczną jest możliwa po instalacji portu COM.
Jest to opcja, która może być zamontowana w kasie przez autoryzowany serwis.*

4.19. PROGRAMOWANIE INNYCH PARAMETRÓW

4.19.1. PROGRAMOWANIE USTAWIEŃ KASY

Programowanie ustawień kasy obejmuje:

- Funkcję oszczędzania energii akumulatora:
 - programowanie czasu usypiania kasy
 - programowanie parametrów pracy podświetleń wyświetlaczy kasy
- Funkcję oszczędzania papieru
 - programowanie ustawienia drukowania zmian podczas programowania z komputera

Funkcja oszczędzania energii akumulatora

W kasie **EURO-SOTE Mini** można oszczędzać energię akumulatora poprzez zaprogramowanie czasu usypiania kasy oraz zaprogramowanie parametrów pracy podświetlenia wyświetlaczy kasy.





Czas usypiania kasy jest to okres czasu, po którym kasa przejdzie w tryb usypienia, jeżeli pozostaje beczynna. Ustawienia polegają na wprowadzeniu liczby minut, po której nastąpi to przejście.

Aby ustawić czas usypiania kasy należy:

- Wyszukać tryb programowania **MENU GŁÓWNE PROGRAMOWANIE** i zatwierdzić klawiszem **GOTÓWKA SZUFLADA**.
- Wyszukać funkcję parametry systemowe **PROGRAMOWANIE PARAM. SYSTEMOWE** i zatwierdzić klawiszem **GOTÓWKA SZUFLADA**.
- Wyszukać funkcję ustawienia **PARAM. SYSTEMOWE USTAWIENIA** i zatwierdzić klawiszem **GOTÓWKA SZUFLADA**.
- Wyszukać funkcję czas usypiania **CZAS USYPIANIA**. Po wejściu do funkcji określenia czasu usypiania wpisujemy liczbę minut. Przedział mieści się od **1** do **60** minut. Gdy ustawimy **0** wyłączymy tryb usypiania. Wybór zatwierdzimy klawiszem **GOTÓWKA SZUFLADA**.

Aby ustawić parametry pracy podświetleń wyświetlaczy kasy należy











- Wyszukać tryb programowania **MENU GŁÓWNE PROGRAMOWANIE** i zatwierdzić klawiszem **GOTÓWKA SZUFLADA**.
- Wyszukać funkcję parametry systemowe **PROGRAMOWANIE PARAM. SYSTEMOWE** i zatwierdzić klawiszem **GOTÓWKA SZUFLADA**.
- Wyszukać funkcję ustawienia **PARAM. SYSTEMOWE USTAWIENIA** i zatwierdzić klawiszem **GOTÓWKA SZUFLADA**.
- Przejść do funkcji ustawiania parametrów pracy podświetlenia wyświetlaczy kasy **PODSWIETLENIE** naciskając klawisz **→** -kolejna funkcja lub klawisz **# ←** -poprzednia funkcja.
- Możliwy jest wybór jednego z 3 ustawień parametrów pracy podświetlenia:
 - PODSWIETLENIE 30 SEKUND** - podświetlenie wyłączane jest po 30 sekundach beczynności kasy;
 - PODSWIETLENIE WYŁĄCZONE** - podświetlenie jest zawsze wyłączone;
 - PODSWIETLENIE WŁĄCZONE** - podświetlenie jest zawsze włączone.

- Zmiany ustawienia dokonujemy za pomocą klawiszy  .
- Wybór należy potwierdzić naciskając klawisz .
- Powrót do menu możliwy jest po naciśnięciu klawisza .

Funkcja oszczędzania papieru

Kasa wyposażona jest w funkcję oszczędzania papieru podczas programowania kasy z komputera. Istnieje możliwość wyłączenia drukowania zmian na rolce paragonowej podczas programowania. Po wyłączeniu drukowania wszystkie zmiany rejestrowane są w pamięci podręcznej i mogą zostać wydrukowane w dowolnym momencie. Na rolce paragonowej drukowany jest wyłącznie wydruk potwierdzający wykonaną transmisję.

Aby ustawić drukowanie zmian podczas programowania z komputera należy:

- Wyszukać tryb programowania  i zatwierdzić klawiszem .
- Wyszukać funkcję parametry systemowe  i zatwierdzić klawiszem .
- Wyszukać funkcję ustawienia  i zatwierdzić klawiszem .
- Przejść do funkcji ustawiania drukowania zmian  naciskając klawisz  -kolejna funkcja lub klawisz  -poprzednia funkcja
Yustawić pożądaną wartość, następnie zmianę zatwierdzić klawiszem .









Ustawienie wartości **NIE** wyłącza drukowanie zmiana z zaprogramowania podczas programowania kasy z komputera.

Ustawienie wartości **TAK** włącza drukowanie zmiana z zaprogramowania podczas programowania kasy z komputera.

4.19.2. PROGRAMOWANIE NUMERU KASY

Kasa **EURO-SOTE Mini** Mini posiada funkcję programowanie numeru kasy. W przypadku, gdy w jednej placówce handlowej lub usługowej pracuje równocześnie więcej niż jedna kasa, dla każdej kas należy zaprogramowania indywidualny numer kasy.











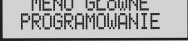

Aby uruchomić funkcję należy:

- Wyszukać tryb programowania  i zatwierdzić klawiszem .
- Wyszukać funkcję parametry systemowe  i zatwierdzić klawiszem .
- Wyszukać funkcję numer kasy  i zatwierdzić klawiszem .
- Po wyborze funkcji należy wprowadzić numer kasy (zakres od 1 do 99) i nacisnąć klawisz .
- Powrót do menu następuje po naciśnięciu klawisza .

4.19.3. SPRAWDZENIE WERSJI PROGRAMU, NUMERU SERYJNEGO URZĄDZENIA ORAZ NUMERU UNIKATOWEGO PAMIĘCI FISKALNEJ

Kasa **EURO-SOTE Mini** posiada funkcję pozwalającą na sprawdzenie wersji programu pracy kasy, numeru seryjnego urządzenia oraz numeru unikatowego pamięci fiskalnej.









Aby uruchomić funkcję należy:

- Wyszukać tryb programowania  i zatwierdzić klawiszem .
- Wyszukać funkcję parametry systemowe  i zatwierdzić klawiszem .
- Wyszukać funkcję wersja programu  i zatwierdzić klawiszem .
- Po zatwierdzeniu kasa wyświetla oznaczenie wersji programu pracy kasy: .
- Po naciśnięciu klawisza  wyświetlany jest numer seryjny urządzenia .
- Po kolejnym naciśnięciu klawisza  wyświetlany jest numer unikatowy pamięci fiskalnej .
- Powrót do menu następuje po naciśnięciu klawisza .

4.19.4. SPRAWDZENIE SUM KONTROLNYCH PROGRAMU

Kasa **EURO-SOTE Mini** posiada funkcję pozwalającą na sprawdzenie (wyświetlenie, wydrukowanie oraz weryfikację) sum kontrolnych programu pracy kasy oraz programu kontrolera pamięci fiskalnej.

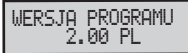
Aby dokonać sprawdzenia sumy kontrolnej programu pracy kasy należy:

- Wyszukać tryb programowania  i zatwierdzić klawiszem .
- Wyszukać funkcję parametry systemowe  i zatwierdzić klawiszem .
- Wyszukać funkcję wersja programu  i zatwierdzić klawiszem .
- Po zatwierdzeniu kasy wyświetli oznaczenie wersji programu .
- Wyszukać funkcję sprawdzania sumy kontrolnej programu .

Oznaczenie sumy kontrolnej wyświetlane jest cyklicznie w dolnej linii wyświetlacza, natomiast

po naciśnięciu klawisza  dokonywana

jest weryfikacja i drukowany jest raport.

Aby zakończyć należy nacisnąć klawisz .

```











**NIEFISKALNY**
PROGRAMOWANIE KASY
Aktualna wersja programu kasy: 2.00 PL
Odczytana wersja programu kasy: 2.00 PL
Wyliczona suma kontrolna programu kasy:
xxxxxxxxxxxxxxxxxxxxxxxxxxxxxxxxxxxxxxxxxxxxxxxxxxxxxxxxxxxxxxxx
Odczytana suma kontrolna programu kasy:
xxxxxxxxxxxxxxxxxxxxxxxxxxxxxxxxxxxxxxxxxxxxxxxxxxxxxxxxxxxxxxxx
Sumy kontrolne programu kasy są zgodne
xxxxxxxxxxxxxxxxxxxxxxxxxxxxxxxxxxxxxxxxxxxxxxxxxxxxxxxxxxxxxxxx
**NIEFISKALNY**
  
```

4.20. EKSPORT I IMPORT BAZ DANYCH (KARTA SD)

4.20.1. EKSPORT BAZ DANYCH NA KARTĘ SD

W kasie **EURO-SOTE Mini** można zapisać kopię bezpieczeństwa zaprogramowanych danych (baz danych) sprzedaży za pomocą funkcji eksportu (zapis na kartę **SD**).

Aby eksportować bazy danych do karty **SD** należy:





- Wyszukać tryb programowania  i zatwierdzić klawiszem .
- Wyszukać funkcję parametry systemowe  i zatwierdzić klawiszem .
- Wyszukać funkcję eksport  i zatwierdzić klawiszem .
- Po wejściu do menu eksport pokazuje się okno eksportu towarów . Wybieramy poszczególne funkcje do zapisania na karcie **SD** klawiszami  lub . Eksport zatwierdzmy klawiszem .
- Powrót do menu następuje po naciśnięciu klawisza .

Eksport baz danych na kartę **SD**

Wyświetlacz	Opis
PLU	Zapis zaprogramowanych towarów na kartę SD .
OPAKOW. ZWROTNE	Zapis zaprogramowanych opakowań zwrotnych na kartę SD .
GRUPY	Zapis zaprogramowanych grup towarowych na kartę SD .
KASJERZY	Zapis zaprogramowanych kasjerów na kartę SD .
STAWKI PTU	Zapis zaprogramowanych stawek podatku VAT na kartę SD .
JEDNOSTKI MIARY	Zapis zaprogramowanych jednostek miary na kartę SD .
RABAT/NARZUT	Zapis zaprogramowego rabatu/narzutu na kartę SD .
NAGŁÓWEK	Zapis zaprogramowanego nagłówka na kartę SD .
STOPKA	Zapis zaprogramowanej stopki paragonu na kartę SD .
LOGO GRAFICZNE	Zapis zaprogramowanego logo graficznego na kartę SD .
TEKSTY	Zapis zaprogramowanych tekstu referencyjnego na kartę SD .
DODATKOWE OPISY	Zapis zaprogramowanej bazy klientów na kartę SD .
LISTA RABATÓW	Zapis zaprogramowanych dodatkowych opisów na kartę SD .
LISTA PŁATNOŚCI	Zapis zaprogramowanych rabatów na kartę SD .
NIP NABYWCY	Zapis zaprogramowanej listy płatności na kartę SD .
USŁUGI	Zapis zaprogramowanych usług na kartę SD .
CENNIK USŁUG	Zapis zaprogramowanego cennika usług na kartę SD .
OKRES CENNIKA	Zapis zaprogramowanego okresu cennika na kartę SD .
KLAW. SZYBK. OBSŁ.	Zapis zaprogramowanych klaw. szyb. obsługi na kartę SD .
WSZYSTKO	Zapis wszystkich zaprogramowanych parametrów na kartę SD .

4.20.2. IMPORT BAZ DANYCH Z KARTY SD

Zapisane na karcie **SD** dane można importować w razie potrzeby do kasy.

- Aby dokonać importu baz danych z karty **SD** należy wybrać tryb
- Po zatwierdzeniu klawiszem  wybieramy programowanie parametrów systemowych i zatwierdzamy wybór klawiszem .
- Po zatwierdzeniu wyboru wybieramy w menu parametry systemowe funkcję import i zatwierdzamy ją klawiszem .
- Po wejściu do menu importt pojawi się okno importu towarów. Wybieramy poszczególne funkcje do zapisania na karcie **SD** klawiszami  lub .

Import zatwierdźmy klawiszem







Import baz danych z kartę SD1

Wyświetlacz	Opis
PLU	Odczyt i zaprogramowanie towarów z karty SD .
OPAKOW. ZWROTNE	Odczyt i zaprogramowanie opakowań zwrotnych z karty SD .
GRUPY	Odczyt i zaprogramowanie grup towarowych z karty SD .
KASJERZY	Odczyt i zaprogramowanie kasjerów z karty SD .
STAWKI PTU	Odczyt i zaprogramowanie stawek podatku VAT z karty SD .
JEDNOSTKI MIARY	Odczyt i zaprogramowanie jednostek miary z karty SD .
RABAT/NARZUT	Odczyt i zaprogramowanie rabatu/narzutu z karty SD .
NAGŁÓWEK	Odczyt i zaprogramowanie nagłówka z karty SD .
STOPKA	Odczyt i zaprogramowanie stopki paragonu z karty SD .
LOGO GRAFICZNE	Odczyt i zaprogramowanie logo graficznego z karty SD .
TEKSTY	Odczyt i zaprogramowanie tekstu referencyjnego z karty SD .
DODATKOWE OPISY	Odczyt i zaprogramowanie bazy klientów z karty SD .
LISTA RABATÓW	Odczyt i zaprogramowanie dodatkowych opisów z karty SD .
LISTA PŁATNOŚCI	Odczyt i zaprogramowanie rabatów z karty SD .
NIP NABYWCY	Odczyt i zaprogramowanie listy płatności z karty SD .
USŁUGI	Odczyt i zaprogramowanie usług z karty SD .
CENNIK USŁUG	Odczyt i zaprogramowanie cennika usług z karty SD .
OKRES CENNIKA	Odczyt i zaprogramowanie okresu cennika z karty SD .
KLAW. SZYBK. OBSŁ.	Odczyt i zaprogramowanie klaw. szybk. obsługi z karty SD .

4.21. WYKAZ KOMUNIKATÓW O BŁĘDACH PROGRAMOWANIA

Komunikat na wyświetlaczu	Opis funkcji
BRAK RAPORTU	Nie można wykonać wybranego raportu.
BRAK POLECENIA	Błędne polecenie.
BRAK TABELI	Wybrana tabela nie istnieje.
BRAK POLA	Wybrane pole nie istnieje.
WARTOŚĆ NIEDOZW.	Wprowadzono niedozwoloną wartość.
NIE MOŻNA ZMIENIĆ WARTOŚCI	Wartość tylko do odczytu. Brak możliwości zmiany.
OPERACJA BŁĘDNA	Błędna operacja.
SPRAWDŹ PARAMETRY WALUTY	Sprawdź ustawienia waluty obcej
USTAW PARAMETRY WALUTY	Sprawdź i wprowadź ustawienia waluty obcej.
WYKONAJ RAPORT ZERUJĄCY	Do wykonania operacji konieczne jest wykonanie raportów zerujących
WYKONAJ RAPORT DOBOWY	Do wykonania operacji konieczne jest wykonanie raportu dobowego.
WYKONAJ RAPORT OKRESOWY	Do wykonania operacji konieczne jest wykonanie raportu okresowego zerującego.
BŁĄD OTWARCIA KARTY PAMIĘCI	Brak karty pamięci. Sprawdź poprawność zainstalowanej karty.
OPERACJA ANULOWANA	Wykonanie operacji zostało anulowane.

Komunikat na wyświetlaczu	Opis funkcji
PLU JUŻ JEST PLU: xxxx	Wprowadzona nazwa lub kod kreskowy już istnieje w bazie.
NIEMOŻLIWE AKTYWNE TOWARY	Próba skasowania stawki podatkowej w sytuacji, gdy istnieje towar przypisany do danej stawki

4.22. WYKAZ KOMUNIKATÓW O BŁĘDACH OBSŁUGI KARTY SD

Komunikat na wyświetlaczu	Opis funkcji
BŁĄD OTWARCIA PLIKU	Błąd podczas otwarcia pliku.
BŁĄD ZAMKNIĘCIA PLIKU	Błąd podczas zamknięcia pliku.
BŁĄD ODCZYTU PLIKU	Błąd odczytu pliku.
BŁĄD ZAPISU PLIKU	Błąd zapisu pliku. Sprawdź kartę pamięci.
KARTY PAMIĘCI NIE ZNALEZIONO	Brak karty pamięci. Włóż lub sprawdź kartę SD.
BŁĄD MBR	Błąd sektora MBR karty pamięci. Sprawdź kartę lub wykonaj format.
BŁĄD BOOT	Błąd sektora BOOT karty pamięci. Sprawdź kartę lub wykonaj format.
BŁĄD FAT	Błąd tablicy FAT karty pamięci. Sprawdź kartę lub wykonaj format.
NIEOBSŁUGIWANY SYSTEM PLIKÓW	Nieobsługiwany system plików. Wymień kartę lub wykonaj format.
BŁĄD OTWARCIA KARTY PAMIĘCI	Błąd otwarcia karty pamięci. Sprawdź kartę lub wymień na nową.
BŁĄD ZAMKNIĘCIA KARTY PAMIĘCI	Błąd zamknięcia karty pamięci. Sprawdź kartę lub wymień na nową.

4.23. WYDRUKI Z ZAPROGRAMOWANIA KASY

Wszystkie wydruki z zaprogramowania kasy można uzyskać w trybie programowania. Wydruki realizowane są automatycznie podczas programowania parametrów pracy kasy i programowania baz danych kasy.

Jeżeli zachodzi taka konieczność wszystkie wydruki można wydrukować ponownie w dowolnym momencie wykorzystując funkcje dostępne w kasie.





Aby wykonać wydruk z zaprogramowania należy przejść

do trybu programowania kasy i nacisnąć klawisz  .

MENU GŁÓWNE
PROGRAMOWANIE

- Następnie za pomocą klawisza  lub  wybrać funkcję i nacisnąć klawisz .

Wydruk zaprogramowania kasy

- Nacisnąć klawisz  aby wydrukować wszystkie ustawienia.
- Wybrać opis i nacisnąć klawisz , aby wydrukować ustawienia jednego opisu.
- Wybrać opis i parametr a następnie nacisnąć klawisze   , aby wydrukować ustawienia wybranego parametru.

****TORELL****		
Obr. Westerplatte 5 83-000 Pruszcz Gdański		nagłówek paragonu
tel. 58 773 99 00 fax 58 773 99 75		numer NIP podatnika
poczta@torell.pl www.torell.pl		data i numer kolejny wydruku
NIP: 593-010-15-54 000056		rodzaj wydruku zaprogramowania
NIEFISKALNY		numer kodu towaru (PLU)
PROGRAMOWANIE KASY		cena towaru
PLU		nazwa towaru
0001 . PLU		stawka VAT towaru
CENA	3.00	kod kreskowy towaru
NAZWA	Chleb razowy	grupa towarowa
STAW. PTU	B	jednostka miary
KOD KR.	0000000000000	nr opakowania zwrotnego
GRUPY	Pieczyno	dopuszczalna cena zaprogramowana i wprowadzana z klawiatury
JEDNOSTKA	szt	
OP. ZUR.	0000	
INNA CENA	TAK	
0002 . PLU		
CENA	3.00	
NAZWA	Bułka kajzerka	
0131 . PLU		
CENA	3.50	dopuszczalna tylko cena zaprogramowana
NAZWA	Piwo Mocne	numer i imię kasjera
STAW. PTU	A	czas wydruku
KOD KR.	84902505125720	numer unikatowy
GRUPY	Piwo	
JEDNOSTKA	bt1	
OP. ZUR.	0001	
INNA CENA	NIE	
NIEFISKALNY		
01 KASJER01 21-05-2012 13:50		
1234567890		

4.23.1. PRZYKŁADY WYDRUKÓW

4.23.1.1. WYDRUK BAZY TOWARÓW

4.23.1.2. WYDRUK BAZY OPAKOWAŃ ZWROTNYCH

NIEFISKALNY	
PROGRAMOWANIE KASY OPAKOW. ZWROTNE	
01. OPAK. ZWROTNE CENA	0.50
02. OPAK. ZWROTNE CENA	1.00

20. OPAK. ZWROTNE CENA	0.00
NIEFISKALNY	

rodzaj wydruku zaprogramowania

nr opakowania zwrotnego

cena opakowania zwrotnego

4.23.1.3. WYDRUK BAZY GRUP TOWAROWYCH

NIEFISKALNY	
PROGRAMOWANIE KASY GRUPY	
01. GRUPY NAZWA	Pieczyno
02. GRUPY NAZWA	Piwo

20. GRUPY NAZWA	Nabiał
NIEFISKALNY	

rodzaj wydruku zaprogramowania

numer grupy towarowej

nazwa grupy towarowej

4.23.1.4. WYDRUK ZAPROGRAMOWANIA USTAWIEŃ NUMERU KASY

NIEFISKALNY	
PROGRAMOWANIE KASY NR KASY	
NR KASY (01-99)	01
NIEFISKALNY	

rodzaj wydruku zaprogramowania

Numer kasy

4.23.1.5. WYDRUK ZAPROGRAMOWANIA KASJERÓW

NIEFISKALNY	
PROGRAMOWANIE KASY KASJERZY	
01. KASJER NAZWA	Adam Nowak
01. KASJER HASŁO	0123
TRYB-X	TAK
TRYB-Z	TAK
TRYB-P	TAK

02. KASJER NAZWA	Jan Kot
02. KASJER HASŁO	0321
TRYB-X	NIE
TRYB-Z	NIE
TRYB-P	NIE
NIEFISKALNY	

rodzaj wydruku zaprogramowania

numer kasjera

nazwa kasjera

hasło kasjera

dostęp do trybu X dozwolony

dostęp do trybu Z dozwolony

dostęp do trybu P dozwolony

dostęp do trybu X zabroniony

dostęp do trybu Z zabroniony

dostęp do trybu P zabroniony

4.23.1.6. WYDRUK ZAPROGRAMOWANIA TEKSTU NR REFERENCYJNEGO

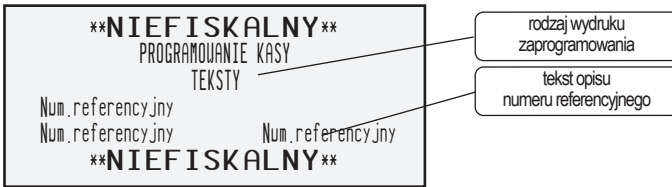

4.23.1.7. WYDRUK ZAPROGRAMOWANIA STAWEK PODATKU VAT

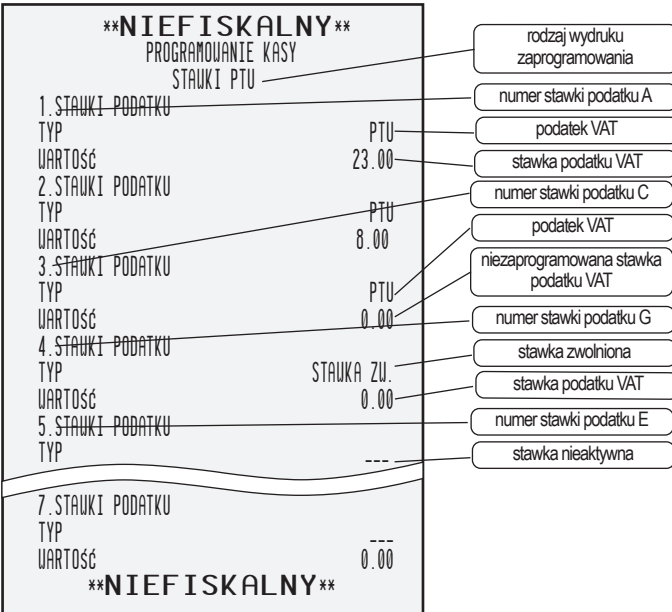

4.23.1.8. WYDRUK ZAPROGRAMOWANIA NAGŁÓWKA

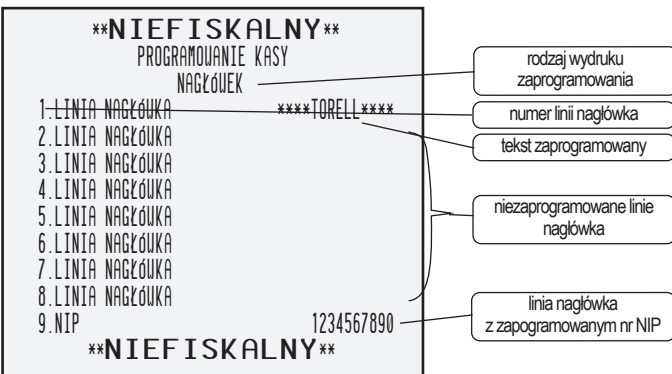

4.23.1.9. WYDRUK ZAPROGRAMOWANIA USTAWIŃ FUNKCJI NIP NABYWCY

<p align="center">**NIEFISKALNY**</p> <p align="center">PROGRAMOWANIE KASY NIP NABYWCY</p> <p>1. NIP NABYWCY -tekst -menu</p> <p align="right">NIP nabywcy NIE</p> <p align="center">**NIEFISKALNY**</p>	<p>rodzaj wydruku zaprogramowania</p> <p>Oznaczenie identyfikatora nabywcy</p> <p>Status funkcji (NIE-wyłączona)</p>
--	--

4.23.1.10. WYDRUK ZAPROGRAMOWANIA USTAWIŃ WYDRUKU LOGA GRAFICZNEGO

<p align="center">**NIEFISKALNY**</p> <p align="center">PROGRAMOWANIE KASY LOGO GRAFICZNE</p> <p>DRUKUJ LOGO GR.</p> <p align="right">NIE</p> <p align="center">**NIEFISKALNY**</p>	<p>rodzaj wydruku zaprogramowania</p> <p>Status funkcji (NIE-wyłączona)</p>
---	---

4.23.1.11. WYDRUK ZAPROGRAMOWANIA STOPKI

<p align="center">**NIEFISKALNY**</p> <p align="center">PROGRAMOWANIE KASY STOPKA</p> <p>1. LIN. STOPKI PAR *****</p> <p>2. LIN. STOPKI PAR Dziękujemy Państwu za zakupy</p> <p>3. LIN. STOPKI PAR Zapraszamy ponownie</p> <p align="center">**NIEFISKALNY**</p>	<p>rodzaj wydruku zaprogramowania</p> <p>Tekst 1 linii stopki</p> <p>Tekst 2 linii stopki</p> <p>Tekst 3 linii stopki</p>
--	---

4.23.1.12. WYDRUK ZAPROGRAMOWANIA JEDNOSTEK MIAR

<p align="center">**NIEFISKALNY**</p> <p align="center">PROGRAMOWANIE KASY JEDNOSTKI MIARY</p> <p>1. JEDNOSTKI MIARY NAZWA</p> <p>2. JEDNOSTKI MIARY NAZWA</p> <p align="right">szt</p> <hr/> <p>8. JEDNOSTKI MIARY NAZWA</p> <p align="right">opk</p> <p align="center">**NIEFISKALNY**</p>	<p>rodzaj wydruku zaprogramowania</p> <p>jednostka niemianowana</p> <p>nazwa jednostki miary</p>
--	--

4.23.1.13. WYDRUK ZAPROGRAMOWANIA USTAWIŃ PARAMETRÓW SPRZEDAŻY

<p align="center">**NIEFISKALNY**</p> <p align="center">PROGRAMOWANIE KASY PARAM. SPRZEDAŻ</p> <p>WYMAGANA SUMA WYMAGANA KUOTA CENY W GROSZACH</p> <p align="right">NIE NIE TAK</p> <p align="center">**NIEFISKALNY**</p>	<p>rodzaj wydruku zaprogramowania</p> <p>Przymus podsumowania paragonu</p> <p>Przymus wprowadzania kwoty od klienta</p> <p>Typ wprowadzanych kwot (grosze/złote)</p>
---	--

4.23.1.14. WYDRUK ZAPROGRAMOWANIA RABATU/ NARZUTU PROCENTOWEGO

NIEFISKALNY	
PROGRAMOWANIE KASY	
RABAT/NARZUT	
1. WART. NARZUTU	0.00
2. LIMIT NARZUTU	0.00
3. WART. RABATU	5.00
4. LIMIT RABATU	15.00
NIEFISKALNY	

wartość zaprogramowanego narzutu%

limit narzutu %
wprowadzanego z klawiatury

wartość zaprogramowanego rabatu %

limit rabatu %
wprowadzanego z klawiatury**4.23.1.15. WYDRUK ZAPROGRAMOWANIA PRZYMUSÓW**

NIEFISKALNY	
PROGRAMOWANIE KASY	
PARAM. SPRZEDAŻ	
WYMAGANA SUMA	NIE
WYMAGANA KUOTA	TAK
DRUKOWANIE ZMIAN	NIE
NIEFISKALNY	

przymus naciśnięcia
klawisza SUMA przed
zakończeniem sprzedażyprzymus podania kwoty od
klienta przed zakończeniem
sprzedażyprzymus drukowania zmian
w bazie towarowej**4.23.1.16. WYDRUK ZAPROGRAMOWANIA DATY I CZASU**

NIEFISKALNY	
PROGRAMOWANIE KASY	
DATA I CZAS	
DATA (DDMMRR)	210512
CZAS	1436
NIEFISKALNY	

zaprogramowana data
(DDMMRR)zaprogramowany czas
(GGMM)**4.23.1.17. WYDRUK ZAPROGRAMOWANIA WALUTY**

NIEFISKALNY	
PROGRAMOWANIE KASY	
WALUTA	
2. WAL. OBCA	
NAZWA	
KURS	0.000000
WAGA	2
DUAL	NIE
3. WAL. OBCA	
NAZWA	USD
KURS	0.000000
WAGA	2
DUAL	NIE
6. WAL. OBCA	
NAZWA	
KURS	0.000000
WAGA	2
DUAL	NIE
7. WAL. OBCA	
KURS KONWERSJI	3.000000
NIEFISKALNY	

początek wydruku
zaprogramowania waluty

kurs waluty

ilość miejsc po przecinku

dwuwalutowość

nazwa waluty

4.23.1.18. WYDRUK ZAPROGRAMOWANIA KLAWISZY BEZPOŚREDNICH

NIEFISKALNY			
PROGRAMOWANIE KASY			
KLAW. SZYBK. OBSŁ.			
1. Klawisz bezpośred.			
NAZWA	Towar1		numer klawisza bezpośredniego
Klaw. bezp. PLU	TAK		nazwa klawisza
NUMER PLU	0001		klawisz bezpośredni PLU TRYB PRACY 1
Dodaj GOTÓWKE	NIE		numer towaru PLU
Klawisz aktywny	TAK		zezwozenie na zakończenie sekwencji klawiszem GOTÓWKA
2. Klawisz bezpośred.			klawisz włączony
NAZWA	Towar2		nazwa sekwencji
Klawisz aktywny	TAK		klawisz bezpośredni sekwencji TRYB PRACY 2
14. Klawisz bezpośred.			przypisany tryb pracy kasy
NAZWA	Rap. dobowy		przypisana pozycja menu w wybranym trybie kasy
Klaw. bezp. PLU	NIE		automatyczny powrót do trybu sprzedaży
Progr. sekwencji			
Tryb pracy kasy:	RAPORTY ZERUJĄCE		
Pozycja menu:	DOBÓWY		
Autom. powrót	TAK		
Dodaj GOTÓWKE	TAK		
Klawisz aktywny	TAK		
NIEFISKALNY			

4.23.1.19. WYDRUK ZAPROGRAMOWANIA PRZYPOMIENIĘ

NIEFISKALNY			
PROGRAMOWANIE KASY			
Komunikat czas	1700		zaprogramowany czas (GMM)
Komunikat włącz.	TAK		przypomnienie aktywne
PRZYP. RAP. DOB.			
Komunikat czas	1700		przypomnienie raportu dobowego
Komunikat włącz.	TAK		przypomnienie raportu miesięcznego
PRZYP. RAP. MIES.			
Komunikat włącz.	TAK		
NIEFISKALNY			

4.23.1.20. WYDRUK ZAPROGRAMOWANIA URZĄDZEŃ ZEWNĘTRZNYCH

NIEFISKALNY			
PROGRAMOWANIE KASY			
URZĄDZENIA ZEUN.			
Znak końca COM	Skaner CRLF		czytnik kodów kreskowych
	PORT1		zaprogramowany znak końca
			zaprogramowany port
URZĄDZENIA ZEUN.			waga
Rodzaj wagi COM	Morcan, MARTES T		zaprogramowany rodzaj wagi
	WYŁĄCZONY		zaprogramowany port
URZĄDZENIA ZEUN.			komputer
PC	USB		zaprogramowany port
NIEFISKALNY			

4.23.1.21. WYDRUK ZAPROGRAMOWANIA LISTY DODATKOWYCH OPISÓW

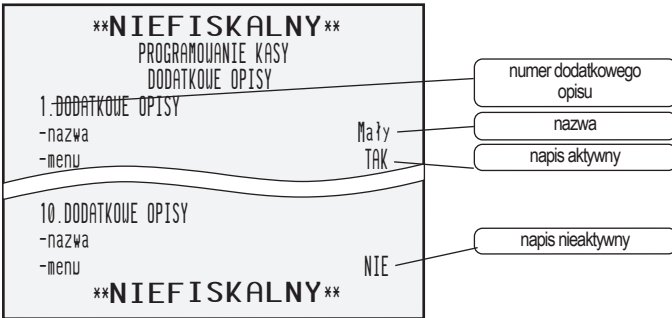

4.23.1.22. WYDRUK ZAPROGRAMOWANIA USŁUGI

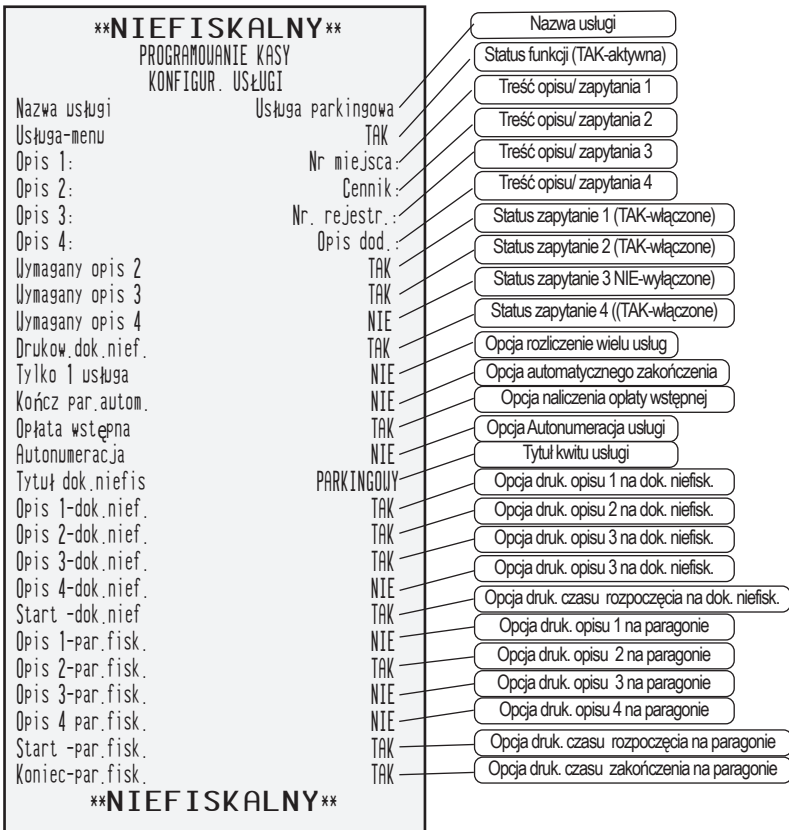

4.23.1.23. WYDRUK ZAPROGRAMOWANIA CENNIKA

NIEFISKALNY		
PROGRAMOWANIE KASY		rodzaj wydruku zaprogramowania
CENNIK USŁUG		
3. CENNIK USŁUG		Nazwa cennika
Nazwa cennika	Parking święto	Przypisany towar
Przypisane PLU	0003	Typ cennika
Wersja cennika	Wersja 3	Nazwa usługi
Nazwa usługi	Usługa parkingowa	
NIEFISKALNY		

4.23.1.24. WYDRUK ZAPROGRAMOWANIA OKRESU CENNIKA

NIEFISKALNY		rodzaj wydruku zaprogramowania
PROGRAMOWANIE KASY		
OKRES CENNIKA		Nazwa okresu cennika
1. CENNIK USŁUG - 1. OKRES CENNIKA		Status okresu cennika
Okres aktywny	TAK	Czas trwania okresu
Czas okresu	1	Jednostka okresu
Jednostka okresu	Godzina	Oplata jednostkowa
Opłata za jedn.	3.00	Godzina rozpoczęcia naliczania
Naliczaj od:	0900	Godzina zakończenia naliczania
Naliczaj do:	1700	Dni naliczania
Dni nalicz. opł.	PoUŁŚrCzPiSoNi	
Poniedziałek	TAK	
Wtorek	TAK	
Środa	TAK	
Czwartek	TAK	
Piątek	TAK	
Sobota	TAK	
Niedziela	TAK	
NIEFISKALNY		

****NIEFISKALNY****
PROGRAMOWANIE KASY

LISTA RABATÓW

1. LISTA RABATÓW

-nazwa	Promocja	
-menu	TAK	
-typ	RABAT %	
-st. proc.	5.00	
-kwota	0.00	

3. LISTA RABATÓW

-nazwa	po szczycie	
-menu	TAK	
-typ	RABAT KUOTOWY	
-st. proc.	0.00	
-kwota	2.00	

10. LISTA RABATÓW

-nazwa		
-menu	NIE	
-typ	RABAT KUOTOWY	
-st. proc.	0.00	
-kwota	0.00	

****NIEFISKALNY****

4.23.1.25. WYDRUK ZAPROGRAMOWANIA LISTY RABATÓW

numer rabatu

nazwa rabatu

rabat aktywny

rabat procentowy

stopa procentowa rabatu

nazwa rabatu

rabat aktywny

rabat kwotowy

kwota rabatu

rabat nieaktywny

****NIEFISKALNY****
PROGRAMOWANIE KASY

LISTA PŁATNOŚCI

1. LISTA PŁATNOŚCI

-nazwa	karta płatnicza	
-menu	TAK	
-typ	KREDYT	
-waluta	PLN	

2. LISTA PŁATNOŚCI

-nazwa	upominkowy	
-menu	TAK	
-typ	CZEK	
-waluta	PLN	

3. LISTA PŁATNOŚCI

-nazwa	walutowy	
-menu	TAK	
-typ	GOTÓWKA	
-waluta	EUR	

10. LISTA PŁATNOŚCI

-nazwa		
-menu	NIE	
-typ	GOTÓWKA	
-waluta	PLN	

****NIEFISKALNY****

4.23.1.26. WYDRUK ZAPROGRAMOWANIA LISTY PŁATNOŚCI

numer płatności

nazwa płatności

płatność aktywna

typ płatności - kredyt

waluta płatności PLN

typ płatności - czek

typ płatności - gotówka

waluta płatności EUR

płatność nieaktywna

5. KOPIA ELEKTRONICZNA

5.1. PAMIĘĆ PODRĘCZNA KOPII

Kasa **EURO-SOTE Mini** jest urządzeniem z elektronicznym zapisem kopii. Kasa posiada jeden mechanizm drukujący, który przeznaczony jest głównie do drukowania oryginałów dokumentów emitowanych przez kasę, natomiast kopie dokumentów zapisywane są w pamięci podręcznej kasy (mogą zostać wydrukowane na żądanie). Pamięć ta ma pojemność ok. 30 000 linii wydruku i powinna wystarczać na cały dzień pracy kasy (równowartość dwóch rolek papieru o długości 25 m). Pamięć podręczna jest integralną częścią kasy i jest niedostępna dla użytkownika.

Kopie dokumentów przechowywane są w pamięci podręcznej do momentu wykonania raportu dobowego zerującego. Po wykonaniu raportu dobowego zerującego pamięć podręczna kasy jest zerowana, a kopie dokumentów zapisywane są na nośniku elektronicznym (karta SD).

5.2. NOŚNIK KOPII ELEKTRONICZNEJ

W kasach **EURO-SOTE Mini** na nośniku zapisywane są kopie elektroniczne dokumentów zarówno w trybie niefiskalnym (przed ufiskalnieniem kasy), jak również w trybie fiskalnym.

Natomiast po zamknięciu pamięci fiskalnej (przejściu w tryb „tylko-odczyt”) zapis danych na nośnik kopii elektronicznej nie jest realizowany.

Struktura danych nośnika kopii elektronicznej

Na nośniku kopii elektronicznej w odrębnych katalogach zapisywane są kopie elektroniczne dokumentów zarówno w trybie niefiskalnym (przed ufiskalnieniem kasy), jak również w trybie fiskalnym.

W trybie niefiskalnym konieczna jest instalacja nośnika w gnieździe. Kasa sygnalizuje brak nośnika stosownym komunikatem. W tym trybie pracy zawartość nośnika kopii elektronicznej nie jest weryfikowana przed dokonaniem zapisu na kartę. Każdy kolejny nośnik kopii elektronicznej inicjalizowany jest (tworzony jest odrębny katalog z kolejnym numerem) wyłącznie podczas wykonywania przez serwis zerowania pamięci RAM. Wykonanie operacji zamknięcia nośnika i inicjalizacja nowego nie powoduje utworzenia i zapisu danych do nowej lokalizacji.

Struktura danych kopii elektronicznej przedstawiona jest w tabeli na stronie następczej.

- **(*1) Nazwa katalogu głównego**
 - a) **Tryb niefiskalny:** NIEFISKA.LNY
 - b) **Tryb fiskalny:** abcdefgh.xyz,
gdzie: abcdefgh – numer unikatowy kasy,
xyz – numer kolejny nośnika
- **(*2) Podkatalog kopii elektronicznej dokumentów (fiskalny)**

W celu optymalizacji szybkości pracy kasy z elektronicznymi kopiami dokumentów folder został podzielony na podfoldery. Każdy z nich może zawierać do 100 plików danych dziennych.

Np. pliki danych z dni od 1 do 99 są zapisane w podkatalogu „**00**__”,

z dni od 100 do 199 w podkatalogu „**01**__”;

czyli nazwa podkatalogu „**00**” symbolizuje zakres raportów dobowych od 0001 do 0099,

nazwa „**01**__” zakres raportów dobowych od 0100 do 0199.

Struktura danych kopii elektronicznej

Katalog / plik	Opis
/abcdefgh.001	Katalog kopii elektronicznej dokumentów (fiskalny) – oznaczenie nośnika 1 (*1)
/00_	Podkatalog kopii elektronicznej dokumentów (fiskalny) (*2), raporty 0001 - 0099
fghF0001.DAT	Plik zawierający dane z pamięci fiskalnej, raport 0001
fghF0002.DAT	Plik zawierający dane z pamięci fiskalnej, raport 0002
:	:
fghF0099.DAT	Plik zawierający dane z pamięci fiskalnej, raport 0099
fghH0001.DAT	Plik nagłówka określa zakres dokumentów zawartych w pliku fghJ0001 oraz fghN0001.csv
fghH0002.DAT	Plik nagłówka określa zakres dokumentów zawartych w pliku fghJ0002 oraz fghN0002.csv
:	:
fghH0099.DAT	Plik nagłówka określa zakres dokumentów zawartych w pliku fghJ0099 oraz fghN0099.csv
fghJ0001.DAT	Plik zawierający kopie elektroniczne dokumentów, raport 0001
fghJ0002.DAT	Plik zawierający kopie elektroniczne dokumentów, raport 0002
:	:
fghJ0099.DAT	Plik zawierający kopie elektroniczne dokumentów, raport 0099
fghN0001.CSV	Plik zawierający kopie dokumentów w formie rekordów, raport 0001
fghN0002.CSV	Plik zawierający kopie dokumentów w formie rekordów, raport 0002
:	:
fghN0099.CSV	Plik zawierający kopie dokumentów w formie rekordów, raport 0099
fghZ0001.DAT	Plik zawierający dane raportu dobowego, raport 0001
fghZ0002.DAT	Plik zawierający dane raportu dobowego, raport 0002
:	:
fghZ0099.DAT	Plik zawierający dane raportu dobowego, raport 0099
/01_	Podkatalog kopii elektronicznej dokumentów (fiskalny) (*2), raporty 0100 - 0199
:	:
/099_	Podkatalog kopii elektronicznej dokumentów (fiskalny) (*2), raporty 0001 - 0099
fghL.DAT	Plik zawierający etykietę (występuje tylko na nośniku zamkniętym)
fghS.DAT	Plik zawierający historię nośników
/abcdefgh.002	Katalog kopii elektronicznej dokumentów (fiskalny) – oznaczenie nośnika 2
:	:
/ABCDEFGH.030	Katalog kopii elektronicznej dokumentów (fiskalny) – oznaczenie nośnika 30
/NIEFISKA.LNY	Katalog kopii elektronicznej dokumentów (niefiskalny) – oznaczenie nośnika 1
/abcdefgh.001	Katalog kopii elektronicznej 1
/abcdefgh.002	Katalog kopii elektronicznej 2
:	:
/abcdefgh.200	Katalog kopii elektronicznej 200
	Inne pliki nie związane z kopią elektroniczną
DPT.EDF	Grupy towarowe – plik eksportu
FUNCTEXT.EDF	Teksty – plik eksportu
MEASUNIT.EDF	Jednostki miary – plik eksportu
OPERATOR.EDF	Kasjerzy – plik eksportu
PLU.EDF	Towary – plik eksportu
PRICELPE.EDF	Okresy cennika – plik eksportu
PRICELST.EDF	Cennik usług – plik eksportu
QMADDDDES.EDF	Dodatkowe opisy – plik eksportu
QMPAYMENT.EDF	Lista płatności – plik eksportu
QMPRCADJ.EDF	Lista rabatów – plik eksportu
RETCONT.EDF	Opakowania zwrotne – plik eksportu
SALESRVC.EDF	usługi – plik eksportu
SURDISC.EDF	Rabaty/narzuty – plik eksportu
TAXGROUP.EDF	Stawki podatkowe – plik eksportu
TEXTLOGO.EDF	Nagłówki – plik eksportu
VFKSETUP.EDF	Klawisze szybkiej obsługi – plik eksportu



5.3. RAPORT FISKALNY DOBOWY (ZAPIS DANYCH NA NOŚNIKU KOPII ELEKTRONICZNEJ)



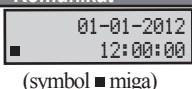
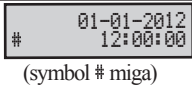
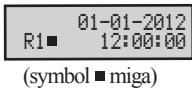
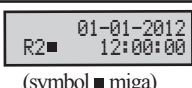
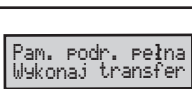

Wykonanie RAPORTU FISKALNEGO DOBOWEGO w kasie wyposażonej w elektroniczną kopię wydruków nie sprowadza się wyłącznie do wydruku raportu i zapisu danych do pamięci fiskalnej, jak w przypadku kas klasycznych. Bezpośrednio po wydruku tego raportu, następuje odczyt statusu nośnika i w przypadku pozytywnej weryfikacji realizowany jest transfer danych (elektronicznych kopii wydruków) z pamięci podręcznej na nośnik elektroniczny (karta SD), a następnie kasowanie danych z pamięci podręcznej.

Przebieg operacji sygnalizowany jest na wyświetlaczu za pomocą odpowiednich komunikatów. Ze względu na szybkie działanie kasy w pewnych sytuacjach (mało danych do przetwarzania) pewne komunikaty mogą być niezauważalne dla użytkownika.

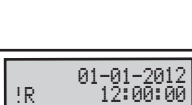
Weryfikacja danych zapisanych na karcie odbywa się w tle i rozpoczyna po każdym włączeniu kasy. Jeżeli w momencie wykonywania RAPORTU FISKALNEGO DOBOWEGO kasa nie zakończyła jeszcze procedury weryfikacji karty, to na wyświetlaczu pojawi się informacja o stanie operacji zawierająca liczniki danych dziennych zweryfikowanych oraz ogólny licznik danych dziennych. Po zakończeniu procesu weryfikacji, jeżeli uzyskany wynik jest pozytywny i następuje wydruk raportu.

Komunikaty podczas weryfikacji danych

Komunikat	Opis	Sposób postępowania
 (symbol ■ miga)	Brak nośnika kopii elektronicznej lub niekompletne pliki na nośniku (skasowane).	Użyć właściwego lub nowego nośnika.
 (symbol # miga)	Uszkodzony plik kopii elektronicznej dokumentów na nośniku	Użyć nowego nośnika.
 (symbol ■ miga)	Nieudana próba zapisu danych dziennych na karcie SD po raz pierwszy. Sprzedaż na kasie jest możliwa do zapełnienia pamięci podręcznej.	Dane zostaną przesłane po wykonaniu kolejnego raportu lub dokonaniu transferu ręcznego - funkcja TRANSFER AWARYJ.
 (symbol ■ miga)	Nieudana próba zapisu danych dziennych na karcie SD po raz drugi. Sprzedaż na kasie nie jest możliwa.	Użyć właściwego lub nowego nośnika. Dane zostaną przesłane po wykonaniu transferu ręcznego - funkcja TRANSFER AWARYJ.
	Zapełniona pamięć podręczna kasy.	Dane zostaną przesłane po instalacji właściwego lub nowego nośnika i wykonaniu transferu ręcznego - funkcja TRANSFER AWARYJ.
	Błąd odczytu statusu nośnika kopii elektronicznej.	Użyć nowego nośnika.
	Brak nośnika kopii elektronicznej podczas wykonania RAPORTU FISKALNEGO DOBOWEGO.	Sposób postępowania w opisie komunikatów <div style="border: 1px solid black; padding: 5px; margin-top: 5px;"> Czy kontynuować? TAK-naciśnij [1] </div> <div style="border: 1px solid black; padding: 5px; margin-top: 5px;"> STOP NIE-naciśnij [9] </div>
	Obcy nośnik kopii elektronicznej	Użyć właściwego lub nowego nośnika

Komunikat	Opis	Sposób postępowania
Uszkodzony nośnik kopii	Uszkodzony nośnik kopii elektronicznej podczas wykonania RAPORTU FISKALNEGO DOBOWEGO.	Sposób postępowania w opisie komunikatów <div data-bbox="844 165 1032 213" style="border: 1px solid black; padding: 2px;"> Czy kontynuować? TAK-naciśnij [1] </div> <div data-bbox="844 225 1032 272" style="border: 1px solid black; padding: 2px; margin-top: 5px;"> STOP NIE-naciśnij [9] </div>
Zapełniony nośnik kopii	Zapełniony nośnik kopii elektronicznej podczas wykonania RAPORTU FISKALNEGO DOBOWEGO.	Użyć nowego nośnika. Wykonać RAPORT FISKALNY DOBOWY lub transfer ręczny - funkcja TRANSFER AUFREVI., w celu inicjalizacji nowego nośnika
Zamknięty nośnik kopii	Zamknięcie nośnik kopii elektronicznej podczas wykonania RAPORTU FISKALNEGO DOBOWEGO.	Użyć nowego nośnika. Wykonać RAPORT FISKALNY DOBOWY lub transfer ręczny - funkcja TRANSFER AUFREVI., w celu inicjalizacji nowego nośnika
<div data-bbox="120 555 300 603" style="border: 1px solid black; padding: 2px;">Zainicjalizować nowy nośnik?</div> <div data-bbox="120 614 300 662" style="border: 1px solid black; padding: 2px;">Czy kontynuować? TAK-naciśnij [1]</div> <div data-bbox="120 673 300 721" style="border: 1px solid black; padding: 2px;">STOP NIE-naciśnij [9]</div>	Inicjalizacja nowego nośnika kopii	Naciśnięcie klawisza numerycznego spowoduje wydruk raportu FISKALNEGO DOBOWEGO. Kopie elektroniczne dokumentów zostaną zapisane na nowym nośniku. Naciśnięcie klawisza  spowoduje anulowanie inicjalizacji nośnika. Kasa obsługuje maksymalnie 30 nośników. 
<div data-bbox="120 869 300 917" style="border: 1px solid black; padding: 2px;">Czy kontynuować? TAK-naciśnij [1]</div> <div data-bbox="120 928 300 976" style="border: 1px solid black; padding: 2px;">STOP NIE-naciśnij [9]</div>	Postępowanie w przypadku błędu nośnika kopii elektronicznej (brak nośnika, błąd nośnika).	Naciśnięcie klawisza numerycznego spowoduje wydruk raportu FISKALNEGO DOBOWEGO. Kopie elektroniczne dokumentów pozostaną w pamięci podręcznej kasy rejestrującej. W zależności od sytuacji, stan ten jest sygnalizowany komunikatem „R1 ■”, lub „R2 ■” na wyświetlaczu kasy. Naciśnięcie klawisza  spowoduje anulowanie wykonania raportu. Należy zainstalować właściwy lub nowy nośnik i wykonać RAPORT FISKALNY DOBOWY ponownie. 
Błąd ini.nośnika osiągnięto limit	Błąd inicjalizacji kolejnego nośnika kopii elektronicznej – osiągnięto limit 30 nośników.	Wezwać serwis
Oper. na nośniku przerwana	Operacja wykonywana na nośniku została przerwana	Wezwać serwis
TRANSF.DANYCH...	Trwa zapis kopii elektronicznej dokumentów na nośnik .	Nie wyłączać kasy i nie usuwać nośnika z gniazda do zakończenia operacji.
TRANSF.DANYCH ZAKOŃCZONY	Zakończono zapis kopii elektronicznej dokumentów na nośnik.	Można wyłączyć kasę
Zamykanie. nośn.	Trwa zamykanie nośnika kopii elektronicznej.	Nie wyłączać kasy i nie usuwać nośnika z gniazda do zakończenia operacji.

Komunikat	Opis	Sposób postępowania
Nośnik zamknięty	Zakończono zamykanie nośnika kopii elektronicznej.	Można wyłączyć kasę.
Błąd pam. podr.	Błąd pamięci podręcznej kasy (w dolnej linii umieszczona jest informacja dodatkowa)	Wezwać serwis..

Uwaga1: *Podatnik ponosi odpowiedzialność za zniszczenie lub zagubienie nośnika i zawartych na nim danych . Zalecane jest, aby użytkownik wykonywał kopie danych na dysku twardym komputera oraz dyskach CD/DVD.*

Uwaga2: *Podatnik jest zobowiązany przechowywać wszystkie nośniki elektroniczne związane z kasą przez określony przepisami okres czasu i okazywać je na każde żądanie organów kontrolnych.*

Uwaga3: *Nośnik kopii elektronicznej jest kontrolowany przy każdym włączeniu kasy, dlatego należy odczekać do zakończenia kontroli, jeżeli kasa została włączona bezpośrednio przed wykonaniem RAPORTU FISKALNEGO DOBOWEGO.*

Uwaga4: *Zabronione jest usuwanie lub modyfikowanie danych zapisanych na nośniku danych w katalogu kopii elektronicznej dokumentów. Kasa kontroluje poprawność wszystkich danych na nośniku przed wykonaniem, raportu fiskalnego dobowego. W razie stwierdzenia nieprawidłowości, karta na której ją stwierdzono nie może być użyta do dalszego zapisu danych. W przypadku wystąpienia takiego zdarzenia należy użyć nowej karty. Gdy zaistnieje konieczność dostępu do dokumentów zapisanych na takiej karcie (np. w przypadku kontroli) należy używać sporządzonej wcześniej kopii zapasowej danych z karty.*

Uwaga5: *Należy przechowywać wszystkie nośniki używane w kasie. W pamięci fiskalnej kasy tworzona jest historia nośników i na podstawie raportu Lista nośników można odczytać listę użytych nośników.*

Uwaga6: *Nie należy używać nośnika danych do innych zastosowań innych niż zapisane w instrukcji użytkownika oraz w innych urządzeniach (aparaty cyfrowe, nawigacje, etc.). Grozi to przypadkowym uszkodzeniem lub skasowaniem danych z karty.*

Uwaga7: *Należy przestrzegać wszystkich zasad używania nośników opisanych w dokumentacji dołączonej do nośnika przez producenta.*

5.4. KOMUNIKATY

Komunikaty związane z działaniem i obsługą kopii elektronicznej zostały przedstawione wcześniej.

5.5. ZABEZPIECZENIE DANYCH

a) Zabezpieczenie dokumentów fiskalnych

Każdy paragon fiskalny oraz raport fiskalny dobowy opatrzone są numerem kontrolnym.

Numer kontrolny umieszczony jest w linii poprzedzającej numer unikatowy i ma postać

XXXXXXXXXXXX-XXXXXXXXXXXXXXXXXXXXXXXX-XXXXXXXXXXXX

Do wyliczania numeru kontrolnego wykorzystywany jest algorytm SHA-1. Kasa wyposażona jest w funkcję weryfikacji numeru kontrolnego, która pozwala na jednoznaczne stwierdzenie, czy przedstawiony dokument został wydrukowany przez określoną kasę rejestrującą i czy dane zawarte w dokumencie są prawdziwe.

b) Zabezpieczenia wszystkich kopii dokumentów z danego dnia

Dla wszystkich kopii dokumentów zgromadzonych w pamięci podręcznej wyznaczany jest numer kontrolny z wykorzystaniem algorytmu SHA-1. Numer zapisywany jest w pamięci fiskalnej. Usunięcie lub modyfikacja jakiegokolwiek dokumentu z katalogu kopii elektronicznej zostanie zauważone przez kasę i taki nośnik nie może być dalej używany przez kasę.

Każdy kolejny nośnik elektroniczny zawiera historię użytych nośników. Historia ta zapisana jest również w pamięci fiskalnej.

c) Zabezpieczenie nośnika





Nośnik umieszczony jest pod klapką – nie jest widoczny. Kasa rejestrująca może pracować bez nośnika. Jest on wymagany wyłącznie podczas wykonywania RAPORTU FISKALNEGO DOBOWEGO.

Uwaga: *Istnieje możliwość wykonania dwóch RAPORTÓW FISKALNYCH DOBOWYCH bez zainstalowanego nośnika (należy mieć na uwadze ograniczenia pamięci podręcznej ok. 30 000 linii, max. 1500 dokumentów).*





5.6. FUNKCJE OBSŁUGI KOPII ELEKTRONICZNEJ

Wszystkie funkcje obsługi kopii elektronicznej dostępne dla użytkownika w kasie znajdują się w trybie raportów czytających w sekcji „KOPIA ELEKTRONICZNA”

Aby wyszukać funkcję obsługi kopii elektronicznej należy:







- Wyszukać tryb raportów czytających  i zatwierdzić klawiszem .
- Wyszukać sekcję kopia elektroniczna  i zatwierdzić klawiszem .

Funkcje dostępne w sekcji „KOPIA ELEKTRONICZNA”





- Wydruk kopii dokumentów 
- Obsługa nośnika kopii elektronicznej 
- Weryfikacja numerów kontrolnych 
- Obsługa pamięci podręcznej kasy 

5.7. FUNKCJE WYDRUKU KOPII DOKUMENTÓW

Aby wyszukać funkcję obsługi kopii elektronicznej należy:





- Wyszukać tryb raportów czytających  i zatwierdzić klawiszem .
- Wyszukać sekcję kopia elektroniczna  i zatwierdzić klawiszem .
- Wyszukać podsekcję wydruku kopii  i zatwierdzić klawiszem .
- Wyszukać pożądaną funkcję.

Dostępne funkcje:

- Wydruk ostatniego dokumentu z kopii elektronicznej .
- Wydruk dowolnego dokumentu z kopii elektronicznej na podstawie numeru wydruku. .
- Wydruk wybranego raportu lub raportów z kopii elektronicznej na podstawie numeru raportu dobowego. .
- Wydruk dowolnego dokumentu lub dokumentów z kopii elektronicznej na podstawie numeru wydruku. .
- Wydruk dowolnego dokumentu lub dokumentów z kopii elektronicznej na podstawie daty i czasu wydruku. .

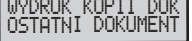
5.7.1. WYDRUK OSTATNIEGO DOKUMENTU Z KOPII ELEKTRONICZNEJ

Aby uruchomić funkcję należy:

- Wyszukać funkcję  i zatwierdzić klawiszem . Kasa wyświetli numer kolejny ostatniego wydrukowanego dokumentu.
- Aby wydrukować kopię należy nacisnąć klawisz .
- Aby zaniechać nacisnąć klawisz .

5.7.2. WYDRUK DOWOLNEGO DOKUMENTU Z KOPII ELEKTRONICZNEJ





Aby uruchomić funkcję należy:

- Wyszukać funkcję  i zatwierdzić klawiszem .
- Po zatwierdzeniu kasa wyświetli poniższy komunikat  zawierający numer unikatowy urządzenia,

a) wydruk dokumentów z własnego nośnika (zgodny numer unikatowy)

- Jeżeli dokonujemy wydruku dokumentów z własnego nośnika, wyświetlany numer jest zgodny z numerem unikatowym kasy. Aby kontynuować należy zatwierdzić numer naciskając klawisz .

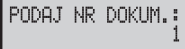
b) wydruk dokumentów z obcego nośnika (niezgodny numer unikatowy)

- Jeżeli dokonujemy wydruku dokumentów z obcego nośnika, wyświetlany numer jest niezgodny z numerem unikatowym kasy.
- Aby kontynuować należy wyszukać numer naciskając klawisze  .
- Zatwierdzić numer naciskając klawisz .
- Po zatwierdzeniu kasa wyświetli poniższy komunikat z żądaniem wprowadzenia numeru dokumentu który ma zostać wydrukowany .
- Wprowadzić numer dokumentu i zatwierdzić naciskając klawisz .
- Jeżeli wskazany dokument znajduje się na nośniku kopii elektronicznej, zostanie wydrukowana jego kopia.
- Jeżeli nośnik nie zawiera dokumentu kasa wydrukuje pusty raport i wyświetli komunikat o treści: .







5.7.3. WYDRUK WYBRANEGO RAPORTU Z KOPII ELEKTRONICZNEJ**Aby uruchomić funkcje należy:**

- Wyszukać funkcję  i zatwierdzić klawiszem .
- Po zatwierdzeniu kasa wyświetli poniższy komunikat zawierający numer unikatowy urządzenia, .

a) wydruk raportu z własnego nośnika (zgodny numer unikatowy)

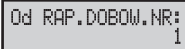
- Jeżeli dokonujemy wydruku raportu z własnego nośnika, wyświetlany numer jest zgodny z numerem unikatowym kasy. Aby kontynuować należy zatwierdzić numer naciskając klawisz .

b) wydruk raportu z obcego nośnika (niezgodny numer unikatowy)

- Jeżeli dokonujemy wydruku raportu z obcego nośnika, wyświetlany numer jest niezgodny z numerem unikatowym kasy.
- Aby kontynuować należy wyszukać numer naciskając klawisze  .
- Zatwierdzić numer naciskając klawisz .
- Po zatwierdzeniu kasa wyświetli poniższy komunikat z żądaniem wprowadzenia numeru pierwszego raportu, który ma zostać wydrukowany .
- Wprowadzić numer raportu i zatwierdzić naciskając klawisz .
- Po zatwierdzeniu kasa wyświetli poniższy komunikat z żądaniem wprowadzenia numeru ostatniego raportu, który ma zostać wydrukowany .
- Wprowadzić numer raportu i zatwierdzić naciskając klawisz .
- Jeżeli wskazany raport znajduje się na nośniku kopii elektronicznej, zostanie wydrukowana jego kopia.
- Jeżeli nośnik nie zawiera raportu kasa wydrukuje raport z informacją o braku raportu na wskazanym nośniku kopii elektronicznej.

5.7.4. WYDRUK DOWOLNEGO DOKUMENTU Z KOPII ELEKTRONICZNEJ NA PODSTAWIE NUMERU WYDRUKU

Aby uruchomić funkcję należy:

- Wyszukać funkcję **WYDRUK KOPII DOK. WG. NR WYDRUKÓW** i zatwierdzić klawiszem **GOTÓWKA** SZUFLADA .
- Po zatwierdzeniu kasa wyświetli poniższy komunikat zawierający numer unikatowy urządzenia, **Wybierz Nr unik. 1234567890**

a) wydruk dokumentów z własnego nośnika (zgodny numer unikatowy)

- Jeżeli dokonujemy wydruku dokumentów z własnego nośnika, wyświetlany numer jest zgodny z numerem unikatowym kasy. Aby kontynuować należy zatwierdzić numer naciskając klawisz **GOTÓWKA** SZUFLADA .

b) wydruk dokumentów z obcego nośnika (niezgodny numer unikatowy)

- Jeżeli dokonujemy wydruku dokumentów z obcego nośnika, wyświetlany numer jest niezgodny z numerem unikatowym kasy.
- Aby kontynuować należy wyszukać numer naciskając klawisze **EAN** ↑ **KREDYT** ↓ .
- Zatwierdzić numer naciskając klawisz **GOTÓWKA** SZUFLADA .
- Po zatwierdzeniu kasa wyświetli poniższy komunikat z żądaniem wprowadzenia numeru pierwszego dokumentu, który ma zostać wydrukowany **Od NR DOKUMENTU: 1**
- Wprowadzić numer raportu i zatwierdzić naciskając klawisz **GOTÓWKA** SZUFLADA .
- Po zatwierdzeniu kasa wyświetli poniższy komunikat z żądaniem wprowadzenia numeru ostatniego dokumentu który ma zostać wydrukowany **Od NR DOKUMENTU: 2**
- Wprowadzić numer dokumentu i zatwierdzić naciskając klawisz **GOTÓWKA** SZUFLADA .
- Jeżeli wskazany dokument znajduje się na nośniku kopii elektronicznej, zostanie wydrukowana jego kopia.
- Jeżeli nośnik nie zawiera dokumentu kasa wydrukuje **Błąd Fam. Podr. brak dokumentu**

5.7.5. WYDRUK DOWOLNEGO DOKUMENTU Z KOPII ELEKTRONICZNEJ NA PODSTAWIE DATY I CZASU WYDRUKU











Aby uruchomić funkcje należy:

- Wyszukać funkcję **WYDRUK KOPII DOK. WG. DATY I CZASU** i zatwierdzić klawiszem **GOTÓWKA** SZUFLADA .
- Po zatwierdzeniu kasa wyświetli poniższy komunikat zawierający numer unikatowy urządzenia, **Wybierz Nr unik. 1234567890**

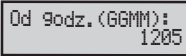
a) wydruk dokumentów z własnego nośnika (zgodny numer unikatowy)



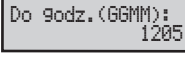



- Jeżeli dokonujemy wydruku dokumentów z własnego nośnika, wyświetlany numer jest zgodny z numerem unikatowym kasy. Aby kontynuować należy zatwierdzić numer naciskając klawisz **GOTÓWKA** SZUFLADA .

b) wydruk dokumentów z obcego nośnika (niezgodny numer unikatowy)





- Jeżeli dokonujemy wydruku dokumentów z obcego nośnika, wyświetlany numer jest niezgodny z numerem unikatowym kasy.
- Aby kontynuować należy wyszukać numer naciskając klawisz  .
- Zatwierdzić numer naciskając klawisz .
- Po zatwierdzeniu kasa wyświetli poniższy komunikat z żądaniem wprowadzenia daty wydruku pierwszego dokumentu, który ma zostać wydrukowany. 
- Wprowadzić datę wydruku dokumentu (format daty DDMMRRRR, gdzie DD-dzień, MM-miesiąc, RRRR-rok) i zatwierdzić naciskając klawisz .
- Następnie kasa wyświetli poniższy komunikat z żądaniem wprowadzenia czasu wydruku: 
- Wprowadzić godzinę wydruku dokumentu (format daty GGMM, gdzie GG-godzina, MM-minuta) i zatwierdzić naciskając klawisz .
- Po zatwierdzeniu kasa wyświetli poniższy komunikat z żądaniem wprowadzenia daty wydruku ostatniego dokumentu, który ma zostać wydrukowany. 
- Wprowadzić datę w ten sam sposób jak powyżej i zatwierdzić naciskając klawisz .
- następnie kasa wyświetli poniższy komunikat z żądaniem wprowadzenia czasu wydruku: 
- Wprowadzić czas w ten sam sposób jak powyżej i zatwierdzić naciskając klawisz .
- Jeżeli wskazany dokument znajduje się na nośniku kopii elektronicznej, zostanie wydrukowana jego kopia.
- Jeżeli nośnik nie zawiera dokumentu kasa wydrukuje pusty raport i wyświetli komunikat o treści: 

5.8. OBSŁUGA NOŚNIKA KOPII ELEKTRONICZNEJ

Aby wyszukać funkcję obsługi kopii elektronicznej należy:

- Wyszukać tryb raportów czytających  i zatwierdzić klawiszem .
- Wyszukać sekcję kopia elektroniczna  i zatwierdzić klawiszem .
- Wyszukać podsekcję wydruku kopii  i zatwierdzić klawiszem .
- Wyszukać pożądaną funkcję.

Dostępne funkcje:

- Kontrola nośnika kopii elektronicznej 
- Informacja szczegółowa o nośniku kopii elektronicznej 
- Lista nośników kopii elektronicznej 
- Zamknięcie nośnika kopii elektronicznej na żądanie 

5.8.1. KONTROLA NOŚNIKA KOPII ELEKTRONICZNEJ

Aby uruchomić funkcje należy:

- Wyszukać funkcję **NOŚNIK KOPII EL. KONTROLA NOŚNIKA** i zatwierdzić klawiszem **GOTÓWKA SZUFLADA**.
- Po zatwierdzeniu zatwierdzeniu kasa wyświetli poniższy komunikat zawierający numer nośnika **NOŚNIK KOPII EL. 1234567890.001**

a) kontrola własnego nośnika

- Jeżeli dokonujemy kontroli własnego nośnika, należy nacisnąć klawisz **GOTÓWKA SZUFLADA**.

b) kontrola obcego nośnika

- Jeżeli jeżeli dokonujemy kontroli obcego nośnika, aby kontynuować należy wyszukać pożądaný nośnik za pomocą klawiszy **EAN** ↑ **KREDYT** ↓ i zatwierdzić numer naciskając klawisz **GOTÓWKA SZUFLADA**.
- Po zatwierdzeniu w zależności od stanu weryfikacji nośnika (pełny nośnik bezpośrednio po włączeniu kasy może być w trakcie weryfikacji) kasa wyświetli komunikat zawierający status nośnika, bądź informację o stanie weryfikacji.

Możliwe jest uzyskanie jednego z poniższych statusów nośnika

Status	Opis
WŁASNY AKTYWNY	Własny aktywny nośnik kopii elektronicznej, dane poprawne
WŁASNY USZK. DANE	Własny aktywny nośnik kopii elektronicznej, dane uszkodzone (wymagana inicjalizacja nowego nośnika)
WŁASNY PEŁNY	Własny aktywny nośnik kopii elektronicznej, pełny (nośnik został automatycznie zamknięty przez kasę)
WŁASNY ZAPEŁ.	Własny aktywny nośnik kopii elektronicznej, zapełniony (nośnik zapełniony innymi plikami przez użytkownika)
KARTA ZAMK. OK	Własny zamknięty nośnik kopii elektronicznej, dane poprawne
KARTA ZAMK. BŁĄD	Własny zamknięty nośnik kopii elektronicznej, dane uszkodzone
OBCY	Obcy nośnik (nośnik pochodzi z innej kasy rejestrującej)
OBCY DANE POPR.	Obcy nośnik kopii elektronicznej, dane poprawne
OBCY USZK. DANE	Obcy nośnik kopii elektronicznej, dane uszkodzone

- W przypadku, gdy zainstalowana karta SD nie jest nośnikiem kopii elektronicznej dokumentów z kasy lub nie zainstalowano karty, przy próbie weryfikacji kasa wyświetla komunikat **Na nośniku brak kopii dokumentów**.

Stan weryfikacji nośnika





- W przypadku, gdy operacja weryfikacji karty nie jest zakończona, kasa prezentuje na wyświetlaczu postęp weryfikacji nośnika. **WERYF. NOŚNIKA... xxx/(yyy-zzz)**

Gdzie: xxx - numer weryfikowanego dnia
yyy - zzz - zakresu dni zapisanych na karcie





5.8.2. INFORMACJA SZCZEGÓŁOWA O NOŚNIKU KOPII ELEKTRONICZNEJ

Funkcja dostarcza dodatkowych informacji dotyczących ostatnio kontrolowanego nośnika kopii elektronicznej.

Aby uruchomić funkcję należy:

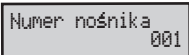
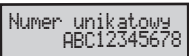
- Wyszukać funkcję  i zatwierdzić klawiszem .
- Po zatwierdzeniu kasa wyświetla informację dot. ostatnio kontrolowanego nośnika kopii elektronicznej.
- Przechodzenie pomiędzy poszczególnymi informacjami możliwe jest za pomocą klawiszy:
 -  - kolejny parametr,
 -  - poprzedni parametr.

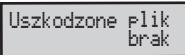
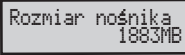
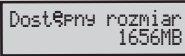

Informacje o nośniku kopii elektronicznej

- Numer nośnika 
- Numer unikatowy dokumentów zawartych na nośniku;
 - a) aktywny nośnik 
 - b) zamknięty nośnik 
- Status nośnika (opis statusu nośnika, zgodnie z tabelą z poprzedniego punktu).
 - 
- Informacja o braku lub numerze pierwszego uszkodzonego pliku 
- Informacja o całkowitej pojemności nośnika kopii elektronicznej 
- Informacja o dostępnej pojemności nośnika kopii elektronicznej 
- Zakończenie wyświetlania informacji następuje po naciśnięciu klawisza .

5.8.3. LISTA NOŚNIKÓW KOPII ELEKTRONICZNEJ

Funkcja dostarcza dodatkowych informacji dotyczących ostatnio kontrolowanego nośnika kopii elektronicznej.



Aby uruchomić funkcję należy:

- Wyszukać funkcję  i zatwierdzić klawiszem .
- Po zatwierdzeniu kasa drukuje raport zawierający listę użytych w kasie nośników kopii elektronicznej wraz z podstawową informacją o nośniku.
- Pozycja raportu (informacja dla jednego nośnika zawiera)
 - numer bieżący nośnika,
 - zakres dat raportów zapisanych na nośniku,
 - zakres numerów raportów zapisanych na nośniku,
 - podstawowy status nośnika: otwarty lub zamknięty.

5.8.4. ZAMKNIĘCIE NOŚNIKA KOPII ELEKTRONICZNEJ

Funkcja pozwala na zamknięcie nośnika kopii elektronicznej na żądanie użytkownika. Powodem zamknięcia może być chęć zabezpieczenia nośnika kopii elektronicznej. Po zamknięciu bieżącego nośnika, nowy nośnik kopii elektronicznej jest inicjalizowany podczas wykonywania RAPORTU FISKALNEGO DOBOWEGO, po potwierdzeniu operacji inicjalizacji przez użytkownika.

Aby uruchomić funkcję należy:







- Wyszukać funkcję  i zatwierdzić klawiszem .
- Po zatwierdzeniu kasa wyświetla komunikat z żądaniem wprowadzenia hasła. 

Hasło zamykające nośnik kopii elektronicznej: 85619

- Po zamknięciu nośnika kopii elektronicznej kasa wyświetla komunikat 

5.9. FUNKCJE WERYFIKACJI NUMERÓW KONTROLNYCH DOKUMENTÓW

Aby uruchomić funkcje należy:



- Wyszukać tryb raportów czytających  i zatwierdzić klawiszem .
- Wyszukać sekcję kopia elektroniczna  i zatwierdzić klawiszem .
- Wyszukać podsekcję weryfikacji nr  i zatwierdzić klawiszem .
- Wyszukać pożądana funkcję.

Dostępne funkcje:



- Weryfikacja numeru kontrolnego paragonu fiskalnego .

5.9.1. WERYFIKACJA NUMERU KONTROLNEGO PARAGONU FISKALNEGO

Aby uruchomić funkcje należy:





- Wyszukać funkcję  i zatwierdzić klawiszem .
- Po zatwierdzeniu należy wprowadzić wartości z kontrolowanego PARAGONU FISKALNEGO w kolejności wskazanej w poniżej.

a) Wprowadzić dane wszystkich pozycji sprzedaży zarejestrowanych na paragonie wg poniższej tabeli.

Wyświetlacz	Opis	Zatwierdzenie
PLU NAZWA	Nazwa towaru Za pomocą klawiszy numerycznych należy wprowadzić pełną nazwę towaru. Wielkość znaków ma znaczenie	
PLU STAWKA PTU	Wartość stawki podatku lub stawka zwolniona a) Stawka podatku - liczba z zakresu 0,00 – 99,99 b) stawka zwolniona – nie wprowadzać żadnej wartości	

b) Potwierdzić wprowadzone dane naciskając klawisz .

c) Wprowadzić dane liczbowe z paragonu:

Wyświetlacz	Opis	Zatwierdzenie
SUMA PTU	Suma podatku (SUMA PTU) z paragonu Wartość liczbową z zakresu: 0.00 – 999999,99	
SUMA	Suma transakcji (SUMA) z paragonu Wartość liczbową z zakresu: 0.00 – 999999,99	
NR UNIKATOWY	Numer unikatowy odczytany z dokumentu (8 cyfr)	
DATA I GODZINA	Data i godzina wydruku oryginału dokumentu odczytana z dokumentu. (format DDMRRRRgmm), gdzie: DD-dzień, MM-miesiąc, RRRR-rok, gg-godzina, mm-minuta	
NUMER KONTROLNY	Numer kontrolny weryfikowanego dokumentu dokładnie 40 znaków: cyfry oraz litery a, b, c, d, e, f)	

- Po potwierdzeniu wszystkich danych kasa drukuje raport zawierający wynik weryfikacji:
 „NUMER POPRAWNY” – pozytywny wynik weryfikacji, numer kontrolny wyliczony przez kasę jest zgodny z numerem wydrukowanym na dokumencie
 „NUMER BŁĘDNY” – negatywny wynik weryfikacji, numer kontrolny wyliczony przez kasę nie jest zgodny z numerem wydrukowanym na dokumencie

5.9.2. WERYFIKACJA NUMERU KONTROLNEGO RAPORTU FISKALNEGO DOBOWEGO

Weryfikacja numeru kontrolnego raportu fiskalnego dobowego odbywa się w programie Euro2A. Za pomocą programu można weryfikować numery kontrolne raportów dobowych wszystkich kas rejestrujących.

Aby dokonać weryfikacji numeru kontrolnego należy:

1. Uruchomić program **Euro2A** (patrz pkt. 6.2)
2. Wczytać dane z nośnika kopii elektronicznej (patrz pkt. 6.9.4)
3. Wybrać funkcję [Raport dobowy]

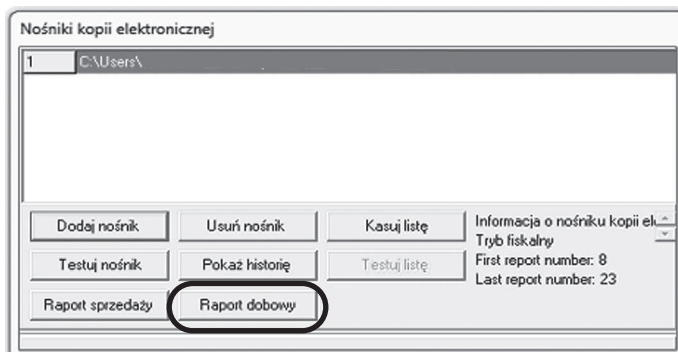

4. Wprowadzić numer oraz numer kontrolny kontrolowanego raportu dobowego oraz potwierdzić weryfikację.
Po potwierdzeniu danych program odczyta dane wybranego raportu fiskalnego dobowego, następnie na podstawie odczytanych danych zostanie wyliczony numer kontrolny raportu dobowego i porównany w wprowadzonym numerem kontrolnym.

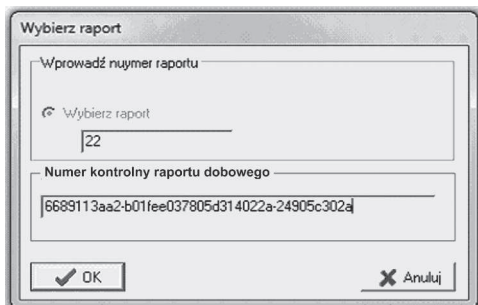



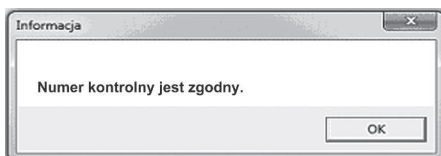



- Jeżeli numery kontrolne są zgodne, \ program wyświetli komunikat, a następnie zostanie wyświetlona kopia raportu dobowego.
- Jeżeli numery kontrolne nie są zgodne, program wyświetli komunikat:







5.10. OBSŁUGA PAMIĘCI PODRĘCZNEJ

Aby uruchomić funkcje należy:

- Wyszukać tryb raportów czytających  i zatwierdzić klawiszem .
- Wyszukać sekcję kopia elektroniczna  i zatwierdzić klawiszem .
- Wyszukać podsekcję pamięć podręczna  i zatwierdzić klawiszem .
- Wyszukać pożądana funkcję.

Dostępne funkcje:





- Transfer awaryjny danych z pamięci podręcznej na nośnik kopii elektronicznej 
- Wyszukiwanie lokalizacji dokumentu na podstawie numeru wydruku 
- Przeglądanie paragonów zapisanych w pamięci podręcznej kasy 
- Informacja o zajętości pamięci podręcznej 

5.10.1. TRANSFER AWARYJNY DANYCH Z PAMIĘCI PODRĘCZNEJ NA NOŚNIK ELEKTRONICZNY

W przypadku, gdy raport dobowy został wykonany bez nośnika kopii elektronicznej lub transfer na nośnik nie był możliwy z innych powodów (np. uszkodzenie nośnika) należy wykonać awaryjny transfer danych z pamięci podręcznej na nośnik kopii.

Transfer awaryjny danych z pamięci podręcznej na nośnik kopii elektronicznej jest możliwy wyłącznie w przypadku, gdy nie został on wykonany podczas standardowej procedury związanej z wykonaniem RAPORTU FISKALNEGO DOBOWEGO. Stan taki sygnalizowany jest na wyświetlaczu kasy stosownym komunikatem.



Aby uruchomić funkcje należy:

- Wyszukać funkcję  i zatwierdzić klawiszem .
- Po zatwierdzeniu w zależności od stanu pracy kasy kasa:
 - a) W przypadku, gdy brak jest danych w pamięci podręcznej, kasa wyświetli komunikat: 
 - b) W przypadku, gdy próba transferu została podjęta bez wcześniejszego błędu transferu kasa wyświetla komunikat: 
 - c) W przypadku, gdy kasa sygnalizuje błąd transferu danych na nośnik kopii elektronicznej, np. „R1■” lub „R2■” oraz w kasie znajduje się właściwy nośnik (bieżący lub nowy) transfer danych zostanie zrealizowany. Kasa wyświetli komunikaty: 

gdzie: xxx – numer przesyłanego dokumentu
yyy - zzz - zakresu dokumentów w pamięci podręcznej

5.10.2. WYSZUKIWANIE LOKALIZACJI DOKUMENTU NA PODSTAWIE NUMERU WYDRUKU

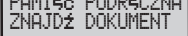

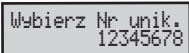
Aby uruchomić funkcję należy:

- Wyszukać funkcję  i zatwierdzić klawiszem .
- Po zatwierdzeniu kasa wyświetli poniższy komunikat .

a) wyszukanie dokumentu własnego

- Jeżeli wyszukujemy dokument własny, aby kontynuować należy zatwierdzić numer naciskając klawisz .

b) wyszukanie dokumentu obcego (na nośniku pochodzącym z innej kasy tego samego typu)









- Jeżeli wyszukujemy dokument zapisany na nośniku należącym do obcej kasy, aby kontynuować należy:
 - wyszukać numer unikatowy za pomocą klawiszy  .
 - zatwierdzić numer naciskając klawisz .
- Raport zawiera następujące informacje:
 - numer unikatowy kas
 - numer kolejny wydruku (numer wprowadzony)
 - lokalizacja dokumentu: numer nośnika kopii elektronicznej, wskazanie, że dokument znajduje się w pamięci podręcznej kasy („Pamięć podręczna”), bądź informacja o negatywnym wyniku wyszukiwania („Nie znaleziono”).

5.10.3. PRZEGLĄDANIE PARAGONÓW ZAPISANYCH W PAMIĘCI PODRĘCZNEJ KASY

Aby uruchomić funkcję należy:

- Wyszukać funkcję  i zatwierdzić klawiszem .

Treść paragonów prezentowana jest w postaci uproszczonej i obejmuje: pozycje zarejestrowane w paragonie, rabaty, storna, podsunę paragonu, sumę paragonu, oznaczenie kasjera i numer kasy oraz datę i czas wydruku.

- Bezpośrednio po uruchomieniu funkcji wyświetlany jest numer ostatniego paragonu, np. .
- Przechodzenie pomiędzy poszczególnymi paragonami możliwe jest za pomocą klawiszy:
 -  - poprzedni paragon
 -  - kolejny paragon.
- Rozpoczęcie przeglądania pozycji paragonu następuje po naciśnięciu klawisza .
- Nawigacja w ramach paragonu odbywa się za pomocą klawiszy:
 -  - kolejna pozycja
 -  - poprzednia pozycja
- Powrót do poprzedniej pozycji realizowany jest za pomocą klawisza .
- Aby zakończyć przeglądanie paragonu należy nacisnąć klawisz .

5.10.4. INFORMACJA O ZAJĘTOŚCI PAMIĘCI PODRĘCZNEJ KASY

Aby uruchomić funkcje należy:

- Wyszukać funkcję **PAMIĘĆ PODRĘCZNA** i zatwierdzić klawiszem **GOTÓWKA**.
- Po zatwierdzeniu kasa wyświetla wyrażony procentowo wolny obszar pamięci podręcznej, np. **WOLNE MIEJSCE 99%**.

5.11. WYKONANIE KOPII DOKUMENTÓW ZAPISANYCH NA NOŚNIKU KOPII ELEKTRONICZNEJ

Kasa **EURO-SOTE Mini** pozwala na wykonanie kopii dokumentów zapisanych na nośnikach kopii elektronicznej. Kasa została wyposażona w specjalny tryb pracy, w którym działa jako „Urządzenie pamięci masowej”. W tym trybie pracy użytkownik za pomocą przewodu USB uzyskuje dostęp do danych zawartych na nośniku z poziomu komputera. Możliwość kasowania danych w tym trybie pracy jest zablokowana.

Aby wykonać kopię dokumentów należy:

- Podłączyć kasę do komputera za pomocą przewodu USB oraz zainstalować sterownik kasy.
- Nacisnąć i przytrzymać klawisz **GOTÓWKA** i włączyć kasę.
- Kasa zostanie uruchomiona jako „Urządzenie pamięci masowej”. Na wyświetlaczu kasy prezentowany jest komunikat **Urząd. Pam.Mas. Wyłącz aby wyjść**.
- W systemie kasa zgłasza się jako nowy dysk wymienny.

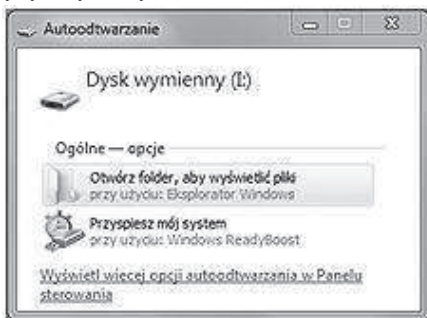

- Otworzyć folder.

Nazwa	Data modyfikacji	Typ
1234567890.001	2012-05-18 14:44	Folder plików

- Zaznaczyć folder i skopiować do pożądanej lokalizacji na dysku twardym komputera.

6. PROGRAM DO OBSŁUGI KASY EURO-50TE MINI

Program **Euro2A** jest autoryzowanym programem do współpracy z kasą. Program ten może być wykorzystany do:

- programowania ustawień kasy oraz bazy towarowej,
- odczytu danych z kasy w celu archiwizacji,
- odczytu raportów sprzedaży,
- wykonania kopii raportu fiskalnego okresowego, tj. odczytu danych z pamięci fiskalnej i wykonania wydruku oraz nagrania na informatyczny nośnik danych raportów okresowych za wskazany okres.
- obsługi kopii elektronicznej dokumentów kasowych: kontrola nośników kopii elektronicznej, przeglądanie historii nośników, wykonanie raportu sprzedaży z nośnika kopii, przeglądanie i wydruk kopii dokumentów, wyszukiwanie sprzedaży wg zadanych parametrów, wykonanie raportu okresowego z kopii elektronicznej oraz odczyt danych z pamięci podręcznej kasy.

Uwaga 1: Instrukcja instalacji oraz obsługi programu **Euro2A** znajduje się na stronie www.torell.pl oraz *plycie z programem.*

6.1. INSTALACJA PROGRAMU

1. Należy pobrać program ze strony <http://www.torell.pl>
2. Uruchomić plik **Euro2A_ver6_00_PL.exe**
3. Zapoznać się z umową licencyjną i zatwierdzić naciskając klawisz **Zgadzam się**.
5. Wybrać folder do którego ma być zainstalowany program **Euro2A** i nacisnąć klawisz **Zainstaluj**.

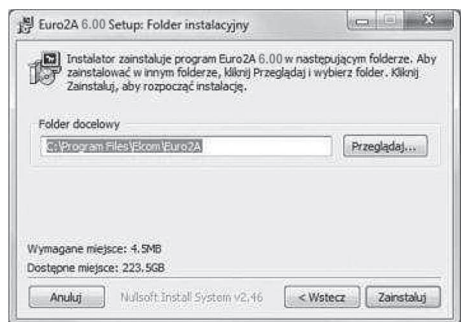

4. Wybrać komponenty, które mają być zainstalowane i nacisnąć klawisz **Dalej >**.
6. Po zakończeniu instalacji nacisnąć klawisz **Zamknij**. Program jest zainstalowany.

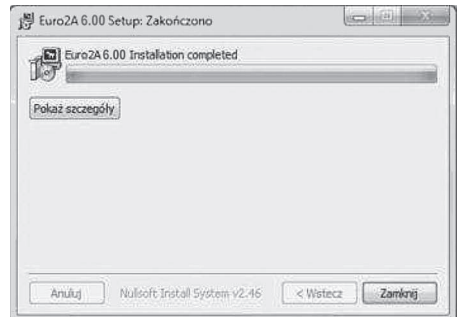
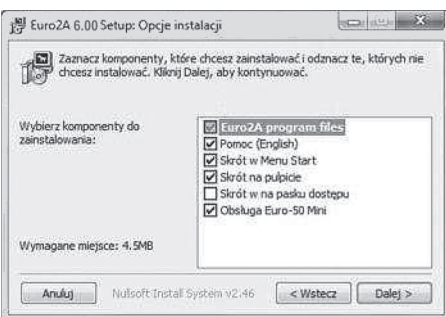

6.2. URUCHOMIENIE PROGRAMU

1. W celu uruchomienia programu należy kliknąć ikonę  (zazwyczaj zlokalizowana jest na pulpicie).

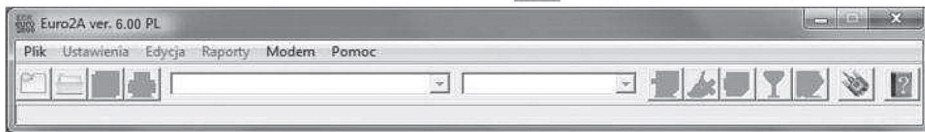

2. W menu **Plik** wybrać polecenie **Nowy plik**, następnie wybrać typ kasy **EURO-50 TE** i zatwierdzić naciskając klawisz **OK**.
3. Wskazać lokalizację pliku, wprowadzić nazwę projektu (nazwę pliku) i nacisnąć klawisz **Otwórz**.

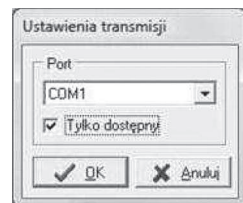
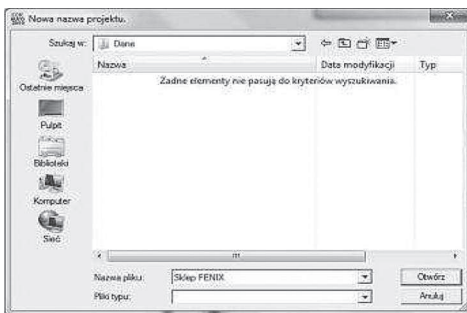
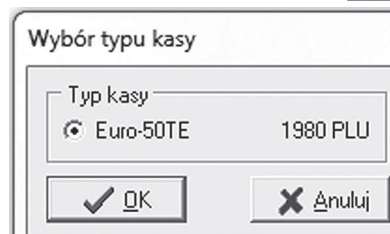

4. W menu **Ustawienia** wybrać polecenie **Ustawienia transmisji** i ustawić numer portu do komunikacji z kasą i zatwierdzić klawiszem **OK**.

Uwaga: *Rzeczywisty numer portu komunikacyjnego należy sprawdzić w ustawieniach komputera!!!*

6.3. PROGRAMOWANIE USTAWIENI KASY I BAZY TOWAROWEJ

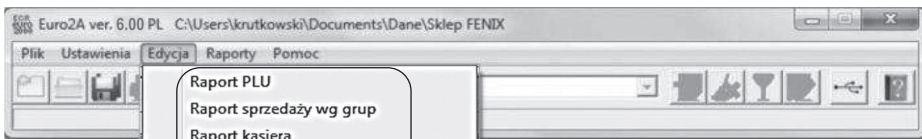

1. Uruchomić program **Euro2A**, wczytać projekt lub utworzyć nowy.
2. Z menu **Edycja** wybrać pozycję do programowania.
3. Wprowadzić dane tekstowe i ustawić parametry
4. Po zakończeniu edycji danych nacisnąć klawisz w celu wysłania danych do kasy.

6.4. ODCZYT DANYCH Z KASY

1. Uruchomić program **Euro2A**, wczytać projekt lub utworzyć nowy.
2. Z menu **Edycja** wybrać pozycję, którą chcemy odczytać z kasy.

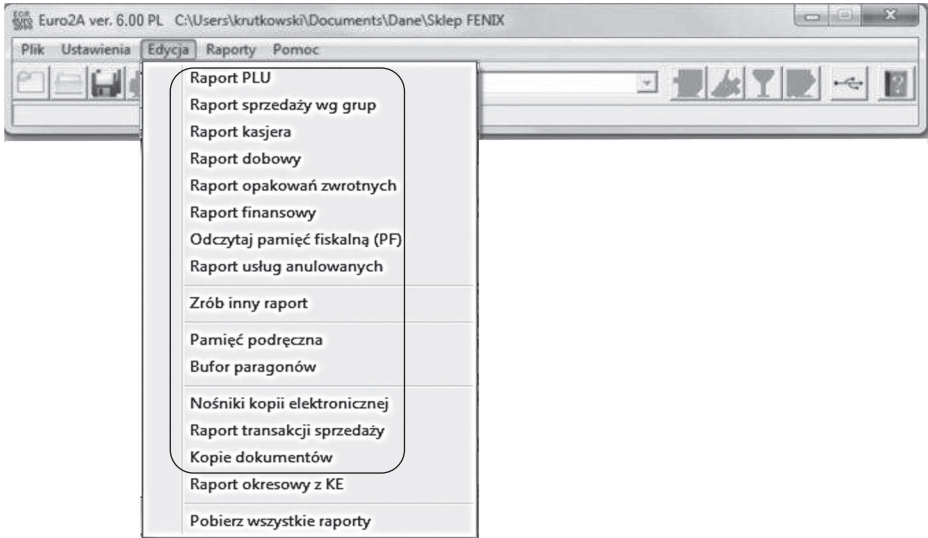

3. Nacisnąć klawisz  w celu odczytu danych z kasy.

Uwaga: *W przypadku konieczności odczytu wielu parametrów można skorzystać z funkcji **Pobierz wszystkie dane z kasy**.*

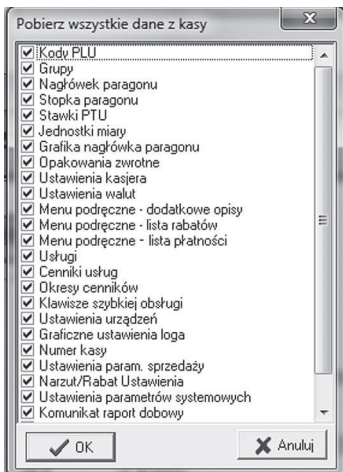

1. Z menu **Edycja** wybrać pozycję: „Pobierz wszystkie dane z kasy”.
2. Zaznaczyć na liście pozycje, która mają zostać odczytane z kasy.
3. Potwierdzić odczyt naciskając klawisz: .

6.5. ODCZYT RAPORTÓW SPRZEDAŻY

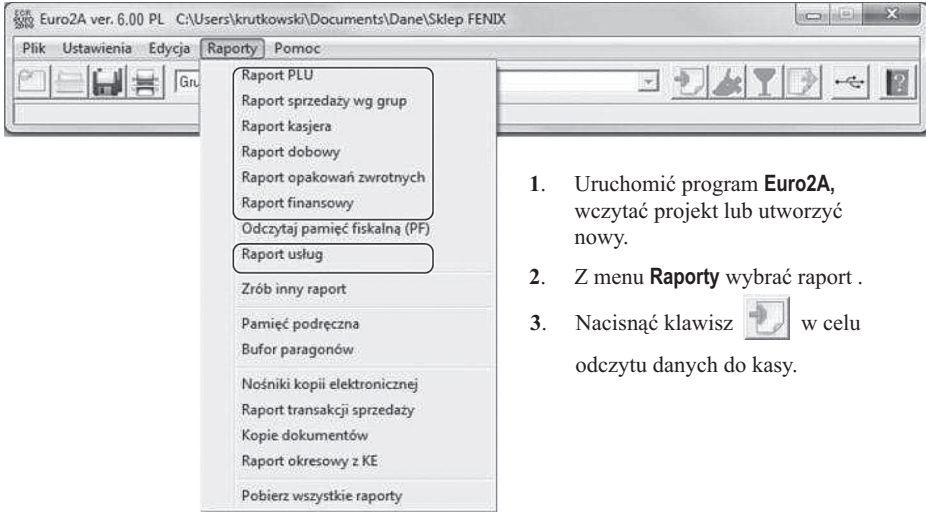

1. Uruchomić program **Euro2A**, wczytać projekt lub utworzyć nowy.
2. Z menu **Raporty** wybrać raport .
3. Naciśnąć klawisz  w celu odczytu danych do kasy.

Uwaga1: W przypadku konieczności wykonania innych raportów, np. raportów zerujących można skorzystać z funkcji **Zrób inny raport**.

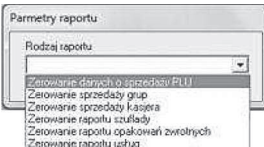

1. Z menu **Raporty** wybrać pozycję **Zrób inny raport**.
2. Rozwinąć pasek wyboru i wybrać pożądany raport.

Uwaga2: W przypadku konieczności wykonania wielu raportów można skorzystać z funkcji **Pobierz wszystkie dane z kasy**.

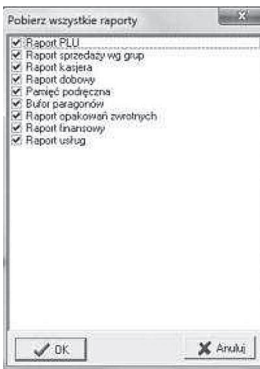

1. Z menu **Raporty** wybrać pozycję „Pobierz wszystkie raporty”.
2. Zaznaczyć na liście pozycje, która mają zostać odczytane z kasy.
3. Potwierdzić wykonanie raportów naciskając klawisz .

6.6. WYKONANIE KOPII RAPORTU FISKALNEGO OKRESOWEGO

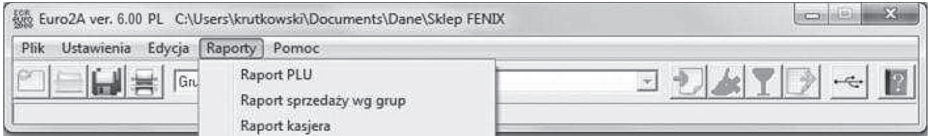

1. Uruchomić program **Euro2A**, wczytać projekt lub utworzyć nowy.
2. Z menu **Raporty** wybrać pozycję **Odczytaj pamięć fiskalną (PF)**
3. Nacisnąć klawisz  w celu odczytu danych z pamięci fiskalnej kasy.
4. Poczekać do zakończenia odczytu danych

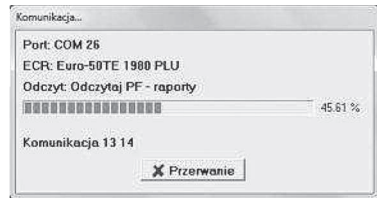

5. Po zakończeniu odczytu wyświetlane jest okno wyboru zakresu raportu fiskalnego okresowego

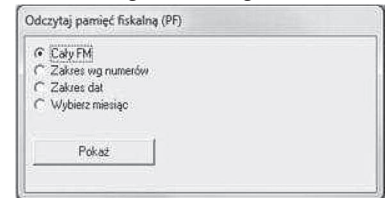
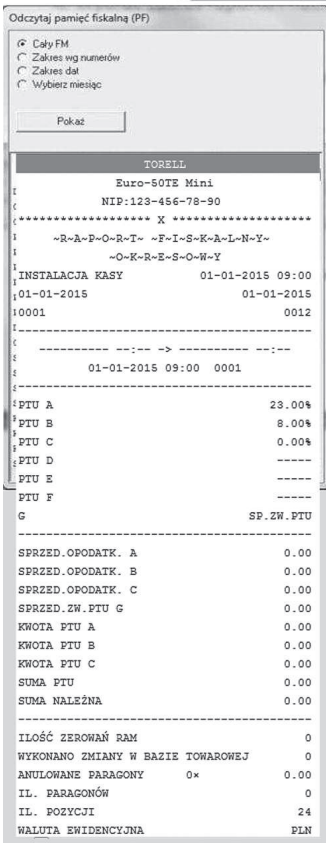

6. Wybrać zakres raportu i nacisnąć klawisz  .
7. Możliwe jest przeglądanie raportu na ekranie monitora

6.7. ZAPIS RAPORTU FISKALNEGO DOBOWEGO

Wykonać wszystkie kroki opisane w punkcie **Wykonanie kopii raportu fiskalnego okresowego**.

6.7.1. ZAPIS RAPORTU NA DYSKU KOMPUTERA

W menu **Plik** wybrać polecenie **Zapisz** w celu zapisania danych domyślnej lokalizacji pliku projektu lub polecenie **Zapisz jako** w celu wybrania nowej lokalizacji pliku danych lub nadania nowej nazwy.

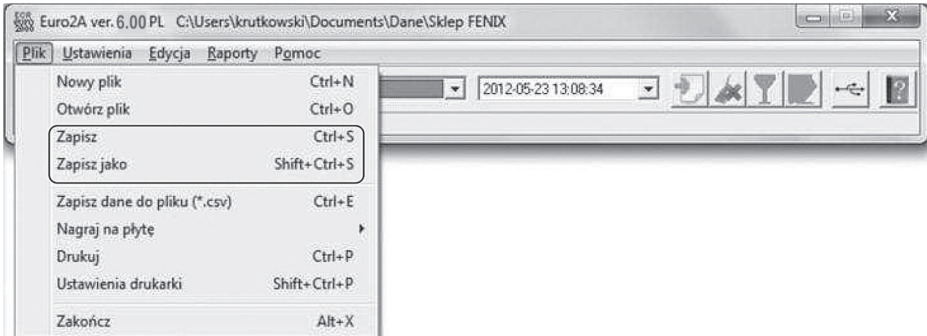

6.7.2. ZAPIS RAPORTU NA NOŚNIKU JEDNOKROTNEGO ZAPISU CD/DVD

1. W menu **Plik** wybrać polecenie **Nagraj na płytę**.

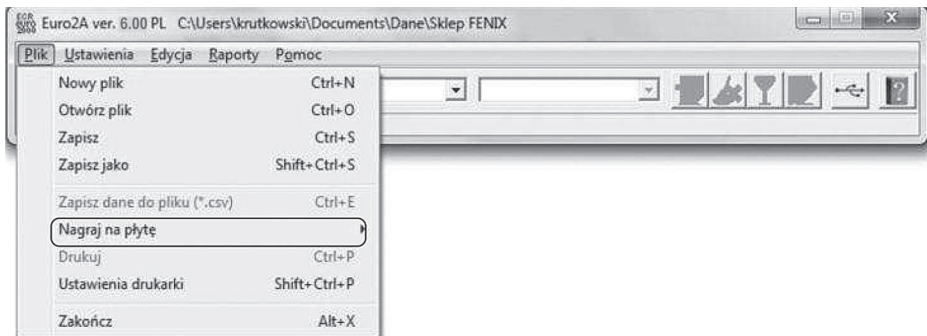

2. Wybrać polecenie **Dodaj dane do nagrania**.

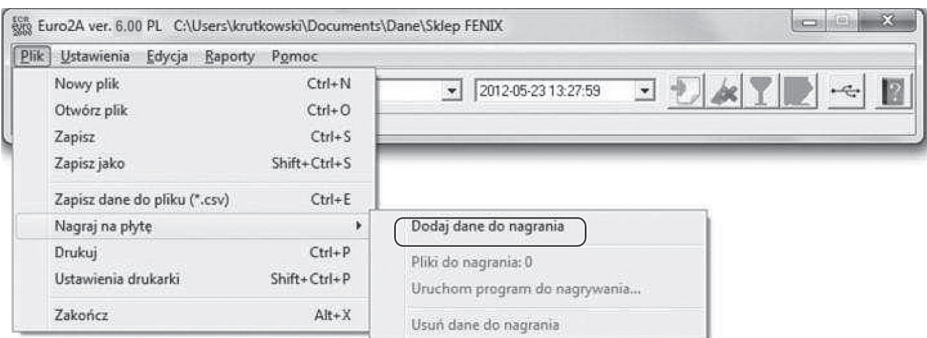

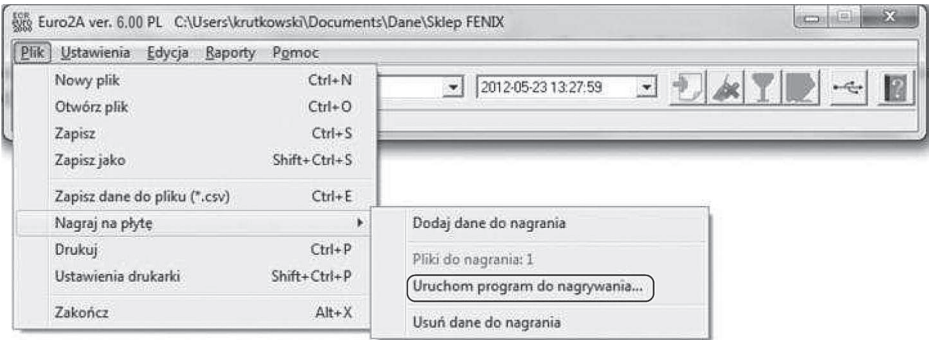
3. Wybrać polecenie **Uruchom program do nagrywania**.

4. Po wybraniu polecenia automatycznie zostanie uruchomiony program do zapisu danych na płycie CD/DVD.

Uwaga: *W identyczny sposób można zapisać na płycie CD/DVD wszystkie raporty uzyskane na podstawie danych odczytanych z kasy.*

6.8. WYDRUK KOPII RAPORTU NA DRUKARCE

Istnieje możliwość wydrukowania kopii raportu fiskalnego okresowego na drukarce.

Wykonać wszystkie kroki opisane w punkcie **Wykonanie kopii raportu fiskalnego okresowego**.

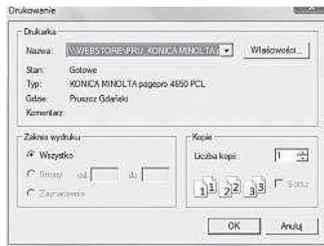
1. W menu **Plik** wybrać polecenie **Drukuj**.2. Naciśnij klawisz  aby zatwierdzić drukowanie.

6.9. OBSŁUGA KOPII ELEKTRONICZNEJ DOKUMENTÓW KASOWYCH

Funkcje obsługi kopii elektronicznej dokumentów kasowych umożliwiają:

- kontrolę nośników kopii elektronicznej,
- przeglądanie historii nośników,
- wykonanie raportu sprzedaży z nośnika kopii,
- przeglądanie i wydruk kopii wszystkich dokumentów,
- wyszukiwanie sprzedaży wg zadanych parametrów,
- wykonanie raportu okresowego z kopii elektronicznej
- odczyt danych z pamięci podręcznej kasy
- odczyt bufora paragonów

Dostęp do danych zapisanych na nośniku kopii elektronicznej możemy uzyskać w jeden z poniższych sposobów:

- a) odczytując dane bezpośrednio z nośnika umieszczonego w kasie (bez wyjmowanie nośnika);
- b) odczytując dane bezpośrednio z nośnika umieszczonego w czytniku kart;
- c) odczytując dane z dowolnej lokalizacji po skopiowaniu zawartości nośnika na dysk twardy komputera.

6.9.1. BEZPOŚREDNI ODCZYT Z NOŚNIKA UMIESZCZONEGO W KASIE

1. Podłączyć kasę do komputera za pomocą przewodu **USB** oraz zainstalować sterownik kasy.
2. Nacisnąć i przytrzymać klawisz **GOTÓWKA** i wyłączyć kasę.
3. Kasa zostanie uruchomiona jako **Urządzenie pamięci masowej**. Na wyświetlaczu kasy prezentowany jest komunikat **Urządź. PAM.MAS. Wyłącz aby wyjść**.
4. W systemie kasa zgłasza się jako nowy dysk wymienny.

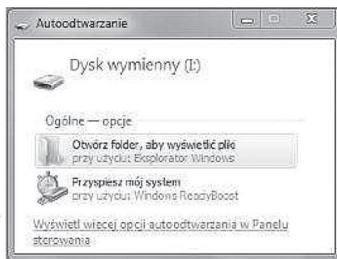

6.9.2. BEZPOŚREDNI ODCZYT Z NOŚNIKA UMIESZCZONEGO W CZYTNIKU KART

1. Wyłączyć kasę.
2. Odkręcić wkręt mocujący pokrywę akumulatora zasilającego.
3. Wymontować akumulator zasilający.
4. Wyjąć kartę z gniazda.
5. Umieścić kartę w czytniku.
6. W systemie nośnika zgłasza się jako nowy dysk wymienny.

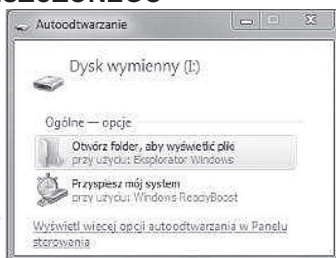

6.9.3. ODCZYT Z DOWOLNEJ LOKALIZACJI PO SKOPIOWANIU ZAWARTOŚCI NOŚNIKA NA DYSK TWARDY KOMPUTERA

1. Wykonać kroki z dowolnego punktu powyżej.
2. Zaznaczyć folder i skopiować do pożądanej lokalizacji na dysku twardym komputera.

6.9.4. WCZYTANIE DANYCH Z NOŚNIKA KOPII ELEKTRONICZNEJ

Euro2A ver. 6.00 PL C:\Users\krutkowski\Documents\Dane\Sklep FENIX

Plik Ustawienia Edycja **Raporty** Pomoc

- Raport PLU
- Raport sprzedaży wg grup
- Raport kasjera
- Raport dobowy
- Raport opakowań zwrotnych
- Raport finansowy
- Odczytaj pamięć fiskalną (PF)
- Raport usług
- Zrób inny raport
- Pamięć podręczna
- Bufor paragonów
- Nośniki kopii elektronicznej**
- Raport transakcji sprzedaży
- Kopie dokumentów
- Raport okresowy z KE
- Pobierz wszystkie raporty

1. Uruchomić program **Euro2A**, wczytać projekt lub utworzyć nowy.
2. Z menu **Raporty** wybrać pozycję **Nośniki kopii elektronicznej**.

3. Dodać nośnik do analizy naciskając klawisz  .



4. Wyszukać lokalizację katalogu z danymi z nośnika kopii elektronicznej.
 5. Zaznaczyć katalog (katalog o nazwie **xxxxxxxxx.yyy**, gdzie **xxxxxxxxx** – numer unikatowy kasy, **yyy** – numer nośnika) i nacisnąć klawisz  .

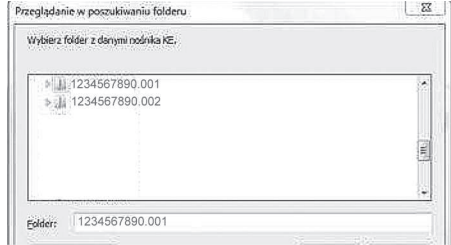

6. Wskazany nośnik zostanie dodany do listy.

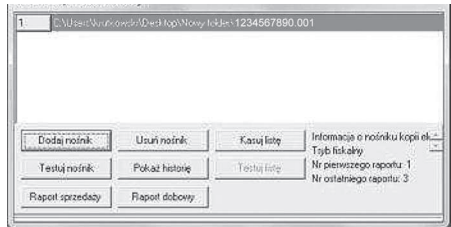

7. Czynności opisane w punktach 3-5 powtórzyć dla wszystkich nośników, które mają zostać poddane analizie.

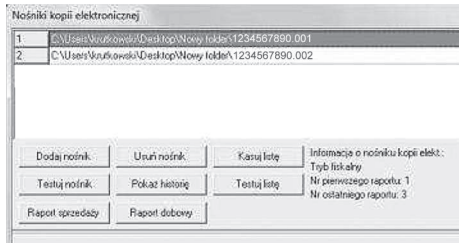

Znaczenie poszczególnych funkcji:

- Funkcja **Dodaj nośnik** umożliwia dodanie pozycji do listy nośników.
- Funkcja **Usuń nośnik** umożliwia usunięcie niewłaściwego katalogu dołączonego do listy nośników.
- Funkcja **Kasuj listę** umożliwia kasowanie całej listy nośników wczytanych w programie.
- Funkcja **Testuj nośnik** pozwala na weryfikację poprawności elektronicznych kopii dokumentów.
- Funkcja **Pokaż historię** pozwala na prezentując zawartość pliku historii zawartego na nośniku oraz wydruk raportu.
- Funkcja **Testuj listę** pozwala na weryfikację poprawności wczytanej listy nośników kopii elektronicznej.
- Funkcja **Raport sprzedaży** pozwala na utworzenie oraz wydruk raportu sprzedaży na podstawie danych zapisanych na nośniku.
- Funkcja **Raport dobowy** pozwala na wyszukanie, podgląd oraz wydruk kopii raportu fiskalnego dobowego.

6.9.5. PRZEGLĄDANIE I WYDRUK KOPII DOKUMENTÓW

Program umożliwia przeglądanie oraz wydruk kopii dokumentów zapisanych na nośniku kopii elektronicznej.

1. Wczytać dane z nośnika kopii elektronicznej wg instrukcji zawartej w poprzednim punkcie.
2. Z menu **Raporty** wybrać funkcję **Kopie dokumentów**.

Po zatwierdzeniu wyświetlane jest nowe okno zawierające (1) listę plików zawartych na nośniku, (2) listę dokumentów zawartych w zaznaczonym pliku oraz (3) podgląd zaznaczonego dokumentu.

(1) lista plików zawartych na nośniku

Nr	Typ	Nr nośnika	Rap.Nr
1	Fie	12345678.001	1
1	Fie	12345678.001	2
1	Fie	12345678.001	3
2	Fie	12345678.002	4
2	Fie	12345678.002	5
2	Fie	12345678.002	6
3	Fie	12345678.003	7
3	Fie	12345678.003	8
3	Fie	12345678.003	9
3	Fie	12345678.003	10
3	Fie	12345678.003	11
3	Fie	12345678.003	12
3	Fie	12345678.003	13
3	Fie	12345678.003	14
3	Fie	12345678.003	15
3	Fie	12345678.003	16
3	Fie	12345678.003	17
3	Fie	12345678.003	18
3	Fie	12345678.003	19
3	Fie	12345678.003	20
3	Fie	12345678.003	21
3	Fie	12345678.003	22
3	Fie	12345678.003	23
3	Fie	12345678.003	24

Zaznaczony plik

Dok.Nr	Data	Czas
22	2012-01-01	11:42:33
23	2012-01-01	11:42:35
24	2012-01-01	11:42:37
25	2012-01-01	11:42:38
26	2012-01-01	11:42:40
27	2012-01-01	11:42:42
28	2012-01-01	11:42:45

Zaznaczony dokument

(2) lista plików zawartych na nośniku

(3) Podgląd zaznaczonego dokumentu

```

TORELL
Euro-50TE Mini
NIP:123-456-78-90 000026
*****~Z*****
~R-A-P-O-R-T~ ~F-I-S-K-A-L-N-Y
~D-O-B-O-W-Y
01-01-2015 10:49 -> 01-01-2015 10:49
01-01-2015 10:50 0011

PTU A 23.00%
PTU B 8.00%
PTU C 0.00%
PTU D ---
PTU E ---
PTU F ---
G SP.ZW.PTU

-----
SPRZED.OPODATK. A 100.00
SPRZED.OPODATK. B 0.00
SPRZED.OPODATK. C 0.00
SPRZED.ZW.PTU G 0.00
KWOTA PTU A 23.00
KWOTA PTU B 0.00
KWOTA PTU C 0.00
SUMA PTU 23.00
SUMA NALEŻNA 123.00

-----
ILOŚĆ ZEROWAŃ RAM 0
WYKONANO ZMIANY W BAZIE TOWAROWEJ 0
ANULOWANE PARAGONY 0x 0.00
IL. PARAGONÓW 1
IL. POZYCYI 24
    
```

Aby wydrukować wybrany dokument na drukarce należy zaznaczyć dokument lewym przyciskiem myszy, następnie w menu **Plik** wybrać polecenie **Drukuj** i zatwierdzić wydruk naciskając klawisz **OK** .

6.9.6. WYSZUKIWANIE SPRZEDAŻY WG ZADANYCH PARAMETRÓW

Program umożliwia wyszukiwanie sprzedaży wg zadanych parametrów:

- zakresu numerów raportów, dat raportów, z wybranego miesiąca, numerów wydruków
- nazwy towaru lub jego części
- oznaczenia lub wartości stawki podatku

1. Wczytać dane z nośnika kopii elektronicznej wg instrukcji zawartej w poprzednim punkcie.
2. Z menu **Raporty** wybrać funkcję **Raport transakcji sprzedaży**
3. Po zatwierdzeniu wyświetlane jest nowe oknopozwalające na wprowadzenia parametrów wyszukiwania.

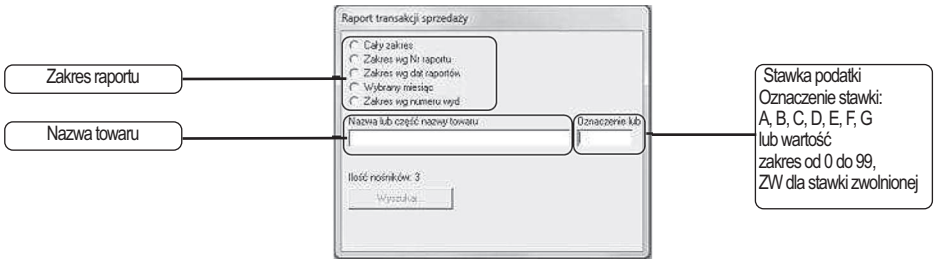

Zakres raportu

Nazwa towaru

Stawka podatki
Oznaczenie stawki:
A, B, C, D, E, F, G
lub wartość
zakres od 0 do 99,
ZW dla stawki zwolnionej

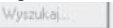
- Zatwierdzić wprowadzone parametry i rozpocząć wyszukiwanie naciskając klawisz .
Wynik wyszukiwania prezentowany jest w tabeli.

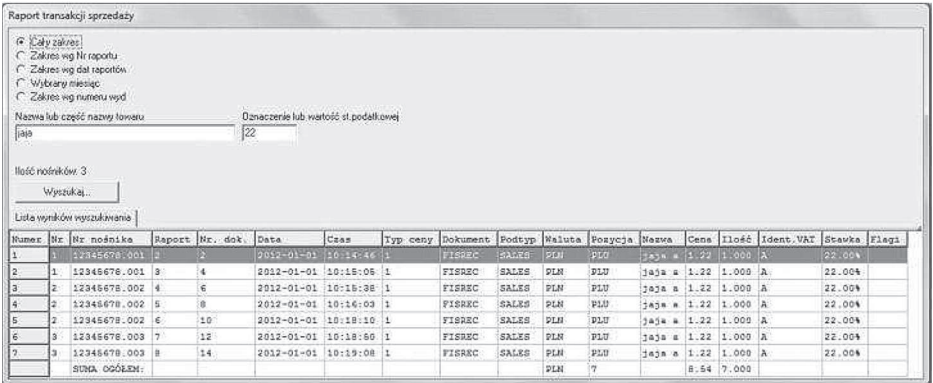

Numer	Nr	Nr nośnika	Raport	Nr. dok.	Data	Czas	Typ ceny	Dokument	Podtyp	Waluta	Poszycja	Nazwa	Cena	Ilość	Ident. VAT	Stawka	Flaga
1	1	12345678.001	1	2	2012-01-01	10:14:46	1	FISREC	SALES	PLN	PLU	jaśm	1.22	1.000	A	22.00%	
2	1	12345678.001	3	4	2012-01-01	10:15:05	1	FISREC	SALES	PLN	PLU	jaśm	1.22	1.000	A	22.00%	
3	2	12345678.002	4	6	2012-01-01	10:15:38	1	FISREC	SALES	PLN	PLU	jaśm	1.22	1.000	A	22.00%	
4	2	12345678.002	5	8	2012-01-01	10:16:03	1	FISREC	SALES	PLN	PLU	jaśm	1.22	1.000	A	22.00%	
5	2	12345678.002	6	10	2012-01-01	10:16:10	1	FISREC	SALES	PLN	PLU	jaśm	1.22	1.000	A	22.00%	
6	3	12345678.003	7	12	2012-01-01	10:18:50	1	FISREC	SALES	PLN	PLU	jaśm	1.22	1.000	A	22.00%	
7	3	12345678.003	8	14	2012-01-01	10:19:08	1	FISREC	SALES	PLN	PLU	jaśm	1.22	1.000	A	22.00%	
STWA. ODŚLON.										PLN	7		8.54	7.000			

- Aby wydrukować raport należy w menu **Pli** wybrać polecenie **Dr uk uj** zatwierdzić wydruk naciskając klawisz .

6.9.7. WYKONANIE RAPORTU OKRESOWEGO Z KOPII ELEKTRONICZNEJ

Program umożliwia wykonanie raportu okresowego z kopii elektronicznej dla całego zakresu dokumentów zapisanych na nośniku lub wg numer raportu.

- Wczytać dane z nośnika kopii elektronicznej wg instrukcji zawartej w poprzednim punkcie.
- Z menu **Raporty** wybrać funkcję **Raport okresowy z KE**.

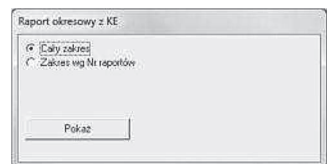

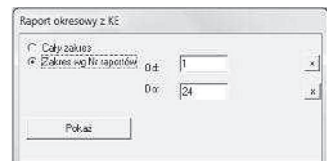

- Po zatwierdzeniu wyświetlane jest nowe okno pozwalające na określenie zakresu raportu.

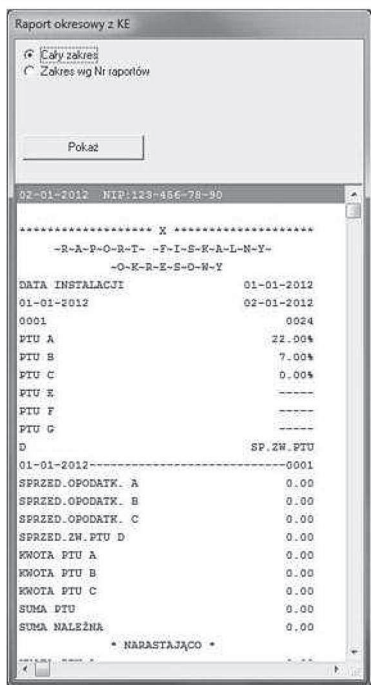

- W przypadku wyboru raportu wg zakresu Nr raportów należy wprowadzić numer początkowy i końcowy.





3. Generowanie i wyświetlenie raportu następuje po naciśnięciu klawisza  .
4. Aby wydrukować raport należy w menu **Plik** wybrać polecenie **Drukuj** i zatwierdzić wydruk naciskając klawisz  .

6.9.8. ODCZYT DANYCH Z PAMIĘCI PODRĘCZNEJ KASY

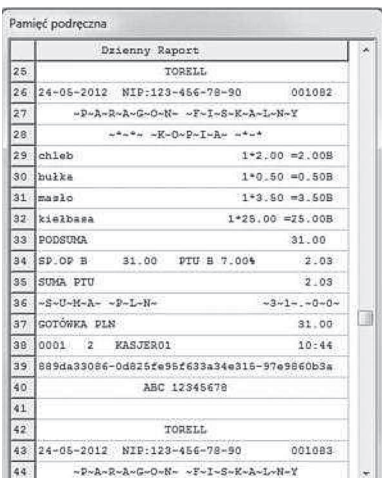
Program umożliwia odczyt danych z pamięci podręcznej kasy



1. Z menu **Raporty** wybrać funkcję **Pamięć podręczna**
2. Naciśnąć klawisz  w celu odczytu danych do kasy.
3. Po zakończeniu odczytu wyświetlane jest nowe okno zawierające odczytane dane.
4. Aby wydrukować kopie dokumentów należy w menu **Plik** wybrać polecenie **Drukuj** i zatwierdzić wydruk naciskając klawisz  .

6.9.9. ODCZYT BUFORA PARAGONÓW

Program umożliwia odczyt bufora paragonów z kasy.

Pamięć podręczna	
Dzienny Raport	
25	TORELL
26	24-05-2012 NIP:123-456-78-90 001082
27	-P-A-R-A-G-O-N- -F-I-S-K-A-L-N-Y
28	-*-** -K-O-P-I-A- -*-*
29	chleb 1*2.00 =2.00B
30	bułka 1*0.50 =0.50B
31	masło 1*3.50 =3.50B
32	kiełbasa 1*25.00 =25.00B
33	PODSUMA 31.00
34	SP.OP B 31.00 PTU B 7.00% 2.03
35	SUMA PTU 2.03
36	-S-U-M-A- -P-L-N- -3*1.-0-0-
37	GOTÓWKA PLN 31.00
38	0001 2 KASJER01 10:44
39	889da33086-0d625fe95f633a34e316-97e9960b3a
40	ABC 12345678
41	
42	TORELL
43	24-05-2012 NIP:123-456-78-90 001082
44	-P-A-R-A-G-O-N- -F-I-S-K-A-L-N-Y

1. Z menu **Raporty** wybrać funkcję **Bufor paragonów**
2. Nacisnąć klawisz  w celu odczytu danych do kasy.
3. Po zakończeniu odczytu wyświetlane jest nowe okno zawierające odczytane dane.



7. REJESTRACJA SPRZEDAŻY

7.1. INFORMACJE PODSTAWOWE

7.1.1. WYDRUK FISKALNY I NIEFISKALNY

Wydruk fiskalny

Następujące wydruki są dokumentami fiskalnymi:

1. Paragon sprzedaży
(**PARAGON FISKALNY**).
2. Raport dobowy zerujący
(**RAPORT FISKALNY DOBOWY**)
3. Raporty z pamięci fiskalnej
(**RAPORT FISKALNY OKRESOWY, MIESIĘCZNY, ROZLICZENIOWY**)

Wydruk niefiskalny

Następujące wydruki są dokumentami niefiskalnymi:

1. Paragon wpłaty i wypłaty, zwrotu opakowań
2. Wydruki z programowania
3. Raporty czytające i zerujące z wyjątkiem raportów fiskalnych

Przykład paragonu niefiskalnego:

Przykład paragonu fiskalnego:

****TORELL****			
Obr. Westerplatte 5	83-000 Pruszcz Gdański		
tel. 58 773 99 00	fax 58 773 99 75		
poczta@torell.pl	www.torell.pl		
NIP: 593-010-15-54	000124		
PARAGON FISKALNY			
CZEKOLADA	2.60	=2.60A	
MLEKO	0.500	=1.11B	
PODSUMA		3.71	
SP.OP A	2.60	PTU A 23%	0.60
SP.OP B	1.11	PTU B 8%	0.09
SUMA PTU			0.75
SUMA PLN			3.71
GOTÓWKA PLN			3.71
0005 01 Adam Nowak	21-09-2012	4:31	
044199bd51-1891359c572ce859850d-7b8757e7ff			
FZ ADA 1234567890			

Nr paragonu, nr kasy, nazwa kasjera

Nagłówek paragonu

Numer NIP podatnika

Numer kolejny wydruku

Nazwa towaru

Stawka VAT

Ilość towaru

Cena jednostkowa towaru

Suma paragonu

Rozliczenie VAT

Suma podatku

Do zapłaty

Gotówka od klienta

Data i czas wydruku

Numer kontrolny

Logo fiskalne i nr unikatowy kasy

Przykład paragonu niefiskalnego:

NIEFISKALNY		
WPLATA		PLN 100.00
NIEFISKALNY		
0005	01 Adam Nowak	4:35
	1234567890	

Typ paragonu

Nr unikatowy kasy

7.1.2. DRZEWO MENU SPRZEDAŻY

Komunikat	Opis
MENU GŁÓWNE TRYB SPRZEDAŻY	Menu główne - tryb sprzedaży
TRYB SPRZEDAŻY SPRZEDAŻ	Tryb sprzedaży - rejestracja sprzedaży
TRYB SPRZEDAŻY WPLATA	Tryb sprzedaży - wpłata do kasy
TRYB SPRZEDAŻY WYPŁATA	Tryb sprzedaży - wypłata z kasy

- Bezpośrednio po włączeniu kasy uruchamiany jest tryb sprzedaży

30% 01-05-2011
R 10:30:00

- Przejdźcie do menu kasy następuje po naciśnięciu klawisza :

- jednokrotne naciśnięcie klawisza uaktywnia menu trybu sprzedaży .

MENU

TRYB SPRZEDAŻY
SPRZEDAŻ

- kolejne naciśnięcie klawisza uaktywnia menu główne kasy .

MENU

MENU GŁÓWNE
TRYB SPRZEDAŻY

- Wybór pozycji menu odbywa się za pomocą klawiszy:

- kolejna pozycja



- poprzednia pozycja



- zatwierdzenie

GOTÓWKA
SZUFLADA

- powrót

MENU

7.1.3. ROZPOCZĘCIE DNIA

- Zasilanie włącza i wyłącza się klawiszem  (należy nacisnąć i przytrzymać klawisz około 3 sekund).







60% 01-01-2010
R 10:30:00

- Bezpośrednio po włączeniu kasy uruchamiany jest tryb sprzedaży
- Jeżeli po włączeniu kasa pracowała w innym trybie pracy, to tryb sprzedaży należy wybrać z menu głównego i zatwierdzić klawiszem .

MENU GŁÓWNE
TRYB SPRZEDAŻY

TRYB SPRZEDAŻY
SPRZEDAŻ

Uwaga: *Jeżeli chociaż jeden z kasjerów miał zaprogramowane hasło, to należy zalogować kasjera z podaniem hasła przed rozpoczęciem sprzedaży.*

- Po włączeniu kasy pojawia się okno wyboru kasjera.
- Wybór kasjera następuje po przez naciśnięcie klawiszy  lub , a zatwierdzamy go klawiszem .
- Pojawia się wtedy okno z pytaniem o hasło kasjera.
- Po wpisaniu poprawnego hasła i zatwierdzeniu klawiszem , możemy rozpocząć pracę.
- Jeżeli hasło nie jest prawidłowe wyświetlany jest komunikat:
- Kasjera można zmienić bez wyłączenia kasy. Należy przejść do menu głównego kasy, a następnie nacisnąć klawisze  i .
- Kasa wydrukuje komunikat:
- Następnie pokaże się okno wyboru kasjera.

WYBIERZ KASJERA
KASJER01

HASŁO

HASŁO

BŁĘDNE
HASŁO

MENU GŁÓWNE
TRYB SPRZEDAŻY



WYLOGOWANY

WYBIERZ KASJERA
KASJER01



















































7.2. SPRZEDAŻ TOWARÓW

Towary występują w kasie pod postacią kodów jako liczby z przedziału od 1 do 1980.

7.2.1. SPRZEDAŻ POJEDYNCZYCH POZYCJI

Możemy sprzedawać towar z ceną otwartą wprowadzaną ręcznie lub z ceną zaprogramowaną. Cena produktu wprowadzana w groszach lub z użyciem klawisza  i musi być zatwierdzona klawiszem .

Przykład: Wprowadzamy z klawiatury ceny: 1 zł, 1,50 zł, 23,99 zł, 0,45 zł z użyciem kropki dziesiętnej i w groszach.

Wprowadzana cena	Cena wprowadzana z użyciem kropki dziesiętnej	Cena wprowadzana w groszach
CENA 1.00	   	     
CENA 1.50	    	     
CENA 23.99	         	       
CENA 0.45	      	   

PROCEDURA:

aby zastosować cenę zaprogramowaną

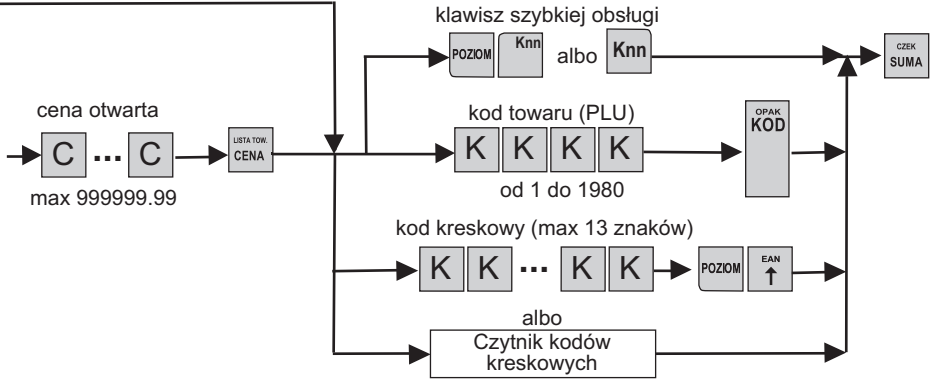

Przykład: Sprzedajemy sok żurawinowy o kodzie towaru 56 z ceną zaprogramowaną 8,65 zł, twaróg wiejski 30% o kodzie towaru 33 i cenie otwartej 12,50 zł oraz cukier kryształ o cenie zaprogramowanej 4,85 zł o kodzie kreskowym 1234567890123 wprowadzonym ręcznie albo za pomocą czytnika kodów kreskowych.

Procedura	Kawiszki do naciśnięcia	Wyświetlacz
Wprowadzenie kodu towaru	5 ^{KOD} JKLL 6 ^{KOD} MNOO OPAK KOD	1*sok żurawina 8.65
Wprowadzenie ceny towaru	1 ^{KOD} PQRS 2 ^{KOD} TUVW . 5 ^{KOD} JKLL LISTA TOW. CENA	CENA 12.50
Wprowadzenie kodu towaru	3 ^{KOD} XYZZ 3 ^{KOD} XYZZ OPAK KOD	1*twar.wiejs.30% 12.50
Wprowadzenie kodu kreskowego ręcznie albo za pomocą czytnika kodów kreskowych	1 ^{KOD} PQRS 2 ^{KOD} ... 2 ^{KOD} TUVW 3 ^{KOD} XYZZ POZIOM EAN ↑ albo Czytnik kodów kreskowych	1234567890123 1*cukier kryształ. 4.85
Sumowanie paragonu	CZEK SUMA	SUMA 26.00 PLN
Wprowadzenie kwoty od klienta	5 ^{KOD} JKLL 0 ^{KOD} &(*)* SPACJA 00 ^{KOD} NN	50.00
Zakończenie transakcji i wydruk paragonu	GOTÓWKA SZUFLADA	RESZTA 24.00 PLN

7.2.2. POWTARZANIE SPRZEDAŻY

- Jeżeli sprzedawane są dwa lub więcej jednakowych towarów możemy w łatwy sposób powtórzyć sprzedaż bez powtarzania całej operacji. W tym celu można użyć powtórnie klawisza kodu **OPAK KOD**.



- Przy takiej operacji w dolnej linii wyświetlacza widać ilość powtórzeń (jak przykładowo w oknie obok).

1*sok żurawina
3 25.95

ilość powtórzeń

PROCEDURA:

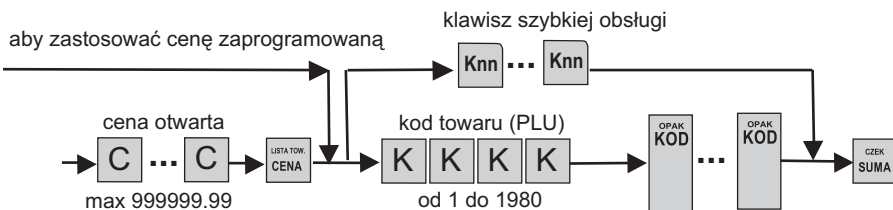

Przykład: Sprzedajemy 3 butelki sok żurawinowy o kodzie towaru 56 z ceną zaprogramowaną 8,65 zł, i dwa opakowania twarogu wiejskiego 30% o kodzie towaru 33 i cenie otwartej 12.50 zł.

Procedura	Kawisze do naciśnięcia	Wyświetlacz
Wprowadzenie kodu towaru	5 ^{KIS} JKLL, 6 ^{KIS} MNOP, OPAK KOD, OPAK KOD, OPAK KOD	1*sok żurawina 3 25.95
Wprowadzenie ceny i kodu towaru	1 ^{KIS} PQRS, 2 ^{KIS} TUVW, . ^{KIS} XYZ, 5 ^{KIS} JKLL LISTA TOW. CENA, 3 ^{KIS} XYZZ, 3 ^{KIS} XYZZ, OPAK KOD, OPAK KOD	CENA 12.50 1*twar.wiejs.30% 2 25.00
Sumowanie paragonu	CZEK SUMA	SUMA 51.95 PLN
Wprowadzenie kwoty od klienta	5 ^{KIS} JKLL, 1 ^{KIS} PQRS, 9 ^{KIS} DEEF, 5 ^{KIS} JKLL	51.95
Zakończenie transakcji i wydruk paragonu	GOTÓWKA SZUFLADA	GOTÓWKA 51.95 PLN

7.2.4. SPRZEDAŻ TOWARÓW NA POWIERZCHNIĘ

Kasę można zaprogramować do sprzedaży towarów na powierzchni

PROCEDURA:

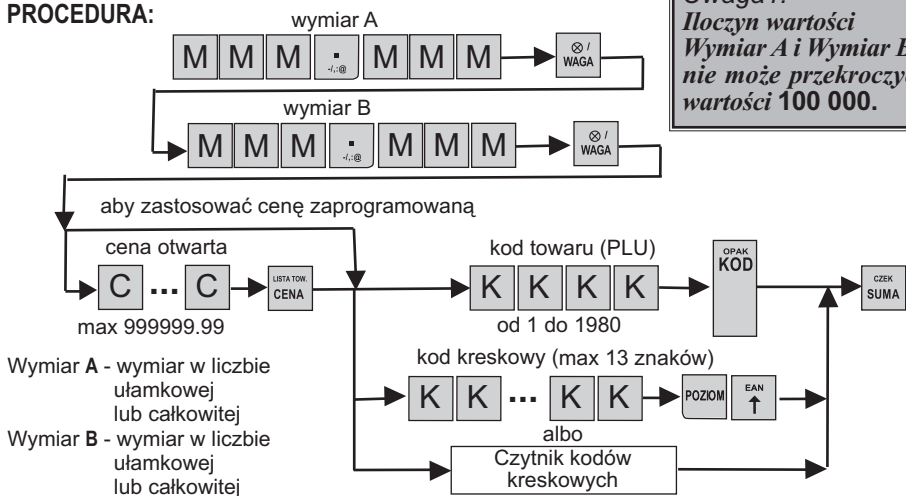

Uwaga1:

Iloczyn wartości Wymiar A i Wymiar B nie może przekroczyć wartości 100 000.

Uwaga2: Maksymalna wartość pozycji paragonu nie może przekraczać 999 999,99

Uwaga3: Możliwa jest sprzedaż niepełnych opakowań, przy wykorzystaniu funkcji dzielenia, którą uruchamiamy przez jednoczesne naciśnięcie klawiszy

POZIOM ⊗ / WAGA, np. sprzedaż 1/2 opakowania towaru 1 PORSZ POZIOM ⊗ / WAGA 2 TUWV .

Przykład: Sprzedajemy odcinek wykładziny o kodzie 178 i wymiarach 3,6 m x 5,5 m w cenie otwartej 87,40 zł. za metr kwadratowy.

Procedura	Kawiszki do naciśnięcia	Ekran
Wprowadzenie wymiaru A towaru - liczba ułamkowa	3 ^{K03} XYZZZ . 6 ^{K06} MNROO ⊗ / WAGA	3.6*
Wprowadzenie wymiaru B towaru - liczba całkowita	5 ^{K05} JKLL . 5 ^{K05} JKLL ⊗ / WAGA	5.5*
Wprowadzenie ceny towaru	8 ^{K08} AABCC 7 ^{K07} 1*#.% . 4 ^{G04} LISTA TOW. CENA	CENA 87.40
Wprowadzenie kodu towaru	1 ^{K01} PQRS 7 ^{K07} 1*#.% 8 ^{K08} AABCC OPAK KOD	19.800*wkładz. 1730.52
Sumowanie paragonu	CZEK SUMA	SUMA







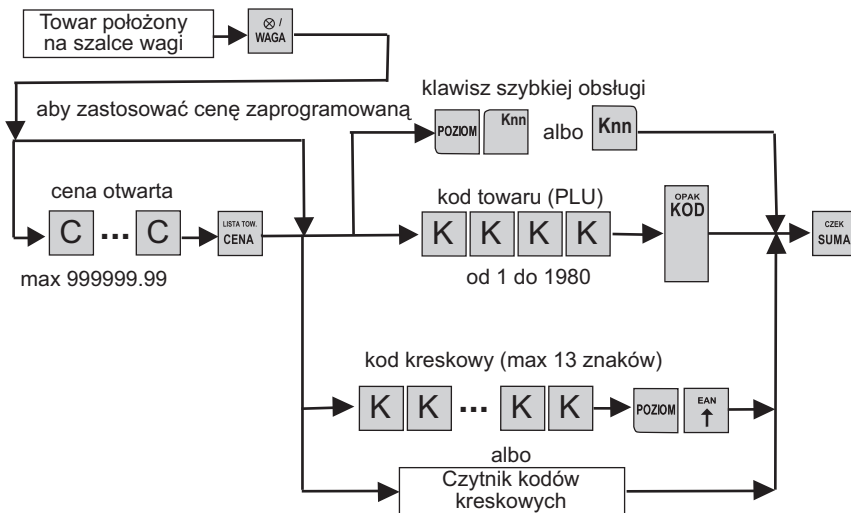



7.2.5. SPRZEDAŻ TOWARU PRZY UŻYCIU WAGI

Sprzedaż możemy prowadzić z ręcznym lub automatycznym wprowadzeniem masy. Przy sprzedaży z ręcznym wprowadzeniem masy korzystamy z procedury sprzedaży wielokrotnej. Po wcześniejszym zaprogramowaniu współpracy kasy z wagą (rozdz.4.1.2.2) możemy automatycznie wprowadzać masę zgodnie z poniższą procedurą.

PROCEDURA:



Przykład: Kładziemy na wadze towar o masie 0,32 kg, ser Gouda z kodem 24 w cenie 32,60 zł zaprogramowanej.

Procedura	Kawisze do naciśnięcia	Wyświetlacz
Odczyt masy z wagi		0.32*
Wprowadzenie kodu towaru	  	0.320*ser Gouda 10.43
Sumowanie paragonu		SUMA 10.43 PLN
Wprowadzenie kwoty od klienta	   	20.43
Zakończenie transakcji i wydruk paragonu		RESZTA 10.00 PLN

7.2.6. SPRZEDAŻ TOWARÓW Z CENĄ 0.00 - WPROWADZANIE CENY PODCZAS SPRZEDAŻY

W przypadku gdy cena towaru nie jest zaprogramowana, można rejestrować jego sprzedaż za pomocą standardowej procedury sprzedaży towaru z ceną otwartą opisaną w punkcie 7.2.1.

Specjalnie dla towarów z ceną 0,00 dodana została w kasie dodatkowa możliwość sprzedaży.

Po zatwierdzeniu kodu towaru kasa wyświetla komunikat:

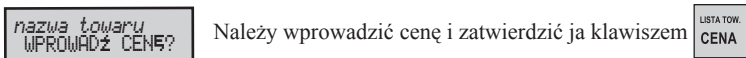

PROCEDURA:

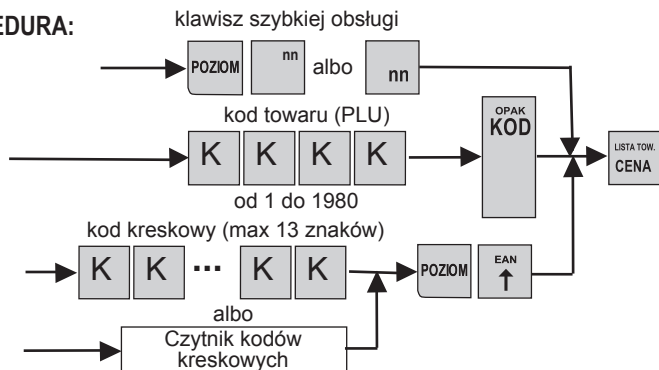

7.2.7. SPRAWDZANIE CENY TOWARU BEZ SPRZEDAŻY

Kasa **EURO-SOTE Mini** została wyposażona w funkcję sprawdzania ceny bez sprzedaży.

Aby sprawdzić cenę towaru należy uruchomić

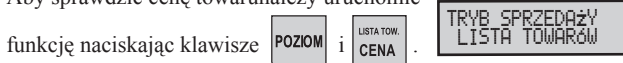

Po uruchomieniu funkcji zostaną wyświetlone dane pierwszego towaru z listy, np:

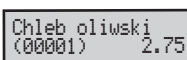

Określony towar można wyszukać za pomocą klawiatury:



PROCEDURA:

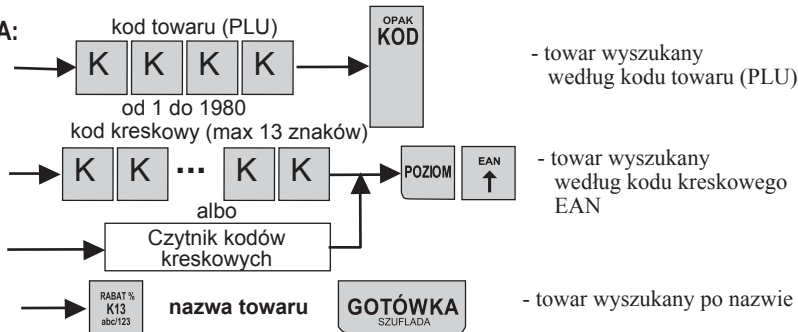

Towar można wyszukać również wprowadzając jego nazwę. W tym celu należy nacisnąć klawisz **GOTÓWKA SZUFLADA** wprowadzić nazwę i zatwierdzić ją klawiszem **GOTÓWKA SZUFLADA**.

7.2.8. SPRZEDAŻ TOWARU PO WYSZUKANIU GO PO NAZWIE

Kasa **EURO-SOTE Mini** umożliwia sprzedaż towaru po wyszukaniu go po nazwie.

Aby uwyszukać towar należy:

- Nacisnąć i przytrzymać klawisz **POZIOM** i nacisnąć klawisz **LISTA TOW. CENA**, aby uruchomić funkcję **TRYB SPRZEDAŻY LISTA TOWARÓW**.
- Nacisnąć klawisz **RABAT % K13 abc123**, następnie za pomocą klawiszy alfanumerycznych wprowadzić nazwę towaru i zatwierdzić ją klawiszem **GOTÓWKA SZUFLADA**.
- Po zatwierdzeniu na wyświetlaczu kasy wyświetlane są podstawowe parametry towaru (nazwa, numer oraz cena jednostkowa)
- Aby dokonać rejestracji towaru wyszukanego po nazwie należy ponownie nacisnąć klawisz **GOTÓWKA SZUFLADA**.

Uwaga1: W przypadku, gdy towar nie ma zaprogramowanej ceny zostanie wyświetlone za pytanie o cenę.

Uwaga2: Dla tego typu sprzedaży nie ma możliwości wprowadzenia ilości.

PROCEDURA:

a) Towar z ceną zaprogramowaną



b) Towar z ceną 0.00



7.3. REJESTRACJA OPAKOWAŃ ZWROTNYCH

Kasa umożliwia rejestrację skupu i sprzedaży opakowań kaucjonowanych. Rozliczanie opakowań zwrotnych odbywa się po zakończeniu paragonu. Sprzedaż opakowania zwrotnego nastąpi tylko wtedy, gdy mamy sprzedany inny produkt niż opakowanie zwrotne.

7.3.1. SPRZEDAŻ OPAKOWANIA ZWROTNEGO PRZYPISANEGO DO TOWARU

Można opakowanie zwrotne przypisać do konkretnego towaru co opisano w rozdziale 4.7.3.

PROCEDURA:

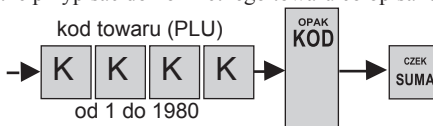

Przykład: Sprzedajemy jedną butelkę Piwa Żywego o kodzie 56 w cenie 2,40 zł z przypisanym opakowaniem zwrotnym nr 01 w cenie 0,30 zł.

Procedura	Kawisze do naciśnięcia	Wyświetlacz
Wprowadzenie kodu towaru o cenie zaprogramowanej przypisanym opak. zwrotnym	→ 5 KRL JKLL, 6 KRL MNNO, OPAK KOD →	OPAK.ZWROTNE0001 0,30
Sumowanie paragonu	CZEK SUMA	SUMA 2,70 PLN

7.3.2. SPRZEDAŻ OPAKOWANIA ZWROTNEGO BEZ PRZYPISANIA DO TOWARU

Można sprzedać towar z zaprogramowanym opakowaniem zwrotnym podając jego numer.

PROCEDURA:

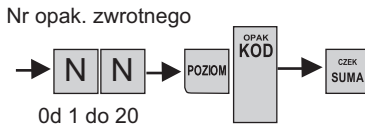

Przykład: Sprzedajemy jedną butelkę Piwa ciemnego o kodzie 33 w cenie 2,10 zł z opakowaniem zwrotnym nr 01 w cenie 0,30 zł o numerze wprowadzonym z klawiatury.

Procedura	Kawiszki do naciśnięcia	Wyświetlacz
Wprowadzenie kodu towaru o cenie zamkniętej		<div style="border: 1px solid black; padding: 5px;"> 1*Piwo ciemne 2.10 </div>
Wprowadzenie kodu opakowania zwrotnego		<div style="border: 1px solid black; padding: 5px;"> OPAK.ZWROTNE0001 0.30 </div>
Sumowanie paragonu		<div style="border: 1px solid black; padding: 5px;"> SUMA 2.40 PLN </div>

7.3.3. PRZYJĘCIE OPAKOWANIA ZWROTNEGO

Opakowania zwrotne przyjmujemy według poniższej procedury. Możliwe jest przyjęcie opakowania zwrotnego bez sprzedaży.

PROCEDURA:

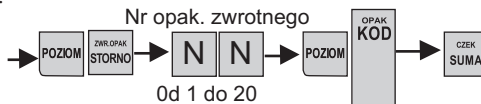

Przykład: Przyjmujemy jedną butelkę po napoju z opakowaniem zwrotnym nr 01 w cenie 0,30 zł.

Procedura	Kawiszki do naciśnięcia	Wyświetlacz
Rozpoczęcie przyjęcia opakowania zwrotnego		<div style="border: 1px solid black; padding: 5px;"> ZWROT OPAK. </div>
Wprowadzenie kodu opakowania zwrotnego		<div style="border: 1px solid black; padding: 5px;"> OPAK.ZWROTNE0001 -0.30 </div>
Sumowanie paragonu		<div style="border: 1px solid black; padding: 5px;"> SUMA -0.30 PLN </div>

7.4. OBSŁUGA USŁUG

Kasa **EURO-SOTE Mini** wyposażona jest w funkcję obsługi usług obejmującą:

- rejestrację usługi,
- rozliczenie usługi,
- anulacja usługi,
- wydruk duplikatu kwitu usługi.

Wszystkie powyższe funkcje dostępne są w **MENU TRYBU SPRZEDAŻY**.









MENU TRYBU SPRZEDAŻY uruchamiane jest w **TRYBIE SPRZEDAŻY** po naciśnięciu klawisza  i umożliwia:

TRYB SPRZEDAŻY SPRZEDAŻ	- rejestrację sprzedaży (działanie opisane w innym punkcie instrukcji);
TRYB SPRZEDAŻY WPLATA	- rejestrację wpłat gotówkowych (działanie opisane w innym punkcie instrukcji);
TRYB SPRZEDAŻY WYPŁATA	- rejestrację wypłat gotówkowych i wypłat czeków (działanie opisane w innym punkcie instrukcji);
TRYB SPRZEDAŻY USŁUGA1	- obsługę usługi 1;
TRYB SPRZEDAŻY USŁUGA2	- obsługę usługi 2;
TRYB SPRZEDAŻY USŁUGA3	- obsługę usługi 3.

Uwaga: Menu trybu sprzedaży zawiera wyłącznie aktywne usługi, tzn. te usługi, dla których wartość parametru „Usługa-menu” ustawiono na „TAK”,







np. Usługa-menu .

7.4.1. REJESTRACJA USŁUGI

1. Po uruchomieniu **MENU TRYBU SPRZEDAŻY**  należy za pomocą klawiszy   wybrać pożądaną usługę (nazwy usług prezentowane są na wyświetlaczu kasy) i zatwierdzić naciskając klawisz .
2. Wybrać pozycję **REJESTRACJA USŁUGI**  i zatwierdzić naciskając klawisz .
3. Wprowadzić identyfikator usługi, np. numer miejsca parkingowego, numer woluminu, numer roweru, etc. i zatwierdzić naciskając klawisz .
4. Wybrać cennik usługi i zatwierdzić naciskając klawisz .
5. Wprowadzić kolejne wartości zgodnie z zaprogramowanymi ustawieniami usług.
Po zakończeniu wprowadzania wszystkich wymaganych parametrów zostanie wydrukowany niefiskalny **KWIT** usługi oraz paragon fiskalny, jeżeli została pobrana opłata wstępna.







Uwaga: Wykaz zarejestrowanych aktywnych usług dostępny jest na raporcie **USŁUGI AKTYWNE w trybie raportów czytających.**

7.4.2. ROZLICZENIE USŁUGI

- Po uruchomieniu MENU TRYBU SPRZEDAŻY  należy za pomocą klawiszy   wybrać pożądaną usługę (nazwy usług prezentowane są na wyświetlaczu kasy) i zatwierdzić naciskając klawisz  .
- Wybrać pozycję ROZLICZENIE USŁUGI  i zatwierdzić naciskając klawisz  .
- Wprowadzić identyfikator usługi, np. numer miejsca parkingowego, numer woluminu, numer roweru, etc. i zatwierdzić naciskając klawisz  .

Po zatwierdzeniu identyfikatora zostanie wydrukowany paragon fiskalny zawierający rozliczenie usługi.



7.4.3. ANULACJA USŁUGI

- Po uruchomieniu MENU TRYBU SPRZEDAŻY  należy za pomocą klawiszy   wybrać pożądaną usługę (nazwy usług prezentowane są na wyświetlaczu kasy) i zatwierdzić naciskając klawisz  .
- Wybrać pozycję ANULACJA USŁUGI  i zatwierdzić naciskając klawisz  .
- Wprowadzić identyfikator usługi, np. numer miejsca parkingowego, numer woluminu, numer roweru, etc. i zatwierdzić naciskając klawisz  .

- Po zatwierdzeniu identyfikatora kasa wyświetla komunikat z prośbą o potwierdzenie anulacji.

 , gdzie: **Identyfik.** – zaprogramowany identyfikator usługi
Nr – wprowadzona wartość identyfikatora











następnie

 . Aby potwierdzić anulację usługi należy zaciśnąć klawisz  .
Aby zaniechać należy nacisnąć dowolny klawisz.

Po zatwierdzeniu anulacji usługi zostanie wydrukowany niefiskalny KWIT usługi zawierający w stopce tekst „***ANULOWANY***”.

Uwaga: Wykaz anulowanych usług dostępny jest na raporcie USŁUGI ANULOWANE w trybie raportów czytających. (występuje również odmiana zerująca raportu).







7.4.4. WYDRUK DUPLIKATU KWITU USŁUGI

- Po uruchomieniu MENU TRYBU SPRZEDAŻY  należy za pomocą klawiszy   wybrać pożądaną usługę (nazwy usług prezentowane są na wyświetlaczu kasy) i zatwierdzić naciskając klawisz  .
- Wybrać pozycję WYDRUK KWITU  zatwierdzić naciskając klawisz  .
- Wprowadzić identyfikator usługi, np. numer miejsca parkingowego, numer woluminu, numer roweru, etc. i zatwierdzić naciskając klawisz  .
- Po zatwierdzeniu identyfikatora kasa wyświetla komunikat z prośbą o potwierdzenie wydruku.  , gdzie: **Identyfik.** – zaprogramowany identyfikator usługi
Nr – wprowadzona wartość identyfikatora
następnie  . Aby potwierdzić anulację usługi należy zaciśnąć klawisz  .
Aby zaniechać należy nacisnąć dowolny klawisz.

Po zatwierdzeniu wydruku duplikatu kwitu usługi zostanie wydrukowany niefiskalny KWIT usługi zawierający w stopce tekst „DUPLIKAT”.

7.4.5. ROZLICZENIE ZAREJESTROWANEJ USŁUGI

Usługa może być rozliczona w paragonie w dowolnym momencie przed dokonaniem płatności.

- Dokonać sprzedaży (zarejestrować pozycji paragonu, korzystając ze standardowych procedur opisanych w instrukcji).
- Nacisnąć klawisz  w celu uruchomienia menu podręcznego.
- Wybrać sekcję  i zatwierdzić naciskając klawisz  .
- Za pomocą klawiszy   wybrać pożądaną pozycję (zaprogramowana nazwa usługi prezentowana jest na wyświetlaczu) i zatwierdzić wybór klawiszem  .
- Wprowadzić kod usługi (identyfikator usługi) i zatwierdzić go klawiszem  .
Po zatwierdzeniu treść rozliczenia usługi drukowana jest na paragonie.

7.5. MENU PODRĘCZNE W TRYBIE REJESTRACJI

Uwaga: Menu podręczne zawiera wyłącznie aktywne pozycje, tzn. te pozycje, dla których wartość parametru Opis-menu ustawiono na „TAK”, np.

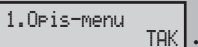
 .

Kasa **EURO-SOTE Mini** wyposażona jest w menu podręczne, aktywne wyłącznie w trybie rejestracji, tzn. podczas rejestracji paragonu, pozwalające na szybki dostęp do wybranych, wcześniej zaprogramowanych pozycji.

Menu podręczne uruchamiane jest po naciśnięciu klawisza  w trakcie sprzedaży.

Jeżeli nie wybrano żadnej pozycji z menu kontynuacja sprzedaży możliwa jest po kolejnym naciśnięciu klawisza  lub poprzez bezpośrednią kontynuację sprzedaży.

Menu podręczne kasy umożliwia:

a) wprowadzenie dodatkowego opisu towaru do zarejestrowanej pozycji sprzedaży

MENU PODRĘCZNE
DODATKOWE OPISY

- możliwe jest dodanie zaprogramowanego wcześniej i aktywnego opisu towaru,

b) wprowadzenie rabatu/narzutu do zarejestrowanej pozycji sprzedaży lub sumy rachunku

MENU PODRĘCZNE
LISTA RABATÓW

- możliwe jest zastosowanie zaprogramowanego wcześniej i aktywnego rabatu/narzutu,

c) wprowadzenie płatności

MENU PODRĘCZNE
LISTA PŁATNOŚCI

- możliwe jest zastosowanie zaprogramowanej wcześniej i aktywnej płatności,

d) rozliczenie zarejestrowanej usługi

MENU PODRĘCZNE
USŁUGI

- możliwe jest rozliczenie zarejestrowanej usługi.

e) wprowadzenie numeru NIP nabywcy

MENU PODRĘCZNE
NIP NABYWCY

- możliwe jest wprowadzenie numeru NIP nabywcy podczas sprzedaży

7.5.1. WPROWADZENIE DODATKOWEGO OPISU TOWARU DO ZAREJESTROWANEJ POZYCJI SPRZEDAŻY

Aby dodać opis dodatkowy towaru należy:

1. Dokonać sprzedaży (zarejestrować pozycję paragonu, korzystając ze standardowych procedur opisanych w instrukcji).
 2. Nacisnąć klawisz **MENU** w celu uruchomienia menu podręcznego.
 3. Wybrać sekcję **MENU PODRĘCZNE DODATKOWE OPISY** i zatwierdzić naciskając klawisz **GOTÓWKA SZUFLADA**.
 4. Za pomocą klawiszy **#** **←** **→** wybrać pożądaną pozycję (zaprogramowany opis prezentowany jest na wyświetlaczu) i zatwierdzić wybór klawiszem **GOTÓWKA SZUFLADA**.
- Po zatwierdzeniu treść opisu drukowana jest na paragonie.











7.5.2. WPROWADZENIE RABATU/NARZUTU DO ZAREJESTROWANEJ POZYCJI SPRZEDAŻY LUB SUMY RACHUNKU

Aby wprowadzić rabat/narzut z listy należy:

- 1a. W przypadku rabatu/narzutu do pozycji - dokonać sprzedaży (zarejestrować pozycję paragonu, korzystając ze standardowych procedur opisanych w instrukcji). Następnie przejść do punktu 2.
 - 1b. W przypadku rabatu/narzutu o sumy paragonu podsumować wartość paragonu naciskając klawisz **CZEK SUMA**.
 2. Nacisnąć klawisz **MENU** w celu uruchomienia menu podręcznego.
 3. Wybrać sekcję **MENU PODRĘCZNE LISTA RABATÓW** i zatwierdzić naciskając klawisz **GOTÓWKA SZUFLADA**.
 4. Za pomocą klawiszy **#** **←** **→** wybrać pożądaną pozycję (zaprogramowana nazwa rabatu/narzutu prezentowana jest na wyświetlaczu) i zatwierdzić wybór klawiszem **GOTÓWKA SZUFLADA**.
- Po zatwierdzeniu pozycja rabatu/narzutu drukowana jest na paragonie.



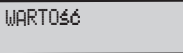

7.5.3. WPROWADZENIE PŁATNOŚCI

Aby wprowadzić płatność należy:

1. Podsumować wartość paragonu naciskając klawisz  .
2. Nacisnąć klawisz  w celu uruchomienia menu podręcznego.
3. Wybrać sekcję  i zatwierdzić naciskając klawisz  .
4. Za pomocą klawiszy    wybrać pożądaną pozycję (zaprogramowana nazwa płatności prezentowana jest na wyświetlaczu) i zatwierdzić wybór klawiszem  .
5. Kasa wyświetla żądanie wprowadzenie wartości kwoty płatności przyjętej od klienta .  .
6. Wprowadzić kwotę i zatwierdzić ją klawiszem  .
Po zatwierdzeniu kwoty pozycja płatności drukowana jest na paragonie.

7.6. RABATY/ NARZUTY

7.6.1. RABATY I NARZUTY PROCENTOWE

Kasa rejestrująca pozwala na udzielenie rabatu lub narzutu procentowego od sumy paragonu lub od poszczególnych pozycji. Stopa procentowa rabatu / narzutu w wysokości od 0.01 do 99.99% może być zaprogramowana dla klawiszy rabatu procentowego   i narzutu   procentowego lub wprowadzana ręcznie z klawiatury.

7.6.1.1. RABATY PROCENTOWE OD POZYCJI PARAGONU

Uwaga: *Wartość rabatu/ narzutu wprowadzanej z klawiatury, nie może przekraczać ustalonego limitu.*

7.6.1.1.1. RABATY PROCENTOWE OD POZYCJI PARAGONU DLA ZAPROGRAMOWANEGO RABATU

PROCEDURA:

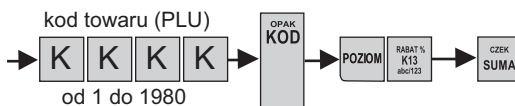

7.6.1.1.2. RABATY PROCENTOWE OD POZYCJI PARAGONU DLA RABATU WPROWADZANEGO Z KLAWIATURY

PROCEDURA:

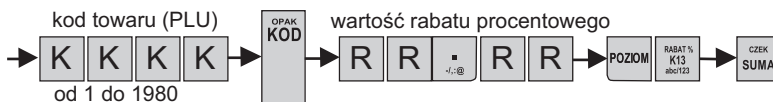

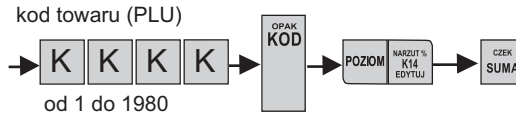
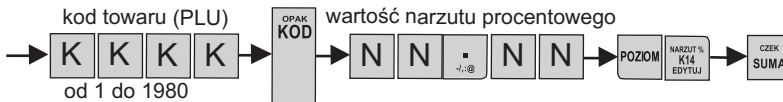
7.6.1.2. NARZUTY PROCENTOWE DO POZYCJI PARAGONU
6.6.1.2.1. NARZUTY PROCENTOWE DO POZYCJI PARAGONU DLA ZAPROGRAMOWANEGO NARZUTU
PROCEDURA:

7.6.1.2.2. NARZUTY PROCENTOWE DO POZYCJI PARAGONU DLA NARZUTU WPROWADZANEGO Z KLAWIATURY
PROCEDURA:

Przykład: Sprzedajemy sok żurawinowy o cenie zaprogramowanej 15.00 zł i o kodzie towaru 56 i dodajemy zaprogramowany narzut procentowy 2%; ser Gouda z kodem 24 w cenie 32,60 zł w cenie otwartej z rabatem wprowadzanym z klawiatury 12%.

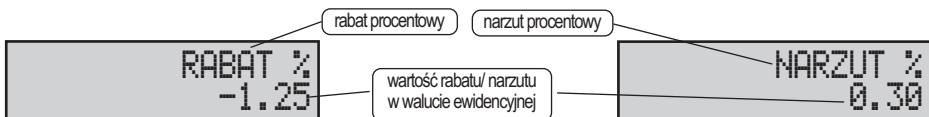
Procedura	Kawiszki do naciśnięcia	Wyświetlacz
Wprowadzenie kodu towaru o cenie zaprogramowanej		
Dodanie zaprogramowanego narzutu procentowego do pozycji paragonu		
Wprowadzenie ceny otwartej kodu towaru		
Udzielenie rabatu procentowego wprowadzanego z klawiatury od pozycji paragonu		
Sumowanie paragonu		



7.6.1.3. RABATY PROCENTOWE OD SUMY PARAGONU

7.6.1.3.1. RABATY PROCENTOWE OD SUMY PARAGONU DLA ZAPROGRAMOWANEGO RABATU

PROCEDURA:

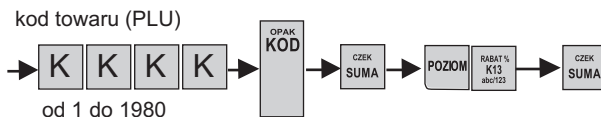

7.6.1.3.2. RABATY PROCENTOWE OD SUMY PARAGONU DLA RABATU WPROWADZANEGO Z KLAWIATURY

PROCEDURA:

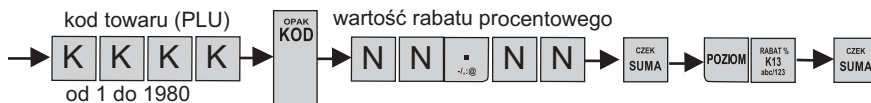

Przykład: Sprzedajemy sok żurawinowy o cenie zaprogramowanej 15,00 zł i o kodzie towaru 56 i ser Gouda z kodem 24 w cenie 32,60 zł w cenie otwartej i wprowadzonym z klawiatury 7% rabate od sumy paragonu.

Procedura	Kawiszki do naciśnięcia	Wyświetlacz
Wprowadzenie kodu towaru o cenie zaprogramowanej	→ 5 ^{K05} 6 ^{K06} OPAK KOD →	1*sok żurawina 15.00
Wprowadzenie ceny otwartej kodu towaru	→ 3 ^{K03} 2 ^{K02} . ^{-./:0} 6 ^{K06} LITERA TOW. CENA	CENA 32.60
	→ 2 ^{K02} 4 ^{K04} OPAK KOD →	0.320*ser Gouda 10.43
Sumowanie paragonu	CZEK SUMA	SUMA 25.43 PLN
Udzielenie rabatu procentowego od sumy paragonu	→ 7 ^{K07} 1 ^{# %} . ^{-./:0} POZIOM RABAT % K13 abc123 →	RABAT % -1.78
Sumowanie paragonu	CZEK SUMA	SUMA 23.65 PLN

7.6.1.4. NARZUTY PROCENTOWE DO SUMY PARAGONU

7.6.1.4.1. NARZUTY PROCENTOWE DO SUMY PARAGONU DLA ZAPROGRAMOWANEGO NARZUTU

PROCEDURA:

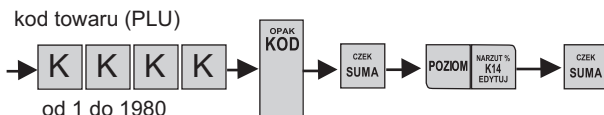

7.6.1.4.2. NARZUTY PROCENTOWE DO SUMY PARAGONU DLA NARZUTU WPROWADZANEGO Z KLAWIATURY

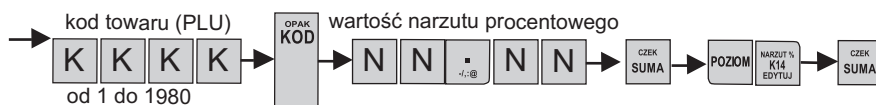

PROCEDURA:



Przykład: Sprzedajemy sok żurawinowy o cenie zamkniętej 15.00 zł i o kodzie towaru 56 i ser Gouda z kodem 24 w cenie 32,60 zł w cenie otwartej i zaprogramowanym narzutem 8% rabat do sumy rachunku.

Procedura	Kawiszki do naciśnięcia	Wyświetlacz
Wprowadzenie kodu towaru o cenie zamkniętej	5 ^{K05} JKLL, 6 ^{K06} MNNOO, OPAK KOD	1*sok żurawina 15.00
Wprowadzenie ceny otwartej kodu towaru	3 ^{K03} XYZZZ, 2 ^{K02} TUVV, . ^{K04} MNNOO, 6 ^{K06} MNNOO, LISTA TOW. CENA, 2 ^{K02} TUVV, 4 ^{K04} GHI, OPAK KOD	CENA 32.60 0.320*ser Gouda 10.43
Sumowanie paragonu	CZEK SUMA	SUMA 25.43 PLN
Udzielenie narzutu procentowego od sumy rachunku	POZIOM , NARZUT % K14 EDYTUJ	NARZUT % 2.03
Sumowanie paragonu	CZEK SUMA	SUMA 27.46 PLN

7.6.2. RABATY I NARZUTY KWOTOWE

Kasa rejestrująca pozwala na udzielenie rabatu lub narzutu kwotowego od sumy rachunku lub od poszczególnych pozycji. Rabat/ narzut kwotowy wprowadzany jest ręcznie z klawiatury przy pomocy klawiszy  lub .

Uwaga: Wartość rabatu/ narzutu wprowadzanego z klawiatury, nie może przekraczać ustalonego limitu.

7.6.2.1. RABATY KWOTOWE OD POZYCJI PARAGONU

PROCEDURA:

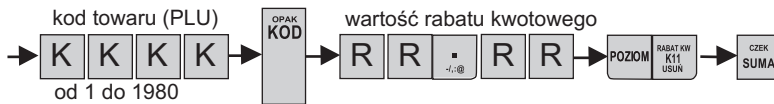





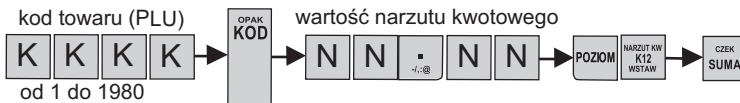

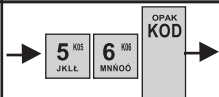
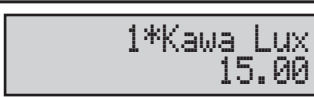

7.6.2.2. NARZUTY KWOTOWE DO POZYCJI PARAGONU

PROCEDURA:

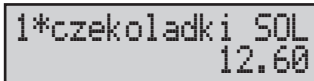

Przykład: Sprzedajemy Kawę Lux o cenie zaprogramowanej 15,00 zł i o kodzie towaru 56, na którą udzielamy rabatu kwotowego 2,50 zł i czekoladki SOLIDARNOŚĆ o cenie 12.60 zł i o kodzie kreskowym 1234567890123 wprowadzonym ręcznie albo za pomocą czytnika kodów kreskowych, do których dodajemy narzut kwotowy 0,50 zł.

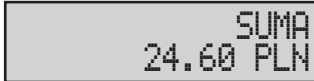
Procedura	Kawisze do naciśnięcia	Wyświetlacz
Wprowadzenie kodu towaru o cenie zaprogramowanej		
Udzielamy rabatu kwotowego od pozycji paragonu		
Wprowadzenie kodu kreskowego ręcznie albo za pomocą czytnika kodów kreskowych	 albo Czytnik kodów kreskowych	
Dodajemy narzut kwotowy do pozycji paragonu		
Sumowanie paragonu		

7.6.2.3. RABATY KWOTOWE OD SUMY PARAGONU

PROCEDURA:

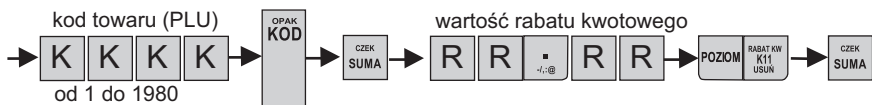

Przykład: Sprzedajemy Kawę Lux o cenie zaprogramowanej 15.00 zł i o kodzie towaru 56 i czekoladki SOLIDARNOŚĆ o cenie 12.60 zł i o kodzie kreskowym 1234567890123 wprowadzonym ręcznie albo za pomocą czytnika kodów kreskowych i udzielamy rabatu kwotowego 2,00 zł od sumy rachunku.







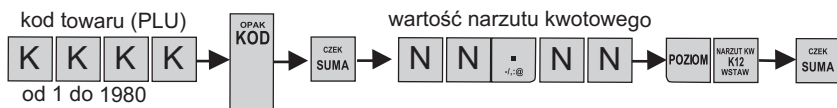

Procedura	Kawiszki do naciśnięcia	Wyświetlacz
Wprowadzenie kodu towaru o cenie zaprogramowanej		
Wprowadzenie kodu kreskowego ręcznie albo za pomocą czytnika kodów kreskowych	 albo Czytnik kodów kreskowych	
Sumowanie paragonu		
Udzielamy rabatu kwotowego od sumy paragonu		
Sumowanie paragonu		

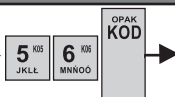
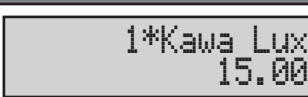
7.6.2.4. NARZUTY KWOTOWE DO SUMY PARAGONU

PROCEDURA:





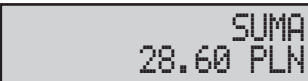



Przykład: Sprzedajemy Kawę Lux o cenie zaprogramowanej 15.00 zł i o kodzie towaru 56 i czekoladki SOLIDARNOŚĆ o cenie 12.60 zł i o kodzie kreskowym 1234567890123 wprowadzonym ręcznie albo za pomocą czytnika kodów kreskowych i dodajemy narzut kwotowy 1,00 zł do sumy rachunku.

Procedura	Kawiszki do naciśnięcia	Wyświetlacz
Wprowadzenie kodu towaru o cenie zaprogramowanej		
Wprowadzenie kodu kreskowego ręcznie albo za pomocą czytnika kodów kreskowych	 <p style="text-align: center;">albo Czytnik kodów kreskowych</p>	
Sumowanie paragonu		
Udzielamy narzutu kwotowego od sumy rachunku		
Sumowanie paragonu		

7.7. KOREKTY

Czasami zdarza się, że zostanie niepoprawnie zarejestrowana sprzedaż towaru. W takim przypadku można poprawić (usunąć) ostatnio wprowadzoną pozycję w dwojaki sposób:

- Jeżeli nie był naciśnięty żaden klawisz funkcyjny , , , to naciskamy klawisz  i wprowadzamy poprawną wartość.

- Jeżeli w wypadku takiej korekty zamiast klawisza  nacisniemy klawisz , to wtedy pojawia się komunikat:

OPERACJA
NIEDOZWOLONA

- Jeżeli po naciśnięciu klawisza funkcyjnego naciskamy klawisz ,

OPERACJA
NIEDOZWOLONA

- wyświetlany jest komunikat (przykładowe okno komunikatu obok)

ANULACJA
-12.60

Uwaga: *Nie ma możliwości anulacji paragonu po zatwierdzeniu płatności.*

- Kasa umożliwia anulację paragonu po jego podsumowaniu klawiszem . Pojawia się wtedy komunikat, którego przykład podajemy obok:

ANUL. PARAGONU
-12.60

7.7.1. KOREKTA PRZED ZATWIERDZENIEM POZYCJI PARAGONU

PROCEDURA:

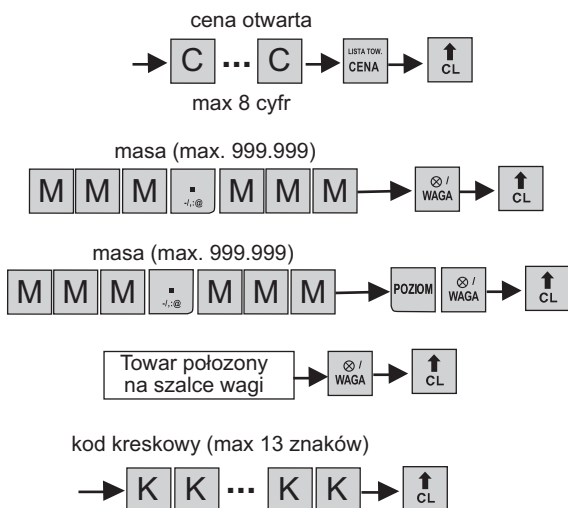

7.7.2. KOREKTA OSTATNIEJ POZYCJI (STORNO BEZPOŚREDNIE)

7.7.2.1. KOREKTA OSTATNIEJ POZYCJI TOWARU

PROCEDURA:

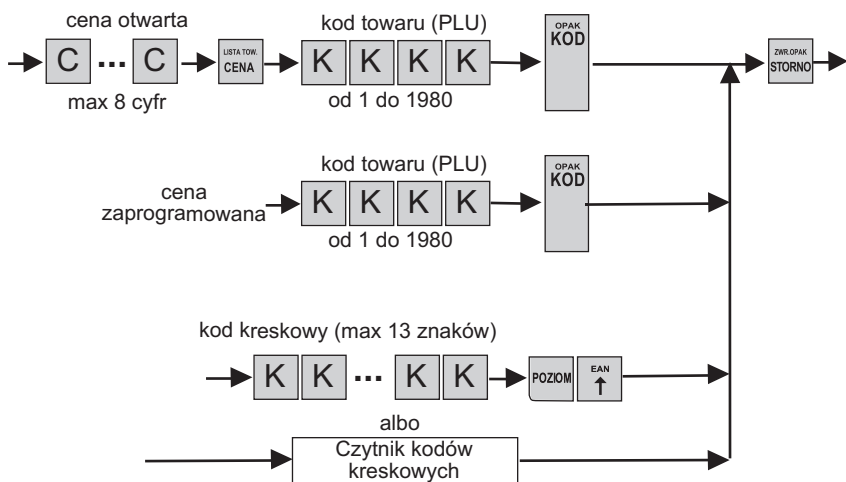

Przykład: Sprzedajemy sok żurawinowy o cenie zprogramowanej 15.00 zł i o kodzie towaru 56; ser Gouda z kodem 24 w cenie 32,60 zł w cenie otwartej; ostatnią pozycję czekoladki SOLIDARNOŚĆ o cenie 12.60 zł i o kodzie kreskowym 1234567890123 wprowadzonym ręcznie albo za pomocą czytnika kodów kreskowych kasujemy.

Procedura	Kawiszki do naciśnięcia	Wyświetlacz
Wprowadzenie kodu towaru o cenie zprogramowanej	→ 5 ^{K05} JKLL 6 ^{K06} MNNO → OPAK KOD	1*sok żurawina 15.00
Wprowadzenie ceny otwartej kodu towaru	→ 3 ^{K03} XYZZ 2 ^{K02} TUVW . ^{-:,@} 6 ^{K06} MNNO LISTA TOW. CENA → 2 ^{K02} TUVW 4 ^{K04} GHI OPAK KOD	CENA 32.60 0.320*ser Gouda 10.43
Wprowadzenie kodu kreskowego ręcznie albo za pomocą czytnika kodów kreskowych	1 ^{K01} PQRS 2 ^{K02} TUVW ... 2 ^{K02} TUVW 3 ^{K03} XYZZ POZIOM EAN ↑ albo Czytnik kodów kreskowych	1*czekoladki SOL 12.60
Anulacja ostatniej pozycji paragonu	ZWR.OPAK STORNO	ANULACJA -12.60
Sumowanie paragonu	CZEK SUMA	SUMA 25.43 PLN

7.7.2.2. KOREKTA OSTATNIEJ POZYCJI OPAKOWANIA ZWROTNEGO I RABATU/ NARZUTU PROCEDURA:

wartość rabatu procentowego



wartość narzutu procentowego



wartość rabatu kwotowego



wartość narzutu kwotowego



Numer opakowania zwrotnego



7.7.3. KOREKTA DOWOLNEJ WYBRANEJ POZYCJI (STORNO POŚREDNIE)

Klawiszami albo wybieramy pozycję paragonu do skasowania.
 Na wyświetlaczu, który dla przykładu pokazujemy obok, pojawia się informacja o zarejestrowanym towarze: ilość, nazwa i wartość brutto oraz numer pozycji na paragonie.

```
1*czekoladki SOL
(02) 12.60
```

PROCEDURA:

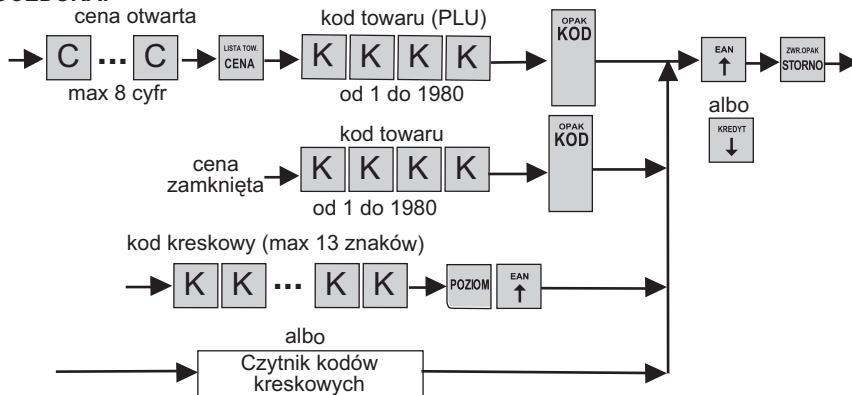

Przykład: Sprzedajemy sok żurawinowy o cenie zaprogramowanej 15,00 zł i o kodzie towaru 56; ser Gouda z kodem 24 w cenie 32,60 zł w cenie otwartej; czekoladki SOLIDARNOŚĆ o cenie 12,60 zł i o kodzie kreskowym 1234567890123 wprowadzonym ręcznie albo za pomocą czytnika kodów kreskowych.

Procedura	Kawisze do naciśnięcia	Wyświetlacz
Wprowadzenie kodu towaru o cenie zaprogramowanej		<pre>1*sok żurawina 15.00</pre>
Wprowadzenie ceny otwartej kodu towaru	 	<pre>CENA 32.60 0.320*ser Gouda 10.43</pre>
Wprowadzenie kodu kreskowego ręcznie albo za pomocą czytnika kodów kreskowych	 albo Czytnik kodów kreskowych	<pre>1*czekoladki SOL 12.60</pre>
Wybór pierwszej pozycji paragonu		<pre>1*sok żurawina (01) 15.00</pre>
Anulacja wybranej pozycji paragonu		<pre>ANULACJA -15.00</pre>
Sumowanie paragonu		<pre>SUMA 23.03 PLN</pre>

7.7.4. ANULACJA PARAGONU

- Kasa umożliwia anulację paragonu po jego podsumowaniu klawiszem  .

ANUL. PARAGONU
-12.60



Pojawia się wtedy komunikat, którego przykład podajemy obok:

Uwaga: Nie ma możliwości anulacji paragonu po zatwierdzeniu płatności (również po zatwierdzeniu częściowej (niepełnej) płatności).

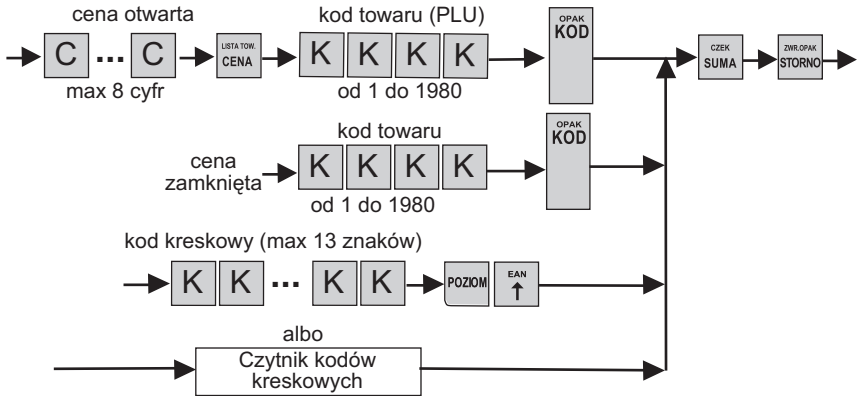
PROCEDURA:

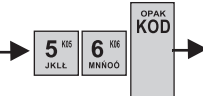
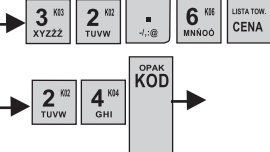
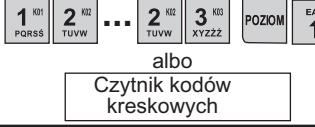

Przykład: Sprzedajemy sok żurawinowy o cenie zaprogramowanej 15.00 zł i o kodzie towaru 56; ser Gouda z kodem 24 w cenie 32,60 zł w cenie otwartej; czekoladki SOLIDARNOŚĆ o cenie 12.60 zł i o kodzie kreskowym 1234567890123 wprowadzonym ręcznie albo za pomocą czytnika kodów kreskowych.

Procedura	Kawiszce do naciśnięcia	Wyświetlacz
Wprowadzenie kodu towaru o cenie zaprogramowanej		1*sok żurawina 15.00
Wprowadzenie ceny otwartej kodu towaru		CENA 32.60 0.320*ser Gouda 10.43
Wprowadzenie kodu kreskowego ręcznie albo za pomocą czytnika kodów kreskowych		1*czekoladki SOL 12.60
Sumowanie paragonu		SUMA 38.03 PLN
Anulacja całego paragonu		ANUL. PARAGONU -38.03

7.8. ZAKOŃCZENIE TRANSAKCJI

Kasa rejestrująca pozwala na zakończenie transakcji gotówką, kredytem lub czekiem. Możliwa jest płatność mieszana.

Uwaga1: Klawisz  pozwala na podgląd wartości paragonu oraz jej drukowanie.

Uwaga2: Jeżeli nie został zaprogramowany przymus naciśnięcia klawisza  przed zakończeniem transakcji, to wystarczy naciśnięcie klawiszy , ,  lub ,  aby zakończyć transakcję.

Uwaga3: W wypadku zaprogramowania przymusu podania kwoty od klienta, kasa wymaga jej wprowadzenia przed zakończeniem transakcji. Kiedy podana kwota jest większa od sumy rachunku, po zakończeniu paragonu wyświetlany jest przykładowy komunikat:

W wypadku kiedy kwota od klienta jest za mała pojawia się komunikat z wartością kwoty do dopłaty, np.:

RESZTA
0.50 PLN

WYMAGANA DOPLATA
4.32 PLN

Uwaga4: W wypadku zaprogramowania przymusu podania kwoty od klienta, kiedy podana kwota jest równa sumie rachunku, po zakończeniu paragonu wyświetlane są przykładowe komunikaty:

GOTÓWKA
45.01 PLN

CZEK
12.50 PLN

KREDYT
32.21 PLN

Kasa rejestrująca pozwala na płatność w walucie obcej wyłącznie gotówką. Możliwa jest również sprzedaż mieszana w walucie obcej i ewidencyjnej.

Uwaga5: Płatność w walucie przeliczeniowej wymaga wcześniejszego zaprogramowania kursu i symbolu waluty.

Uwaga6: Reszta podawana jest w walucie podstawowej (ewidencyjnej).

7.8.1. PŁATNOŚĆ GOTÓWKĄ

PROCEDURA:

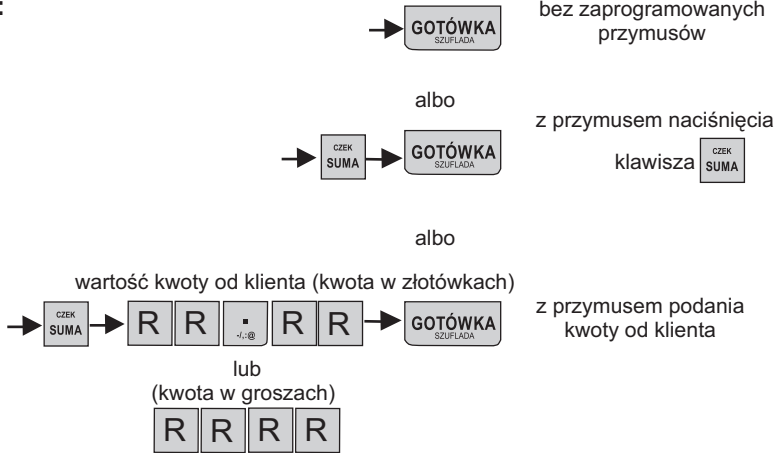

Przykład: Kończymy sprzedaż płatnością gotówką; z niezaprogramowanymi przymusami kwotą 15,00 zł; z przymusem naciśnięcia klawisza **CZEK SUMA** kwotą 12,45 zł; sumą rachunku 32, 21 zł z przymusem podania kwoty od klienta 50 zł.

Procedura	Kawisze do naciśnięcia	Wyświetlacz
Zakończenie płatności gotówką	GOTÓWKĄ SZUFLADA	GOTÓWKĄ 15.00 PLN
Przymus naciśnięcia klawisza SUMA przed zakończeniem płatności gotówką	CZEK SUMA GOTÓWKĄ SZUFLADA	SUMA 12.45 PLN GOTÓWKĄ 12.45 PLN
Zakończenie sprzedaży z płatnością gotówką z przymusem podania kwoty od klienta	CZEK SUMA 5 0 00 GOTÓWKĄ SZUFLADA <small>KIS JKLL K10 R(1)+ SPACJA PM</small>	SUMA 32.21 PLN 50.00 RESZTA 17.79 PLN

7.8.2. PŁATNOŚĆ CZEKIEM

PROCEDURA:

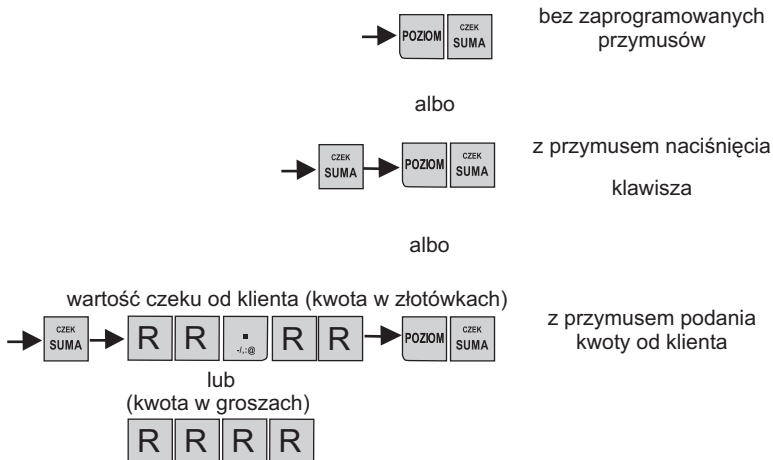

Przykład: Kończymy sprzedaż czekiem: z niezaprogramowanymi przymusami kwotą 15,00 zł; z przymusem naciśnięcia klawisza kwotą 12,45 zł; sumą rachunku 32,21 zł z przymusem podania kwoty od klienta.

Procedura	Kawisze do naciśnięcia	Wyświetlacz
Zakończenie płatności gotówką		
Przymus naciśnięcia klawisza przed zakończeniem płatności gotówką		
Zakończenie sprzedaży z przymusem podania kwoty od klienta	 	

7.8.3. PŁATNOŚĆ KREDYTEM

PROCEDURA:

aby pominąć wprowadzanie nr karty kredytowej

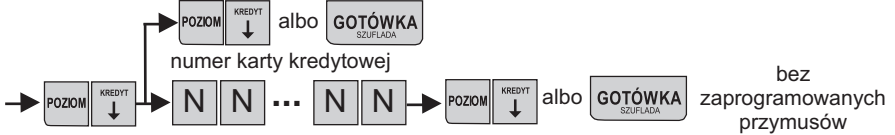

aby pominąć wprowadzanie nr karty kredytowej

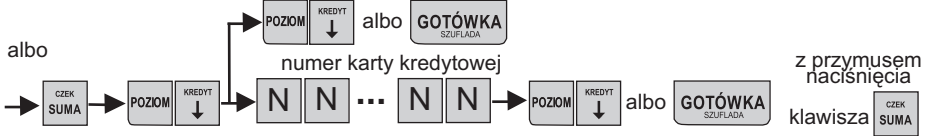

albo

aby pominąć wprowadzanie nr karty kredytowej

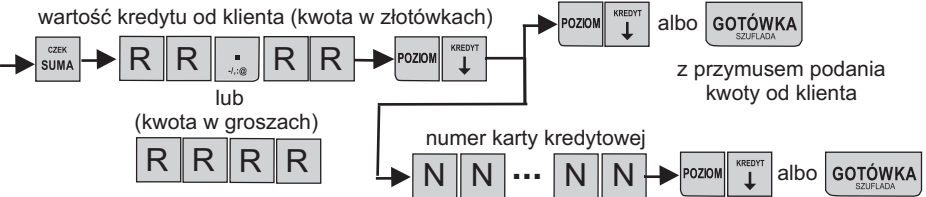

Przykład: Kończymy sprzedaż płatnością kredytem: z niezaprogramowanymi przymusami kwotą 15,00 zł; z przymusem naciśnięcia klawisza SUMA kwotą 12,45 zł; sumą rachunku 32, 21 zł z przymusem podania kwoty od klienta. Płatność kartą kredytową numer 1002003004005006.

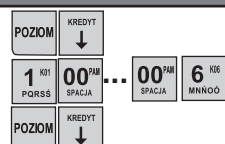
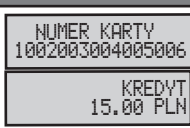
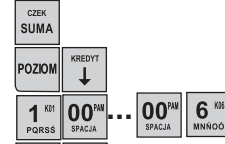
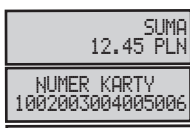
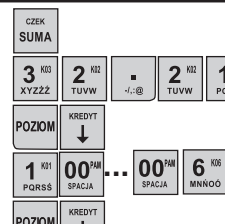
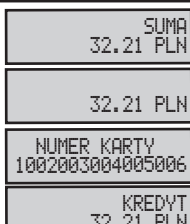
Procedura	Kawisze do naciśnięcia	Ekran
Zakończenie płatności kredytem		
Przymus naciśnięcia klawisza CZEK SUMA przed zakończeniem płatności kredytem		
Zakończenie sprzedaży kredytem z przymusem podania kwoty od klienta		

7.8.4. PŁATNOŚĆ MIESZANA GOTÓWKĄ, KREDYTEM I CZEKIEM

Płatność mieszana.możliwa jest po zaprogramowaniu przymusu podania kwoty od klienta.

PROCEDURA:

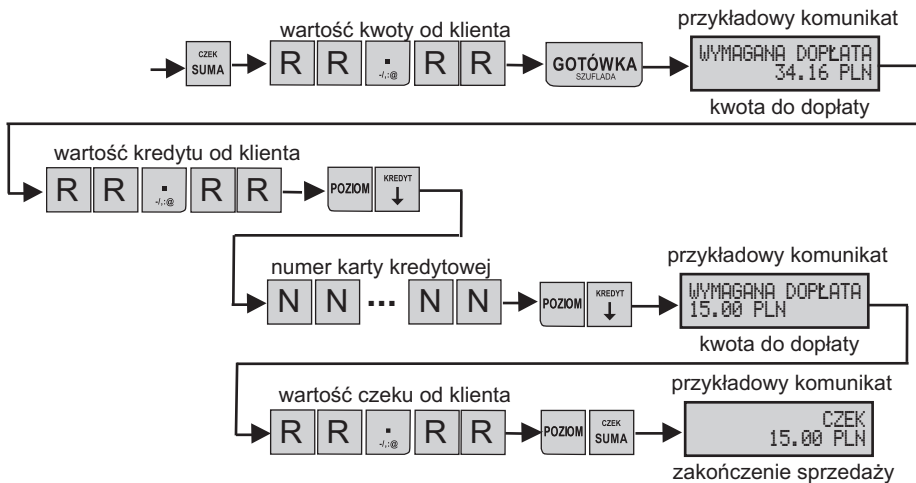



Przykład: Kończymy sprzedaż płatnością mieszaną gotówką, kredytem i czekiem z przymusem naciśnięcia klawisza **CZEK SUMA** i z przymusem podania kwoty od klienta. Kwotą do zapłaty 72,45 zł. Płatność gotówką 50,45 zł, dopłata kartą kredytową numer 1002003004005006 12 zł, dopłata czekiem 10 zł.

Procedura	Kawisze do naciśnięcia	Wyświetlacz
Przymus naciśnięcia klawisza CZEK SUMA i podania kwoty od klienta przed rozpoczęciem płatności mieszanej (gotówka).	<p>CZEK SUMA 5 ^{KBS} JKLL 0 ^{KIB} &()'+ . ^{KIB} 4 ^{KIB} GHI 5 ^{KBS} JKLE</p> <p>GOTÓWKKA SZUFLADA</p>	<p>SUMA 72.45 PLN</p> <p>WYMAGANA DOPLATA 22.00 PLN</p>
Wprowadzenie kwoty kredytu dla klienta przed rozpoczęciem płatności mieszanej (kredyt).	<p>1 ^{K01} PQRS 2 ^{K02} TUVW . ^{K03}</p> <p>POZIOM KREDYT ↓</p> <p>1 ^{K01} PQRS 00 ^{K02} SPACJA ... 00 ^{K02} SPACJA 6 ^{K03} MNNO</p> <p>POZIOM KREDYT ↓</p>	<p>12.00</p> <p>NUMER KARTY 1002003004005006</p> <p>WYMAGANA DOPLATA 10.00 PLN</p>
Zakończenie płatności mieszanej czekiem z przymusem podania kwoty od klienta (czek).	<p>1 ^{K01} PQRS 0 ^{K02} &()'+ . ^{K03}</p> <p>POZIOM CZEK SUMA</p>	<p>10.00</p> <p>CZEK 10.00 PLN</p>



7.8.5. PŁATNOŚĆ W WALUCIE OBCEJ (PRZELICZENIOWEJ)

Możliwa jest sprzedaż towaru z płatnością w walucie obcej wyłącznie gotówką.

- Po naciśnięciu jednego z kalwiszy powodujących przeliczenie ( ,  lub ) wyświetlana jest przez około 5 sekund suma paragonu wyrażona w walucie obcej.
- Po tym czasie ponownie wyświetlana jest suma paragonu w walucie ewidencyjnej. (Tak jak przykładowo obok).
- Jeżeli kwotę od klienta wprowadzimy w momencie wyświetlania wyniku przeliczenia na na walutę obcą, zostanie zarejestrowana płatność w walucie obcej.



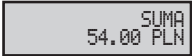

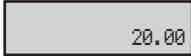
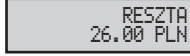

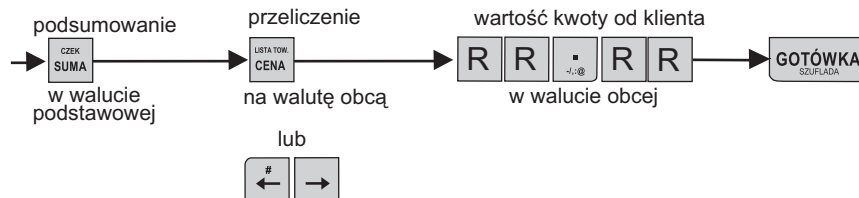

SUMA 8.00 PLN
SUMA 2.00 EUR
SUMA 8.00 PLN

PROCEDURA:

przykładowy komunikat  waluta ewidencyjna	przykładowy komunikat  przeliczenie na euro	przykładowy komunikat  kwota od klienta w euro	przykładowy komunikat  reszta w złotychkach
--	--	---	---

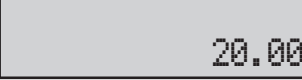

Przykład: Kończymy sprzedaż płatnością gotówką w walucie obcej z przymusem naciśnięcia klawisza  i z przymusem podania kwoty od klienta. Kwota do zapłacenia 54 zł, płatność gotówką 20 euro.

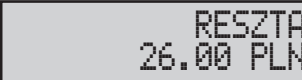
Procedura	Kawisze do naciśnięcia	Wyświetlacz
Suma rachunku w walucie ewidencyjnej.		
Przeliczenie sumy rachunku na walutę obcą		
Wprowadzenie kwoty w walucie obcej.	  	
Zakończenie sprzedaży z płatnością gotówką w walucie obcej.		

Uwaga1: Płatność w walucie przeliczeniowej wymaga wcześniejszego zaprogramowania kursu waluty obcej.

Uwaga2: Reszta podawana jest w walucie podstawowej (ewidencyjnej).

**7.8.6. PŁATNOŚĆ MIESZANA W WALUCIE OBCEJ I PODSTAWOWEJ**

Możliwa jest sprzedaż towaru z płatnością mieszaną w walucie obcej i ewidencyjnej.

PROCEDURA:

przykładowy komunikat przykładowy komunikat przykładowy komunikat przykładowy komunikat

SUMA 54.00 PLN	SUMA 13.50 EUR	10.00	WYMAGANA DOPLATA 3.50 EUR
waluta ewidencyjna	przeliczenie na euro	kwota od klienta w euro	kwota od klienta w euro

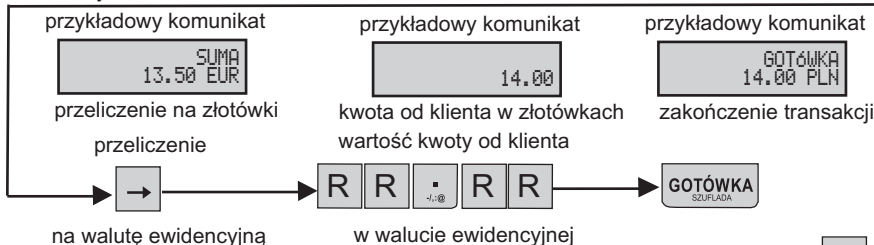
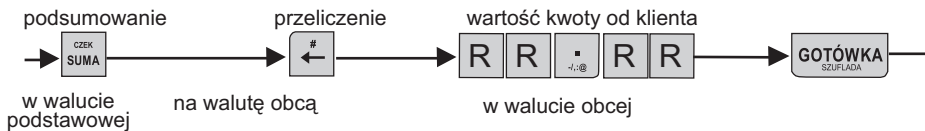





Przykład: Kończymy sprzedaż płatnością gotówką w walucie obcej z przymusem naciśnięcia klawisza [CZEK SUMA] i z przymusem podania kwoty od klienta. Kwota do zapłacenia 54 zł, płatność gotówką 10 euro, dopłata w złotówkach 14 zł.

Procedura	Kawisze do naciśnięcia	Wyświetlacz
Suma rachunku w walucie ewidencyjnej.	[CZEK SUMA]	SUMA 54.00 PLN
Przeliczenie sumy rachunku na walutę obcą	[← #]	SUMA 13.50 EUR
Wprowadzenie kwoty w walucie obcej.	[1] [0] [·]	10.00
Za małą kwota w walucie obcej od klienta.	[GOTÓWKA SZUFLADA]	WYMAGANA DOPLATA 3.50 EUR
Przeliczenie dopłaty do rachunku na walutę ewidencyjną.	[→]	SUMA 14.00 PLN
Wprowadzenie kwoty od klienta w walucie ewidencyjnej	[1] [4] [·] [0] [0]	14.00
Zakończenie sprzedaży z płatnością mieszaną gotówką w walucie obcej i ewidencyjnej.	[GOTÓWKA SZUFLADA]	GOTÓWKA 14.00 PLN

7.9. WPLĄTY I WYPŁATY GOTÓWKI

7.9.1. WPLĄTA GOTÓWKA

- Przejdźcie do wpłat gotówki następująco, gdy klawiszem  wyjdziemy z trybu sprzedaży
- Klawiszami  albo  ustawimy tryb wpłaty i zatwierdzimy klawiszem .
- Po pojawieniu się okna funkcji wartość możemy dokonać wpłaty gotówką (tylko gotówką) w walucie ewidencyjnej. Wpłatę zatwierdzamy klawiszem .











TRYB SPRZEDAŻY
SPRZEDAŻ

TRYB SPRZEDAŻY
WPLĄTA

PLN	WARTOŚĆ
	-

PLN	WARTOŚĆ
	100.00

7.9.2. WYPLĄTA GOTÓWKA/ CZEK

- Przejdźcie do wypłat gotówki następująco, gdy klawiszem  wyjdziemy z trybu sprzedaży
- Klawiszami  albo  ustawimy tryb wypłaty i zatwierdzimy klawiszem .
- Po pojawieniu się okna gotówka Klawiszami  albo  wybieramy formę wypłaty w gotówce lub czekiem i zatwierdzamy klawiszem .
- Po pojawieniu się okna funkcji wartość możemy dokonać wypłaty gotówką lub czekiem w walucie ewidencyjnej. Wpłatę zatwierdzamy klawiszem .
- Klawiszami  albo  możemy również wybrać walutę obcą, w której dokonamy wypłaty gotówką lub czekiem. Wpłatę zatwierdzamy klawiszem .

TRYB SPRZEDAŻY
SPRZEDAŻ

TRYB SPRZEDAŻY
WYPLĄTA

WYPLĄTA
GOTÓWKA

WYPLĄTA
CZEK

PLN	WARTOŚĆ
	-



PLN	WARTOŚĆ
	100.00

EUR	WARTOŚĆ
	-

EUR	WARTOŚĆ
	40.00

7.10. OTWIERANIE SZUFLADY

Podłączona do kasy szuflada kasjerska otwierana jest automatycznie po zakończeniu transakcji oraz zatwierdzeniu operacji wpłaty lub wypłaty z kasy.

Istnieje również możliwość otwarcia szuflady na żądanie. Aby otworzyć szufladę należy nacisnąć równocześnie klawisze  i .

Uwaga1: *Szuflada obsługiwana jest wyłącznie, jeśli kasa posiada zainstalowany moduł obsługi szuflady.*





Uwaga2: *Szuflada obsługiwana jest wyłącznie po podłączeniu zasilacza.*

7.11. WPROWADZANIE NUMERU NIP NABYWCY

Wprowadzenie numeru NIP nabywcy możliwe jest po wcześniejszym uruchomieniu funkcji w trybie programowania (pkt. 4.14.5.). Wprowadzenie numeru NIP nabywcy możliwe jest w dowolnym momencie porozpoczęciu transakcji. Numer NIP nabywcy jest drukowany w ostatniej linii paragonu fiskalnego.

Aby wprowadzić numer NIP nabywcy należy:

1. Rozpocząć transakcję.
2. Wyszukać funkcje wprowadzania numeru NIP nabywcy.

- Nacisnąć klawisz  w celu uruchomienia menu podręcznego.
- Za pomocą klawisza  lub  wyszukać funkcję wyszukiwania numeru NIP nabywcy i wybór zatwierdzić klawiszem .
- Powtórnie nacisnąć klawisz .

3. Wprowadzić numer NIP nabywcy (zostanie on wyświetlony w dolnej linii wyświetlacza, np. 777-999-33-44) i zatwierdzić



klawiszem . Następnie kontynuować lub zakończyć sprzedaż.

PROGRAMOWANIE
MENU PODRĘCZNE

MENU PODRĘCZNE
NIP NABYWCY

NIP NABYWCY
NIP nabywcy:

NIP nabywcy:
777-999-33-44

Uwaga1: *Znak “-” uzyskujemy przy użyciu klawisza . Przy wprowadzaniu cyfr klawiatura kasy znajduje się w trybie edycji cyfr. Aby wprowadzić znak “-” należy przełączyć klawiaturę do standardowego trybu edycji klawiszem . Powrót do edycji cyfr następuje po ponownym naciśnięciu klawisza .*

Uwaga2: *Po wprowadzeniu numeru NIP nabywcy możliwa jest rejestracja kolejnych pozycji sprzedaży. Niezależnie od momentu wprowadzenia NIP nabywcy drukowany jest w ostatniej linii paragonu fiskalnego.*

7.12. WYKAZ KOMUNIKATÓW W TRYBIE SPRZEDAŻY

Komunikat na wyświetlaczu	Opis funkcji
PRZEKROCZONY LIMIT PARAGONU	Próba przekroczenia limitu ilości pozycji paragonu. Maksymalna ilość pozycji wynosi 51. Należy zakończyć paragon.
BRAK PLU	Próba rejestracji towaru za pomocą kodu kreskowego, który nie zastał zaprogramowany.
ZAKOŃCZ PŁATNOŚĆ	Próba przekroczenia limitu płatności dla paragonu.
BŁĘDNY RABAT LUB NARZUT KWOTOWY	Nieprawidłowa lub niezgodna z zaprogramowaniem kasy wartość rabatu lub narzutu kwotowego.
BŁĘDNY RABAT LUB NARZUT %	Nieprawidłowa lub niezgodna z zaprogramowaniem kasy wartość rabatu lub narzutu procentowego.
NIE STOSOWANY TOWAR	Próba zastosowania rabatu lub narzutu do opakowania zwrotnego.
LIMIT 1 ILOŚCI PRZEKROCZONY	Zbyt wysoka wartość ilości 1 (mnożenie wielokrotne, np. sprzedaż na metry kwadratowe).
LIMIT 2 ILOŚCI PRZEKROCZONY	Zbyt wysoka wartość ilości 2 (mnożenie wielokrotne, np. sprzedaż na metry kwadratowe).
LIMIT ILOŚCI PRZEKROCZONY	Zbyt wysoka wartość ilości ogółem.
BŁĘDNA ILOŚĆ 1	Zero lub zbyt wysoka wartość ilości 1 (mnożenie wielokrotne, np. sprzedaż na metry kwadratowe).
BŁĘDNA ILOŚĆ 2	Zero lub zbyt wysoka wartość ilości 2 (mnożenie wielokrotne, np. sprzedaż na metry kwadratowe).
BŁĘDNA ILOŚĆ	Zero lub zbyt wysoka wartość ilości ogółem.
BŁĘDNA CENA JEDNOSTKOWA	Błędna cena jednostkowa towaru lub wartość pozycji paragonu.
PŁATNOŚĆ AKTYWNA	Transakcja w stanie płatności – wyłączono i włączono kasę w tym stanie. Należy zakończyć paragon.



Komunikat na wyświetlaczu	Opis funkcji i postępowanie
ZA MAŁO WALUTY	Próba wypłaty kwoty waluty głównej wyższej niż obecny stan zarejestrowany w kasie.
ZA MAŁO WALUTY ZAGR.	Próba wypłaty kwoty waluty obcej wyższej niż obecny stan zarejestrowany w kasie.
ZA MAŁO CZEK	Próba wypłaty kwoty czeków wyższej niż obecny stan zarejestrowany w kasie.
SPRZED. NIEMOŻL. NIEAKTYWNE PLU	Próba rejestracji nieaktywnego towaru (PLU) - brak nazwy, cena zerowa lub nieoprzypisana stawka podatku.
SPRZED. NIEMOŻL. NIEAKTYWNE OPAK.	Próba rejestracji nieaktywnego opakowania zwrotnego - cena zerowa.
ZMIANA CENY ZABRONIONA	Próba zmiany ceny towaru dla którego jest to zabronione.
BRAK PLU	Niewłaściwy kod towaru lub kod kreskowy towaru – poza zakresem (>1980) lub nie zaprogramowany.
BRAK OPAK.	Niewłaściwy kod opakowania zwrotnego – poza zakresem (>20).
ZEROWA CENA	Próba rejestracji pozycji z zerową wartością brutto.
BRAK SPRZEDAŻY	Operacja nie może być wykonana ponieważ nie zarejestrowano żadnej sprzedaży.
OPER. NIEMOŻLIWA W TYM STANIE	Operacja nie może być wykonana w tym stanie kasy (próba rejestracji towaru lub opakowania zwrotnego podczas operacji zwrotu opakowań lub próba rejestracji w trybie „tylko odczyt pamięci fiskalnej”, przypisane nieaktywne opakowanie.
PLU NIE JEST OPAKOWANIEM	Wprowadzony kod nie jest kodem opakowania zwrotnego.
USTAW PARAMETRY 2 WALUTY	Niedokończona operacja zmiany waluty ewidencyjnej. Należy sprawdzić ustawienia waluty obcej.
BŁĘDNA WARTOŚĆ	Wymagane jest wprowadzenie wartości kwoty od klienta.
PODSUMUJ PARAGON	Waczony obowiązek podsumowania transakcji przed zakończeniem.

Komunikat na wyświetlaczu	Opis funkcji
WARTOŚĆ PRZEKROCZONA	Przekroczona wartość kwoty płatności.
BŁĘDNA FORMA PŁATNOŚCI	Nieprawidłowa forma płatności dla waluty obcej (dozwolona wyłącznie gotówka).
PRZEKROCZONY ZAKRES WYMIANY	Przekroczona wartość reszty dla klienta.
ODŁĄCZONO PAM. FISKAL/WYŚW.	Rejestracja sprzedaży nie jest możliwa – odłączony wyświetlacz klienta lub inny podzespół kasy.

8. RAPORTY SPRZEDAŻY

8.1. RODZAJE RAPORTÓW

8.1.1. TRYBY RAPORTÓW

- W menu głównym dostępne są następujące tryby raportów

- trybu raportów czytających

MENU GŁÓWNE
RAP. CZYTAJĄCE

- trybu raportów zerujących

MENU GŁÓWNE
RAPORTY ZERUJĄCE

- Wybór pozycji menu odbywa się za pomocą klawiszy:

- kolejna pozycja



- poprzednia pozycja



- zatwierdzenie



- powrót



8.1.2. RAPORTY CZYTAJĄCE I RAPORTY ZERUJĄCE

Jeżeli raport zostanie wykonany jako czytający (w trybie raportów czytających), wówczas dane zgromadzone w pamięci zostaną wydrukowane, natomiast sama zawartość pamięci kasy nie ulegnie zmianie. Raporty na wydrukach są oznaczane jako **X**.

Jeżeli raport wykonany jest jako zerujący (w trybie raportów zerujących), wówczas oprócz wydruku danych następuje wyzerowanie odpowiednich liczników pamięci. Tego typu raporty oznaczane są na wydrukach jako **Z**.

Program kasy zapobiega zerowaniu tych samych liczników przez kilka różnych raportów.

8.1.2.1. RAPORTY CZYTAJĄCE

- Przejsięcie do raportów czytających następuje wtedy, gdy z menu głównego kasy wybierzemy raporty czytające i zatwierdzimy wybór

klawiszem



8.1.2.2. RAPORTY ZERUJĄCE

- Przejsięcie do raportów zerujących następuje wtedy, gdy z menu głównego kasy wybierzemy raporty zerujące i zatwierdzimy wybór

klawiszem



8.1.3. RAPORTY DZIENNE I RAPORTY OKRESOWE

Część raportów występuje w wersji dziennej i okresowej. W momencie wykonania raportu dziennego zerującego (w trybie raportów zerujących), wówczas oprócz wydruku danych i wyzerowaniu odpowiednich liczników dziennych z pamięci kasy, następuje zwiększenie liczników odpowiedniego raportu okresowego. Raporty dzienne i okresowe występują dla raportów kasjerów i grup towarowych.

8.1.4. RAPORT DOBOWY ZERUJĄCY (RAPORT FISKALNY DOBOWY)

Zgodnie z obowiązującym prawem, wymagane jest wykonanie **RAPORTU FISKALNEGO DOBOWEGO** w dniu, w którym prowadzona była sprzedaż.

Uwaga: *Oryginał raportu jest dowodem księgowym i podatnik jest zobowiązany do przechowywania go przez okres wymagany prawem.*

W momencie wykonania **RAPORTU FISKALNEGO DOBOWEGO** następuje wydruk danych, wyzerowanie odpowiednich liczników pamięci kasy oraz zapis danych do pamięci fiskalnej kasy.

8.1.5. RAPORTY Z PAMIĘCI FISKALNEJ

Kasa dysponuje kilkoma typami raportów z pamięci fiskalnej.

Raporty fiskalne:

- Raport fiskalny okresowy (istnieje możliwość wydruku raportu według dat lub numerów raportów fiskalnych dobowych);
- Raport fiskalny miesięczny (daje możliwość wydruku raportu z określonego miesiąca).
- Raport fiskalny rozliczeniowy (istnieje możliwość wydrukowania raportów według dat lub numerów raportów fiskalnych dobowych).
- Raport serwisowy (niefiskalny) - podstawowe informacje o zawartości pamięci fiskalnej.

Uwaga1: *Wykonanie raportu fiskalnego rozliczeniowego jest możliwe dopiero po zapelnieniu pamięci fiskalnej lub „zamknięcia” pamięci fiskalnej przez autoryzowany serwis.*

Uwaga2: *Raporty fiskalne okresowe można przerwać w trakcie wydruku*

klawiszem



8.1.6. ZAKRES CZASOWY RAPORTU

Wybrane raporty czytające oraz zerujące (kasjera, grup, towarów, opakowań zwrotnych, finansowy, usług anulowanych) zawierają dodatkowo informację o zakresie czasowym danych prezentowanych w raporcie. Zakres czasowy raportu drukowanych jest w kolejnej linii bezpośrednio pod tytułem raportu. Data i godzina początkowa zakresu ustalana jest w momencie wykonania poprzedniego raportu zerującego danego typu, natomiast data i godzina końcowa odnosi się do czasu wydruku bieżącego raportu.

```

**NIEFISKALNY**
***** X *****
      RAPORT KASJERAU
      DZIENNY
*****
01-05-2012 08:00 - 01-05-2012 16:00
*****
  
```

Uwaga: Jeżeli jest to pierwszy wykonywany raport danego typu to data i godzina początkowa są zgodne z data i godziną ufiskalnienia kasy.

8.1.7. INFORMACJA O RAPORTACH CZĄSTKOWYCH

Wybrane raporty czytające oraz zerujące (towarów, opakowań zwrotnych) mogą zawierać dodatkową informację o wykonaniu cząstkowego (nie obejmującego pełnego zakresu numerów) raportu zerującego. Dodatkowa informacja o wykonaniu takich raportów drukowana jest linii zakresu czasowego raportu, np.

```

**NIEFISKALNY**
***** X *****
      RAPORT PLU
*****
01-05-2012 08:00 - 01-05-2012 16:00 *2
*****
  
```

Symbol „*” oznacza fakt wcześniejszego wykonania raportu cząstkowego, natomiast cyfra określa ilość wykonanych tego typu raportów od ostatniego pełnego raportu zerującego danego typu.

8.2. DRZEWO MENU RAPORTÓW

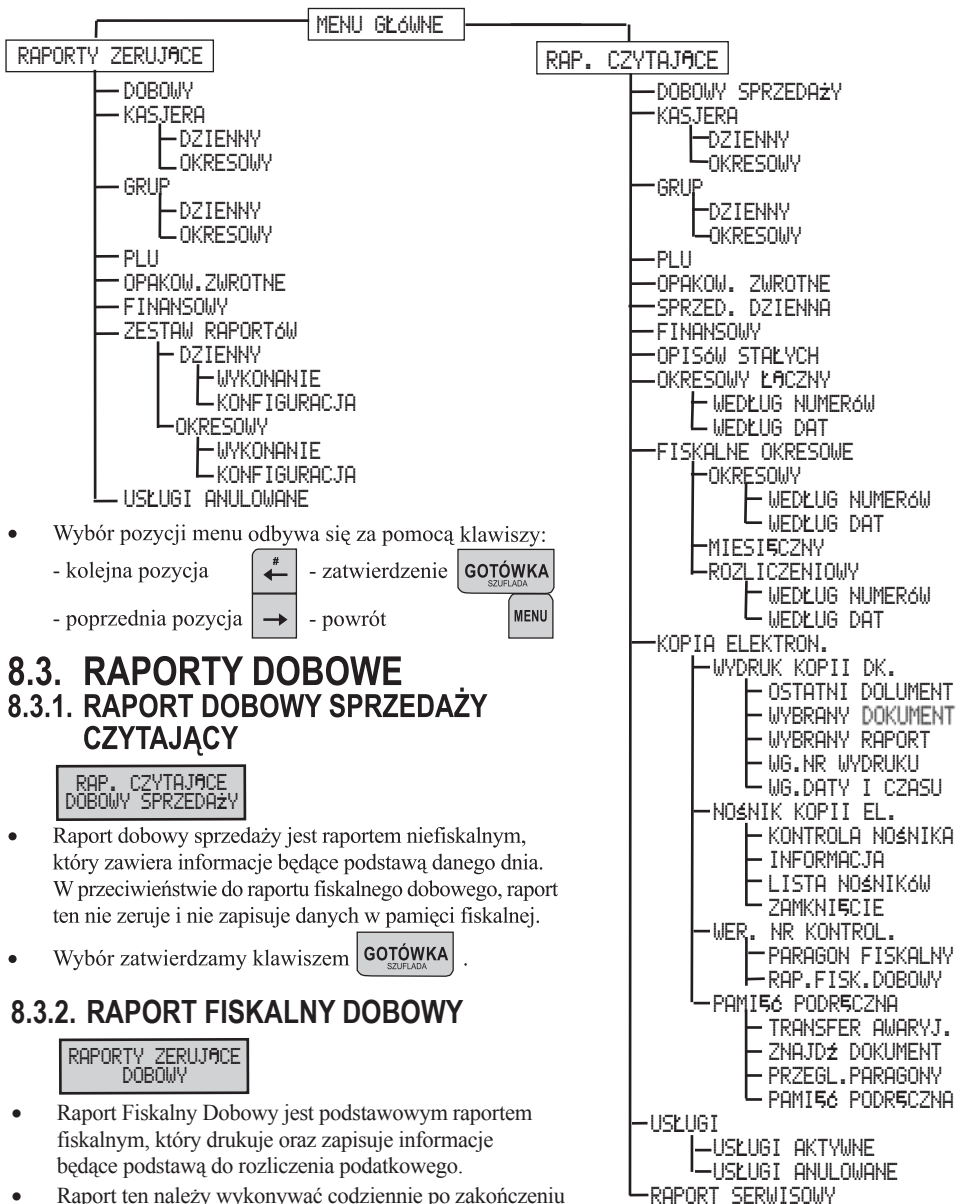

- Wybór pozycji menu odbywa się za pomocą klawiszy:

- kolejna pozycja



- zatwierdzenie

GOTÓWKA
SZUFLADA

- poprzednia pozycja



- powrót

MENU

8.3. RAPORTY DOBOWE

8.3.1. RAPORT DOBOWY SPRZEDAŻY CZYTAJĄCY

RAP. CZYTAJĄCE
DOBOWY SPRZEDAŻY

- Raport dobowy sprzedaży jest raportem нефискальным, który zawiera informacje będące podstawą danego dnia. W przeciwieństwie do raportu fiskalnego dobowego, raport ten nie zeruje i nie zapisuje danych w pamięci fiskalnej.
- Wybór zatwierdzamy klawiszem **GOTÓWKA SZUFLADA**.

8.3.2. RAPORT FISKALNY DOBOWY

RAPORTY ZERUJĄCE
DOBOWY

- Raport Fiskalny Dobowy jest podstawowym raportem fiskalnym, który drukuje oraz zapisuje informacje będące podstawą do rozliczenia podatkowego.
- Raport ten należy wykonywać codziennie po zakończeniu sprzedaży lub przed rozpoczęciem następnego dnia sprzedaży.
- Przed wykonaniem raportu należy sprawdzić czy ilość papieru w kasie jest wystarczająca do prawidłowego wydrukowania raportu.
- Wybór zatwierdzamy klawiszem **GOTÓWKA SZUFLADA**.

RAPORT DOBOWY SPRZEDAŹCZYTAJĄCY

RAPORT FISKALNY DOBOWY

****TORELL**** Obr. Westerplatte 5 83-000 Pruszcz Gdański NIP: 593-010-1191		****TORELL**** Obr. Westerplatte 5 83-000 Pruszcz Gdański NIP: 593-010-15-54 000124		nagłówek paragonu
NIEFISKALNY ***** X ***** RAPORT DOBOWY 01-02-2015 08:00 -> 01-02-2015 19:00		***** Z ***** RAPORT FISKALNY DOBOWY 01-02-2015 08:00 -> 01-02-2015 08:15 01-02-2015 19:00		numer NIP podatnika numer kolejny wydruku tryb pracy kasy tytuł raportu
PTU A PTU B PTU C PTU D PTU E PTU F G		PTU A 23.00% PTU B 8.00% PTU C 5.00% PTU D --- PTU E --- PTU F --- G SP.ZU.PTU		data i numer raportu zakres raportu stawki podatku VAT
----- SPRZED. OPOPODATK. A SPRZED. OPOPODATK. B SPRZED. OPOPODATK. C SPRZED. ZU. PTU G KUOTA PTU A KUOTA PTU B KUOTA PTU C SUMA PTU SUMA NALEŻNA		----- SPRZED. OPOPODATK. A 36.02 SPRZED. OPOPODATK. B 319.42 SPRZED. OPOPODATK. C 0.00 SPRZED. ZU. PTU G 0.00 KUOTA PTU A 8.29 KUOTA PTU B 25.55 KUOTA PTU C 0.00 SUMA PTU 33.84 SUMA NALEŻNA 389.28		stawki nieaktywne stawka zwolniona wartość sprzedaży netto w poszczególnych stawkach podatku wartość sprzedaży zwolnionej kwoty podatku VAT w poszczególnych stawkach
----- ILOŚĆ ZEROWAŃ RAM UYKONANO ZMIANY W BAZIE ANULOWANE PARAGONY IL. PARAGONÓW IL. POZYCJI WALUTA EWIDENCYJNA -----KUOTY NARASTAJĄCE		----- ILOŚĆ ZEROWAŃ RAM 0 UYKONANO ZMIANY W BAZIE TOWAROWEJ 4 ANULOWANE PARAGONY 2x 10.60 IL. PARAGONÓW 1 IL. POZYCJI 24 WALUTA EWIDENCYJNA PLN		łączna kwota podatku VAT suma sprzedaży brutto ilość zerowań pamięci RAM ilość zmian w bazie towar ilość i wartość anulowanych paragonów ilość paragonów ilość pozycji (linii) raportu
KUOTA PTU A KUOTA PTU B KUOTA PTU C KUOTA PTU D KUOTA PTU E KUOTA PTU F KUOTA PTU G SUMA PTU SUMA SPRZEDAŻY		----- KUOTA PTU A 1801.00 KUOTA PTU B 1277.50 KUOTA PTU C 0.00 KUOTA PTU D 0.00 KUOTA PTU E 0.00 KUOTA PTU F 0.00 KUOTA PTU G 0.00 SUMA PTU 3078.50 SUMA SPRZEDAŻY 19644.00		oznaczenie (symbol) waluty ewidencyjnej Kwoty narastająco
NIEFISKALNY 01 Adam Nowak 1234567		----- 01 Adam Nowak 01-03-2015 19:00 132199bd51-1191359c572ce859850d-7b87571dae FE ADA 1234567890 123H928391-9378744b04fe3e770c6771-b63de5460a		numer i oznaczenie kasjera data i czas wydruku numer kontroli raportu dobowego numer unikatowy
logo fiskalne i prefiks				numer kontroli danych dziennych



8.4. RAPORTY KASJERÓW

8.4.1. RAPORT KASJERA CZYTAJĄCY

- Raport kasjera jest raportem, który zawiera informacje na temat obrotów przyjętych przez kasjerów za dzień lub okres.
- Po zatwierdzeniu klawiszem **GOTÓWKA SZUFLADA** i klawiszami **←** albo **→**, możemy wydrukować wybrany raport dzienny lub okresowy.

RAP. CZYTAJĄCE KASJERA

KASJERA DZIENNY

KASJERA OKRESOWY

8.4.2. RAPORT KASJERA ZERUJĄCY

- Raport kasjera jest raportem, który zawiera informacje na temat obrotów przyjętych przez kasjerów za dzień lub okres i powoduje zerowanie liczników raportu.
- Po zatwierdzeniu klawiszem **GOTÓWKA SZUFLADA** i klawiszami **←** albo **→**, możemy wydrukować wybrany raport dzienny lub okresowy.

RAP. ZERUJĄCE KASJERA

KASJERA DZIENNY

KASJERA OKRESOWY

RAPORT KASJERA CZYTAJĄCY

RAPORT KASJERA ZERUJĄCY

```

****TORELL****
Obr. Westerplatte 5 83-000-0000
tel. 58 773 99 00
poczta@torell.pl
NIP: 593-010-15-54
**NIEFISKALNY**
*****X*****
RAPORT KASJERA
DZIENNY
*****
17-05-2012 18:21 - 21-05-2012
*****
Adam Nowak 14x
Jan Kot 11x
RAZEM PŁATNOŚCI
**NIEFISKALNY**
01 Adam Nowak
1234567

```

```

****TORELL****
Obr. Westerplatte 5 83-000 Pruszcz Gdański
tel. 58 773 99 00 fax 58 773 99 75
poczta@torell.pl www.torell.pl
NIP: 593-010-15-54 000098
**NIEFISKALNY**
*****Z*****
RAPORT KASJEROW
DZIENNY
*****
17-05-2012 18:21 - 21-05-2012 14:09
*****
Adam Nowak 14x 186.35
Jan Kot 11x 240.92
RAZEM PŁATNOŚCI 427.27
**NIEFISKALNY**
01 Adam Nowak 21-05-2012 14:09
1234567890

```

- nagłówek paragonu
- numer NIP podatnika
- data i numer kolejny wydruku
- tryb pracy kasy
- tytuł raportu
- nazwa kasjera
- ilość i wartość przyjętych płatności
- wartość przyjętych płatności
- czas wydruku
- numer i imię kasjera
- numer unikatowy

RAPORT KASJERA OKRESOWY CZYTAJĄCY

RAPORT KASJERA OKRESOWY ZERUJĄCY

```

**NIEFISKALNY**
*****X*****
RAPORT KASJERA
OKRESOWY
*****

```

```

**NIEFISKALNY**
*****Z*****
RAPORT KASJEROW
OKRESOWY
*****

```

8.5. RAPORTY GRUP TOWAROWYCH

8.5.1. RAPORT GRUP TOWAROWYCH CZYTAJĄCY

- Raport grup towarowych jest raportem, który zawiera informacje na temat obrotów zaprogramowanych grup towarowych za dzień lub okres.
- Po zatwierdzeniu klawiszem **GOTÓWKA** i klawiszami **#** **←** albo **→**, możemy wydrukować wybrany raport dzienny lub okresowy.

RAP. CZYTAJĄCE GRUP

GRUP
DZIENNY

GRUP
OKRESOWY

8.5.2. RAPORT GRUP TOWAROWYCH ZERUJĄCY

- Raport grup towarowych jest raportem, który zawiera informacje na temat obrotów zaprogramowanych grup towarowych za dzień lub okres i powoduje zerowanie liczników raportu.
- Po zatwierdzeniu klawiszem **GOTÓWKA** i klawiszami **#** **←** albo **→**, możemy wydrukować wybrany raport dzienny lub okresowy.

RAP. ZERUJĄCE GRUP

GRUP
DZIENNY

GRUP
OKRESOWY

RAPORT GRUP
CZYTAJĄCY

RAPORT GRUP
ZERUJĄCY

<p>****TORELL**** Obr. Westerplatte 5 83 tel.58 773 99 00 poczta@torell.pl NIP:593-010-15-5 **NIEFISKALNY** *****X***** RAPORT GR DZIENNY ***** 17-05-2012 18:21 - 21-05-2012 14:09 ***** Pieczyno 196.000x Pиво 15.000x SPRZEDAZ CAŁKOWITA 427. **NIEFISKALNY** 01 Adam Nowak 1234567</p>	<p>****TORELL**** Obr. Westerplatte 5 83-000 Pruszcz Gdański tel.58 773 99 00 fax 58 773 99 75 poczta@torell.pl www.torell.pl NIP:593-010-15-54 -000098 **NIEFISKALNY** *****Z***** RAPORT GRUP DZIENNY ***** 17-05-2012 18:21 - 21-05-2012 14:09 ***** Pieczyno 196.000x 372.57 Pиво 15.000x 54.50 SPRZEDAZ CAŁKOWITA 427.07 **NIEFISKALNY** 01 Adam Nowak -21-05-2012 14:09 1234567890</p>	<p>nagłówek paragonu numer NIP podatnika data i numer kolejny wydruku tryb pracy kasy tytuł raportu nazwa grupy ilość i wartość przyjętych płatności wartość ogólna przyjętych płatności czas wydruku numer i imię kasjera numer unikatowy</p>
--	--	--

RAPORT GRUP
OKRESOWY
CZYTAJĄCY

RAPORT GRUP
OKRESOWY
ZERUJĄCY

<p>**NIEFISKALNY** *****X***** RAPORT GR OKRESOWY *****</p>	<p>**NIEFISKALNY** *****Z***** RAPORT GRUP OKRESOWY *****</p>
---	---

8.6. RAPORT SPRZEDAŻY TOWARÓW

8.6.1. RAPORT SPRZEDAŻY TOWARÓW (PLU) CZYTAJĄCY

- Raport sprzedaży towarów jest raportem, który zawiera informacje na temat sprzedaży w obrębie całej bazy towarowej podzielonej na kody PLU w zakresie od 1 do 1980.
- Po wyborze raportu towarów i zatwierdzeniu klawiszem **GOTÓWKA SZUFLADA** pojawiają się okna zakresu kodów PLU.
- Należy wprowadzić numer początkowy i końcowy zakresu towarów, a po ich zatwierdzeniu klawiszem **GOTÓWKA SZUFLADA** wyświetlane jest okno wyboru formatu raportu.
- Istnieje możliwość drukowania raportu nie zawierającego i zawierającego kod PLU towaru:
 - Aby wydrukować raport niezawierający kodów PLU towarów, należy nacisnąć klawisz **GOTÓWKA SZUFLADA** ;
 - Aby wydrukować raport zawierający kody PLU towarów, należy nacisnąć klawisz **KREDYT** ↓ i klawisz **GOTÓWKA SZUFLADA** .

RAP. CZYTAJĄCE
PLU

OD 1

DO 1980

DRUKOWAĆ NR PLU?
NIE

Chleb razowy 38.000x 108.22

0001 Chleb razowy 38.000x 108.22

8.6.2. RAPORT SPRZEDAŻY TOWARÓW (PLU) ZERUJĄCY

- Raport sprzedaży towarów jest raportem, który zawiera informacje na temat sprzedaży w obrębie całej bazy towarowej podzielonej na kody PLU w zakresie od 1 do 1980 i powoduje zerowanie liczników raportu.
- Po wyborze raportu towarów i zatwierdzeniu klawiszem **GOTÓWKA SZUFLADA** pojawiają się okna zakresu kodów PLU.
- Należy wprowadzić numer początkowy towaru, a po jego zatwierdzeniu klawiszem **GOTÓWKA SZUFLADA** wyświetlane jest okno wyboru formatu raportu.
- Istnieje możliwość drukowania raportu nie zawierającego i zawierającego kod PLU towaru:
 - Aby wydrukować raport niezawierający kodów PLU towarów, należy nacisnąć klawisz **GOTÓWKA SZUFLADA** ;
 - Aby wydrukować raport zawierający kody PLU towarów, należy nacisnąć klawisz **KREDYT** ↓ i klawisz **GOTÓWKA SZUFLADA** .

RAP. ZERUJĄCE
PLU

OD 1

DO 1980

DRUKOWAĆ RAPORT?
TAK

DRUKOWAĆ NR PLU?
NIE

Chleb razowy 38.000x 108.22

0001 Chleb razowy 38.000x 108.22

RAPORT TOWARÓW CZYTAJĄCY

```

****TORELL****
Obr. Westerplatte 5 83-000
tel. 58 773 99 00
poczta@torell.pl
NIP: 593-010-15-54
**NIEFISKALNY**
*****X*****
RAPORT PLU
*****Z*****
17-05-2012 18:21 - 21-05-2012 14:09
*****Z*****
0001 Mleko 38.000x
0002 Pieczywo 196.000x
0003 Piwo 15.000x
0013 Maslino 13.000x
0014 Sok 15.000x
SPRZEDAŻ CAŁKOWITA
**NIEFISKALNY**
01 Adam Nowak
1234567809
    
```

RAPORT TOWARÓW ZERUJĄCY

```

****TORELL****
Obr. Westerplatte 5 83-000 Pruszcz Gdański
tel. 58 773 99 00 fax 58 773 99 75
poczta@torell.pl www.torell.pl
NIP: 593-010-15-54 000098
**NIEFISKALNY**
*****Z*****
RAPORT PLU
*****Z*****
OD 1 DO 1980
17-05-2012 18:21 - 21-05-2012 14:09
*****Z*****
0001 Mleko 38.000x 76.00
0002 Pieczywo 196.000x 372.57
0003 Piwo 15.000x 54.50
0013 Maslino 13.000x 67.50
0014 Sok 15.000x 254.50
SPRZEDAŻ CAŁKOWITA 1427.07
**NIEFISKALNY**
01 Adam Nowak 21-05-2012 14:14
1234567809
    
```

- nagłówek paragonu
- numer NIP podatnika
- data i numer kolejny wydruku
- tryb pracy kasy
- tytuł raportu
- kod PLU towaru
- nazwa towaru
- ilość i wartość sprzedaży
- wartość ogólna sprzedaży towarów
- czas wydruku
- numer i imię kasjera
- numer unikatowy

8.7. RAPORT USŁUG

Kasa **EURO-SOTE Min** posiada funkcję rejestracji usług.

W trybie raportów czytających dostępne są 2 raporty związane z usługami:

- Raport usług aktywnych, czyli usług zarejestrowanych i nie rozliczonych;
- Raport usług anulowanych.

W trybie raportów zerujących dostępny jest:

- Raport usług anulowanych

8.7.1. RAPORT USŁUG AKTYWNYCH CZYTAJĄCY

Raport usług aktywnych zawiera zestawienie zarejestrowanych i nie rozliczonych usług z podziałem na przypisany do usługi cennik.

Aby wykonać raport należy:

- Wyszukać tryb raportów czytających **MENU GŁÓWNE RAP. CZYTAJĄCE** i zatwierdzić klawiszem **GOTÓWKA SZUFLADA**.
- Wyszukać sekcję usługi **RAP. CZYTAJĄCE USŁUGI** i zatwierdzić klawiszem **GOTÓWKA SZUFLADA**.
- Wybrać raport usługi aktywne **USŁUGI USŁUGI AKTYWNE** i zatwierdzić klawiszem **GOTÓWKA SZUFLADA**.

Po zatwierdzeniu kasa drukuje raport.

**RAPORT USŁUG AKTYWNYCH
CZYTAJĄCY**

```

**NIEFISKALNY**
***** X *****
      USŁUGI AKTYWNE
*****
Nazwa cennika – Parking standard
Obr. Westerplatte 5   83-000 Pruszcz Gdański
Nr miejsca:          1
Nr miejsca:          2
Nazwa cennika – Parking stały klient
Nr miejsca:          11
Nr miejsca:          12
Nazwa cennika – Wypoż. rowerów
Nr roweru:           1
Nr roweru:           2
Nr roweru:           3
Nr roweru:           4
**NIEFISKALNY**
    
```

nazwa cennika

numer usługi dla danego cennika

8.7.2. RAPORT USŁUG ANULOWANYCH CZYTAJĄCY

Raport usług anulowanych czytający zawiera zestawienie anulowanych. Raport zawiera ilość anulowanych usług oraz wartość ogółem anulowanych opłat wstępnych oraz naliczonych opłat z podziałem na typ usługi.

Aby wykonać raport należy:

- Wyszukać tryb raportów czytających **MENU GŁÓWNE RAP. CZYTAJĄCE** i zatwierdzić klawiszem **GOTÓWKA SZUFLADA**.
- Wyszukać sekcję usługi **RAP. CZYTAJĄCE USŁUGI** i zatwierdzić klawiszem **GOTÓWKA SZUFLADA**.
- Wybrać raport usługi anulowane **USŁUGI USŁUGI ANULOWANE** i zatwierdzić klawiszem **GOTÓWKA SZUFLADA**.

Po zatwierdzeniu kasa drukuje raport.

**RAPORT USŁUG ANULOWANYCH
CZYTAJĄCY**

```

**NIEFISKALNY**
***** X *****
      USŁUGI ANULOWANE
*****
01-05-2012 08:00 - 01-05-2012 16:00
*****
Parking 2x           7.00      12.00
Wypożyczalnia 2x    0.00      14.00
ANULACJA OGÓŁEM     7.00      26.00
**NIEFISKALNY**
    
```

nazwa usługi





wartość anulowanych opłat wstępnych

wartość anulacji ogółem

8.7.3. RAPORT USŁUG ANULOWANYCH ZERUJĄCY

Raport usług anulowanych zerujący zawiera zestawienie anulowanych. Raport zawiera ilość anulowanych usług oraz wartość ogółem anulowanych opłat wstępnych oraz naliczonych opłat z podziałem na typ usługi. Informacje są kasowane po wykonaniu raportu.

Aby wykonać raport należy:

- Wyszukać tryb raportów czytających  i zatwierdzić klawiszem .
- Wybrać raport usługi anulowane  i zatwierdzić klawiszem .

Po zatwierdzeniu kasa drukuje raport.

RAPORT USŁUG ANULOWANYCH ZERUJĄCY

NIEFISKALNY		
***** Z *****		
USŁUGI ANULOWANE		

01-05-2012 08:00 - 01-05-2012 16:00		

Parking-2x	7.00	12.00
Wypożyczalnia 2x	0.00	14.00
ANULACJA OGÓŁEM	7.00	26.00
NIEFISKALNY		

nazwa usługi

wartość anulowanych opłat wstępnych



wartość anulacji ogółem

8.8. RAPORT KOPII ELEKTRONICZNEJ

Informacje dotyczące raportów związanych z kopią elektroniczną zostały zawarte w punkcie dot. kopii elektronicznej na początku niniejszej instrukcji.

8.9. RAPORTY OPAKOWAŃ ZWROTNYCH

8.9.1. RAPORT OPAKOWAŃ ZWROTNYCH CZYTAJĄCY

- Raport opakowań zwrotnych jest raportem, który zawiera informacje na temat dotyczące obrotu opakowań zwrotnych ilości oraz wartości wydań i przyjęć każdego z zaprogramowanych opakowań zwrotnych w zakresie od 1 do 20.
- Po zatwierdzeniu klawiszem  pojawia się okno zakresu numerów opakowań zwrotnych.
- Należy wprowadzić numer początkowy opakowania i po jego zatwierdzeniu klawiszem , numer końcowy i zatwierdzić klawiszem .

RAP. CZYTAJĄCE
OPAK. ZWROTNYCH

OD 1

DO 20

- Po zatwierdzeniu klawiszem **GOTÓWKA** SZUFLADA wyświetlane jest okno wyboru formatu raportu na niezawierający i zawierający numer opakowania zwrotnego.

Druk. NR OPAK.?
NIE

- Aby raport niezawierający numeru opakowania, należy nacisnąć klawisz **GOTÓWKA** SZUFLADA ;
- Aby wydrukować raport zawierający numer opakowania, należy nacisnąć klawisz **KREDYT** ↓ i klawisz **GOTÓWKA** SZUFLADA .

OPAK.ZWROTNE0001	10x	5.00
0001	OPAK.ZWROTNE0001	10x 5.00

8.9.2. RAPORT OPAKOWAŃ ZWROTNYCH ZERUJĄCY

- Raport opakowań zwrotnych jest raportem, który zawiera informacje na temat dotyczące obrotu opakowań zwrotnych ilości oraz wartości wydań i przyjęć każdego z zaprogramowanych opakowań zwrotnych w zakresie od 1 do 20 i powoduje zerowanie liczników raportu.

RAP. CZYTAJĄCE
OPAK. ZWROTNYCH

- Po zatwierdzeniu klawiszem **GOTÓWKA** SZUFLADA pojawia się okno zakresu numerów opakowań zwrotnych.
- Należy wprowadzić numer początkowy opakowania i po jego zatwierdzeniu klawiszem **GOTÓWKA** SZUFLADA , numer końcowy.
- Należy wprowadzić numer początkowy towaru, a po jego zatwierdzeniu klawiszem **GOTÓWKA** SZUFLADA numer końcowy.
- Po zatwierdzeniu klawiszem **GOTÓWKA** SZUFLADA wyświetlane jest okno wyboru formatu raportu na niezawierający i zawierający numer opakowania zwrotnego.

OD
1

DO
20

Druk. NR OPAK.?
TAK

DRUKOWAĆ RAPORT?
NIE

- Aby raport niezawierający numeru opakowania, należy nacisnąć klawisz **GOTÓWKA** SZUFLADA ;
- Aby wydrukować raport zawierający numer opakowania, należy nacisnąć klawisz **KREDYT** ↓ i klawisz **GOTÓWKA** SZUFLADA .

OPAK.ZWROTNE0001	10x	5.00
0001	OPAK.ZWROTNE0001	10x 5.00

RAPORT OPAKOWAŃ
ZWROTNYCH
CZYTAJĄCY

RAPORT OPAKOWAŃ
ZWROTNYCH
ZERUJĄCY

```

****TORELL****
Obr. Westerplatte 5 83
tel.58 773 99 00
poczta@torell.pl
NIP:593-010-15-5
**NIEFISKALNY**
*****X*****
RAPORT
*****
17-05-2012 18:21 - 21-05-2012
*****
OPAK. ZWROTNE0001 10x
OPAK. ZWROTNE0002 24x
OPAK. ZWROTNE0003 -2x
SPRZEDAŻ CAŁKOWITA
**NIEFISKALNY**
01 Adam Nowak
1234567
                
```

```

****TORELL****
Obr. Westerplatte 5 83-000 Pruszcz Gdański
tel.58 773 99 00 fax 58 773 99 75
poczta@torell.pl www.torell.pl
NIP:593-010-15-54 000098
**NIEFISKALNY**
*****Z*****
RAPORT OPAK.
*****
17-05-2012 18:21 - 21-05-2012 14:09
*****
0001 OPAK. ZWROTNE0001 10x 5.00
0002 OPAK. ZWROTNE0002 24x 2.40
0003 OPAK. ZWROTNE0003 -2x -2.00
SPRZEDAŻ CAŁKOWITA 7.40
**NIEFISKALNY**
01 Adam Nowak — 21-05-2012 14:14
1234567890
                
```

nagłówek paragonu

numer NIP podatnika

data i numer kolejny wydruku

tryb pracy kasy

tytuł raportu

nr opakowania zwrotnego

ilość i wartość wydanych opakowań zwrotnych

ilość i wartość przyjętych opakowań zwrotnych

saldo ogółem

czas wydruku

numer i imię kasjera

numer unikatowy

8.10. WYŚWIETLANIE KWOTY UTARGU

- Funkcja wykorzystywana jest do wyświetlania aktualnej kwoty utargu bez drukowania tej informacji.
- Po zatwierdzeniu klawiszem **GOTÓWKA** SZUFLADA wyświetlana jest kwota utargu.

RAP. CZYTAJĄCE
OPAK. ZWROTNYCH

SPRZED. DZIENNA
427.20

Uwaga: Licznik kwoty utargu zerowany jest po wykonaniu raportu dobowego zerującego (RAPORTU FISKALNEGO DOBOWEGO).

8.11. RAPORT FINANSOWY

8.11.1. RAPORT FINANSOWY CZYTAJĄCY

- Raport finansowy jest raportem, który zawiera informacje na temat wszystkich operacji finansowych wykonanych na kasie przez kasjerów.
- Po zatwierdzeniu klawiszem **GOTÓWKA** SZUFLADA możemy wydrukować raport.

RAP. CZYTAJĄCE
FINANSOWY

Uwaga: Liczniki raportu nie są zerowane po wykonaniu po wykonaniu raportu dobowego zerującego (RAPORTU FISKALNEGO DOBOWEGO).

**8.11.2. RAPORT FINANSOWY ZERUJĄCY**

- Raport finansowy jest raportem, który zawiera informacje na temat wszystkich operacji finansowych wykonanych na kasie przez kasjerów. Raport dodatkowo powoduje zerowanie licznika raportu.
- Po zatwierdzeniu klawiszem **GOTÓWKA SZUFLADA** możemy wydrukować raport.

**RAP. ZERUJĄCE
FINASOWY**

**RAPORT FINANSOWY
CZYTAJĄCY****RAPORT FINANSOWY
ZERUJĄCY**

```

****TORELL****
Obr. Westerplatte 5 83-
tel. 58 773 99 00
poczta@torell.pl
NIP: 593-010-15-5
**NIEFISKALNY**
*****X*****
RAPORT
*****
17-05-2012 18:21 - 21-05-
*****
GOTÓWKA 15x
RESZTA 7x
CZEK 2x
KREDYT 2x
WALUTA OBCA EUR 3x
WALUTA OBCA USD 1x
WPLATA GOTÓWKOWA 2x
GOTÓWKA
CZEK
KREDYT
EUR
USD
OPAK. ZWIROTNE +15x
OPAK. ZWIROTNE -11x
RABAT SUMA 4x
NARZUT SUMA 4x
ANULACJA 4x
19.00
**NIEFISKALNY**
01 Adam Nowak
1234567

```

```

****TORELL****
Obr. Westerplatte 5 83-000 Pruszcz Gdański
tel. 58 773 99 00 fax 58 773 99 75
poczta@torell.pl www.torell.pl
NIP: 593-010-15-54 000098
**NIEFISKALNY**
*****Z*****
RAPORT FINANSOWY
*****
17-05-2012 18:21 - 21-05-2012 14:09
*****
GOTÓWKA 15x 304.67
RESZTA 7x -8.70
CZEK 2x 36.10
KREDYT 2x 53.50
WALUTA OBCA EUR 3x 11.00
WALUTA OBCA USD 1x 2.00
WPLATA GOTÓWKOWA 2x 204.00
GOTÓWKA 492.67
CZEK 36.10
KREDYT 52.50
EUR 11.00
USD 2.00
OPAK. ZWIROTNE +15x 7.50
OPAK. ZWIROTNE -11x 7.30
RABAT SUMA 4x 13.55
NARZUT SUMA 4x 7.60
ANULACJA 4x 3.70
**NIEFISKALNY**
01 Adam Nowak 21-05-2012 14:14
1234567890

```

- nagłówek paragonu
- numer NIP podatnika
- data i numer kolejny wydruku
- tryb pracy kasy
- tytuł raportu
- ilość i wartość płatności gotówką
- ilość i wartość wydanej reszty (gotówka)
- ilość i wartość płatności czekiem
- ilość i wartość płatności kredytem
- ilość i wartość płatności walutą obcą 1
- ilość i wartość płatności walutą obcą 2
- ilość i wartość wpłat gotówki
- stan gotówki
- stan czeków
- stan kredyty (dowody płatności kartą kredytową)
- stan waluty obcej 1
- stan waluty obcej 2
- ilość i wartość przyjętych kaucji za wydane opakowania zwrotne
- ilość i wartość wydanych kaucji za przyjęte opakowania zwrotne
- ilość i wartość udzielonych rabatów
- ilość i wartość narzutów
- ilość i wartość anulacji
- czas wydruku
- numer i imię kasjera
- numer unikatowy

8.12. RAPORT OPISÓW STAŁYCH

- Raport opisów stałych jest raportem, który zawiera zestawienie wszystkich napisów zaprogramowanych na stałe w kasie oraz wersję programu kasy.
- Po zatwierdzeniu wyboru klawiszem  możemy wydrukować raport .

RAP. CZYTAJĄCE
OPISÓW STAŁYCH

Uwaga: *Raport opisów stałych jest bardzo długi. Przerwanie raportu następuje po naciśnięciu klawisza .*

RAPORT OPISÓW
STAŁYCH
CZYTAJĄCY

****TORELL****

Obr. Westerplatte 5 83-000 Pruszcz Gdański
tel. 58 773 99 00 fax 58 773 99 75
poczta@torell.pl www.torell.pl

NIP: 593-010-15-54 000098

****NIEFISKALNY****

*****X*****

RAPORT OPISÓW STAŁYCH

X
ANULOWANY
SP. OP A
KUOTA PTU A
SP. ZU A
PTU A

CZEK
RÓŻNA SUMA
RESZTA - KREDYT
GT
Z
**DOBOWY
ROZLICZENIOWY
OKRESOWY**
na:

ROZLICZENIE USŁUGI
ANULACJA USŁUGI
WYDRUK KUITU
WIER. OPROG. 2.00
FLASH:

ARM STR911FA

****NIEFISKALNY****

01 Adam Nowak 21-05-2012 14:09
1234567890

nagłówek paragonu

numer NIP podatnika

data i numer kolejny wydruku

tryb pracy kasy

tytuł raportu

wersja programu pracy kasy

oznaczenie nośnika programu

czas wydruku

numer i imię kasjera

numer unikatowy

8.13. RAPORTY Z PAMIĘCI FISKALNEJ

8.13.1. RAPORT OKRESOWY ŁĄCZNY (NIEFISKALNY)

- Raport okresowy łączny jest raportem niefiskalnym bazującym na danych zapisywanych w pamięci fiskalnej.
- Raport może być wykonywany z zapisanych w pamięci fiskalnej:
 - zakresu numerów raportów dobowych,
 - zakresu dat raportów dobowych.

RAP. CZYTAJĄCE
OKRESOWY ŁĄCZNY

8.13.1.1. RAPORT OKRESOWY ŁĄCZNY WEDŁUG NUMERÓW RAPORTÓW

- Po wybraniu raportu okresowego łącznego według numerów zatwierdza się wybór klawiszem **GOTÓWKA** i następnie wprowadza zakres raportów.
- Najpierw wpisujemy numer początkowy zakresu i zatwierdzamy go klawiszem **GOTÓWKA**.
- Następnie wpisujemy numer końcowy zakresu i zatwierdzamy go klawiszem **GOTÓWKA**. Kasa rozpocznie drukowanie raportu.

OKRESOWY ŁĄCZNY
WEDŁUG NUMERÓW

OD

DO

8.13.1.2. RAPORT OKRESOWY ŁĄCZNY WEDŁUG DAT RAPORTÓW

- Po wybraniu raportu okresowego łącznego według dat zatwierdza się wybór klawiszem **GOTÓWKA** i następnie wprowadza zakres raportów.
- Najpierw wpisujemy datę początkową zakresu raportów (format **DDMMRR**, **DD** - dzień, **MM** - miesiąc, **RR** - rok) i zatwierdzamy datę klawiszem **GOTÓWKA**.
- Następnie wpisujemy datę końcową zakresu (format jak poprzednio) i zatwierdzamy datę klawiszem **GOTÓWKA**. Kasa rozpocznie drukowanie raportu.

OKRESOWY ŁĄCZNY
WEDŁUG DAT

OD

DO

Uwaga 1: W przypadku, gdy w pamięci fiskalnej kasy brak jest zapisów we wprowadzonym podczas wykonywania raportu zakresie, drukowany jest dokument niefiskalny zawierający odpowiednią informację.

****NIEFISKALNY****
 *****X*****
**ŁĄCZNY RAPORT
 OKRESOWY**
 INSTALACJA KASY 01-01-2015 08:00
**BRAK RAPORTÓW
 W PODANYM
 OKRESIE**
 OD: 11-03-2011
 DO: 31-02-2011
****NIEFISKALNY****

tryb pracy kasy

tytuł raportu

data fiskalizacji kasy
(ufiskalniona)

informacja

wprowadzony zakres dat
(data początkowa)
(data końcowa)

ŁĄCZNY RAPORT
OKRESOWY

****TORELL****	nagłówek paragonu
NIP -593-010-15-54 000102	numer NIP podatnika
NIEFISKALNY	numer kolejny wydruku
*****X*****	tryb pracy kasy
ŁĄCZNY RAPORT OKRESOWY	tytuł raportu
INSTALACJA KASY 01-01-2011 12:06	data fiskalizacji kasy (ufiskalniona)
01-03-2015 31-03-2015	zakres dat raportów fiskalnych dobowych
0020 0022	zakres numerów raportów fiskalnych dobowych
ŁĄCZNY RAPORT OKRESOWY	stawka podatku VAT
01-03-2015 31-03-2015	wartość sprzedaży netto w poszczególnych stawkach podatku
0020 0022	wartość sprzedaży zwolnionej
SPRZED. OPODATK. A 1636.44	kwoty podatku VAT w poszczególnych stawkach
SPRZED. OPODATK. B 5964.62	łączna kwota podatku VAT
SPRZED. OPODATK. C 0.00	suma sprzedaży brutto
SP. ZW. PTU G 1211.15	ilość zerowań pamięci RAM
KWOTA PTU A 376.38	ilość zmian w bazie towar.
KWOTA PTU B 477.17	ilość i wartość anulowanych paragonów
KWOTA PTU C 0.00	symbol waluty ewidencyjnej
SUMA PTU 853.55	ilość paragonów
SUMA NALEŻNA 9665.76	data i czas wydruku
ILOŚĆ ZEROWAŃ RAM 0	numer i oznaczenie kasjera
WYKONANO ZMIANY W BAZIE TOWAROWEJ 0	numer unikatowy
ANULOWANE PARAGONY 3x 701.86	
IL. PARAGONAU 3	
WALUTA EWIDENCYJNA P L N	
NIEFISKALNY	
01 KASJERO1 01-04-2015 00:06	
1234567890	

Uwaga2: Jeśli zakres dat raportów pokrywa się z zakresem numerów raportów, to treść raportu jest identyczna, niezależna od sposobu wykonania.

8.13.2. RAPORTY FISKALNE OKRESOWE

- Raporty fiskalne okresowe są to dokumenty fiskalne, bazujące na danych zapisanych w pamięci fiskalnej.
- Raport może być wykonywany z zapisanych w pamięci fiskalnej:
 - zakresu numerów raportów dobowych,
 - zakresu dat raportów dobowych
 - wybranego miesiąca, w którym wykonywane były raporty dobowe



RAP. CZYTAJĄCE
OKRESOWE

FISKALNE OKRES.
OKRESOWY

FISKALNE OKRES.
MIESIĘCZNY

Uwaga: Opisane na poprzedniej stronie raporty okresowe z pamięci fiskalnej mogą być wykonane w dowolnym stanie pamięci fiskalnej.

8.13.2.1. RAPORT FISKALNY OKRESOWY WEDŁUG NUMERÓW RAPORTÓW



- Po wybraniu raportu fiskalnego okresowego według numerów zatwierdza się wybór klawiszem  i następnie wprowadza zakres raportów.
- Najpierw wpisujemy numer początkowy zakresu i zatwierdzamy go klawiszem  .
- Następnie wpisujemy numer końcowy zakresu i zatwierdzamy go klawiszem  . Kasa rozpocznie drukowanie raportu.

 FISKALNE OKRES.
WEDŁUG NUMERÓW

 OD --

 DO --

8.13.2.2. RAPORT FISKALNY OKRESOWY WEDŁUG DAT RAPORTÓW



- Po wybraniu raportu fiskalnego okresowego według dat zatwierdza się wybór klawiszem i następnie wprowadza zakres raportów.
- Najpierw wpisujemy datę początkową zakresu raportów (format **DDMMRR**, **DD** - dzień, **MM** - miesiąc, **RR** - rok) i zatwierdzamy datę klawiszem  .
- Następnie wpisujemy datę końcową zakresu (format jak poprzednio) i zatwierdzamy datę klawiszem  . Kasa rozpocznie drukowanie raportu.

 FISKALNE OKRES.
WEDŁUG DAT

 OD --

 DO --

8.13.2.3. RAPORT FISKALNY OKRESOWY MIESIĘCZNY

- Po wybraniu raportu fiskalnego okresowego według miesiący zatwierdza się wybór klawiszem  i następnie wprowadza zakres miesiący.
- Należy wprowadzić miesiąc i rok (format **MMRR**, **MM** - miesiąc, **RR** - rok) i zatwierdzić klawiszem  . Kasa rozpocznie drukowanie raportu.

 FISKALNE OKRES.
MIESIĘCZNY

 MIESIĄC(MMRR) --

8.13.3. RAPORTY FISKALNY ROZLICZENIOWY

- Kolejnym typem raportu okresowego z pamięci fiskalnej jest **RAPORT FISKALNY ROZLICZENIOWY**.
- Raport fiskalny rozliczeniowy może być wykonany zarówno z zakresu numerów raportów dobowych jak również z zakresu dat raportów dobowych zapisanych w pamięci fiskalnej, z tym zastrzeżeniem, że pierwszy raport fiskalny rozliczeniowy jest wykonywany z całego zakresu, tzn. z danych zapisanych w pamięci fiskalnej.
- Raport rozliczeniowy wykona się tylko po wprowadzeniu poprawnego hasła.



 FISKALNE OKRES.
ROZLICZENIOWY

 PODAJ HASŁO --

Uwaga2: *Raport fiskalny rozliczeniowy może być wykonany wyłącznie po zapelnieniu (zablokowaniu) pamięci fiskalnej przez autoryzowany serwis.*

Uwaga3: *Kolejne raporty fiskalne rozliczeniowy wykonuje się w sposób analogiczny jak raporty fiskalne okresowe.*

8.13.3.1. RAPORT FISKALNY ROZLICZENIOWY WEDŁUG NUMERÓW RAPORTÓW



- Po wybraniu raportu fiskalnego rozliczeniowego według numerów zatwierdza się wybór klawiszem  i następnie wprowadza zakres raportu.
- Najpierw wpisujemy numer początkowy zakresu i zatwierdzamy go klawiszem  .
- Następnie wpisujemy numer końcowy zakresu i zatwierdzamy go klawiszem  . Kasa rozpocznie drukowanie raportu.

ROZLICZENIOWY
WEDŁUG NUMERÓW

OD

DO

8.13.3.2. RAPORT FISKALNY ROZLICZENIOWY WEDŁUG DAT RAPORTÓW

- Po wybraniu raportu fiskalnego rozliczeniowego według dat zatwierdza się wybór klawiszem  i następnie wprowadza zakres raportów.
- Najpierw wpisujemy datę początkową zakresu raportów (format **DDMMRR**, **DD** - dzień, **MM** - miesiąc, **RR** - rok) i zatwierdzamy datę klawiszem  .
- Następnie wpisujemy datę końcową zakresu (format jak poprzednio) i zatwierdzamy datę klawiszem  . Kasa rozpocznie drukowanie raportu.

ROZLICZENIOWY
WEDŁUG DAT

OD

DO

Uwaga1: *W przypadku, gdy w pamięci fiskalnej kasy brak jest zapisów we wprowadzonym podczas wykonywania raportu zakresie, drukowany jest dokument нефiskalny zawierający odpowiednią informację.*

Uwaga2: *Jeśli zakres dat raportów pokrywa się z zakresem numerów raportów, to treść raportu jest identyczna, niezależna od sposobu wykonania.*



RAPORT FISKALNY OKRESOWY

****TORELL****
 21-05-2012 NIP:593-010-15-54
 *****X*****
RAPORT FISKALNY OKRESOWY
 INSTALACJA KASY
 01-03-2015
 0020

RAPORT FISKALNY MIESIĘCZNY

****TORELL****
 NIP:593-010-15-54
 *****X*****
RAPORT FISKALNY MIESIĘCZNY

RAPORT FISKALNY ROZLICZENIOWY

****TORELL****
 NIP:593-010-15-54
 *****X*****
RAPORT FISKALNY ROZLICZENIOWY
 INSTALACJA KASY
 01-03-2015 31-03-2015
 KONIEC ZAPISÓW PF 31-03-2015
 0020 0040
 01-03-2015 08:00 -> 01-03-2015 20:00
 01-03-2015 20:05 0020

PTU A	23.00%
PTU B	8.00%
PTU C	5.00%
PTU D	---
PTU E	---
PTU F	---
PTU G	---

SP.ZU.PTU

SPRZED. OPODATK. A	1018.99
SPRZED. OPODATK. B	326.03
SPRZED. OPODATK. C	0.00
SPRZED. ZU. PTU G	123.85
KWOTA PTU A	234.37
KWOTA PTU B	26.08
KWOTA PTU C	0.00
SUMA PTU	260.45
SUMA NALEŻNA	1729.32

IŁOŚĆ ZEROWAŃ RAM 0
 WYKONANO ZMIANY W BAZIE TOWAROWEJ 0
 ANULOWANE PARAGONY 52x 123.50
 IŁ. PARAGONAŃ 325
 IŁ. POZYCJI 24
 WALUTA EWIDENCYJNA PLN

- nagłówek paragonu
- numer NIP podatnika
- ata wydruku
- tryb pracy kasy
- tytuł raportu
- data fiskalizacji kasy (ufiskalniona)
- data i czas zamknięcia pamięci fiskalnej
- zakres raportu
- stawki podatku VAT
- stawki nieaktywne
- stawka zwolniona
- wartość sprzedaży netto w poszczególnych stawkach podatku
- wartość sprzedaży zwolnionej
- kwoty podatku VAT w poszczególnych stawkach
- łączna kwota podatku VAT
- suma sprzedaży brutto
- ilość zerowań pamięci RAM
- ilość zmian w bazie towarowej
- ilość i wartość anulowanych paragonów
- ilość paragonów
- ilość pozycji (linii) raportu
- oznaczenie (symbol) waluty ewidencyjnej

01-03-2015
 0020
 01-03-2015
 PTU A
 PTU B
 PTU C
 PTU D
 PTU E
 PTU F
 G
 SPRZED.
 SPRZED.
 SPRZED.
 SPRZED.
 KWOTA
 KWOTA
 KWOTA
 KWOTA
 SUMA
 SUMA
 IŁOŚĆ
 WYKON
 ANULO
 IŁ. PA
 IŁ. P
 WALUTA

DINSTALACJA KASY
 01-03-2015
 0020
 01-03-2015 08:00 -> 01-03-2015 20:00
 01-03-2015 20:05 0020
 PTU A
 PTU B
 PTU C
 PTU D
 PTU E
 PTU F
 G
 SPRZED. OPODATK. A
 SPRZED. OPODATK. B
 SPRZED. OPODATK. C
 SPRZED. ZU. PTU G
 KWOTA PTU A
 KWOTA PTU B
 KWOTA PTU C
 SUMA PTU
 SUMA NALEŻNA
 IŁOŚĆ ZEROWAŃ RAM
 WYKONANO ZMIANY W BAZIE
 ANULOWANE PARAGONY 52x
 IŁ. PARAGONAŃ
 IŁ. POZYCJI
 WALUTA EWIDENCYJNA

ŁĄCZNY RAPORT OKRESOWY
PLN

01-03-2015
0020

SPRZED. SPRZED. SPRZED. SPRZED. KUOTA P. KUOTA P. KUOTA P. KUOTA P. SUMA PT. SUMA NA

SPRZED. OPODATK. A
SPRZED. OPODATK. B
SPRZED. OPODATK. C
SPRZED. ZU. PTU G
KUOTA PTU A
KUOTA PTU B
KUOTA PTU C
SUMA PTU
SUMA NALEŻNA

ILOŚĆ ZEROWAŃ RAM
UYKONANO ZMIANY W ANULOWANE PARAGONY I L. PARAGONAŪ
WALUTA EWIDENCYJNA
01 KASJERO1
PLN

KUOTY NARASTAJĄCE

SUMA PTU A	313.39
SUMA PTU B	99.79
SUMA PTU C	14.29
SUMA PTU D	0.00
SUMA PTU E	0.00
SUMA PTU F	0.00
SUMA PTU G	0.00
SUMA PTU	427.47
SUMA SPRZEDAŻY	3747.01

422cfaa3ef-171acbb3eaca0ebb57c4-2f602b13fc
5b8aa20ff2-8bdb22bbf520b48760b3-1c43494312

02-03-2015 08:02 -> 02-03-2015 20:01
02-03-2015 20:02 0021

SPRZED. OPODATK. A	192.06
SPRZED. OPODATK. B	4848.16

Narastające kwoty podatku VAT w poszczególnych stawkach

narastająca łączna kwota podatku VAT

narastająca suma należna brutto

numer kontroli raportu dobowego

numer kontroli danych dziennych

zakres kolejnego raportu ra-

symbol waluty ewidencyjnej

zakres dat raportów

zakres numerów raportów

wartość sprzedaży netto w poszczególnych stawkach podatku

wartość sprzedaży zwolnionej

kwoty podatku VAT w poszczególnych stawkach

łączna kwota podatku

suma należna brutto

ilość zmian w bazie towarowej

ilość pozycji (linii) raportu

ilość zerowań pamięci RAM

ilość zmian w bazie towar

ilość i wartość anulowanych paragonów

ilość paragonów

numer i oznaczenie kasjera

data i czas wydruku

numer unikatowy

logo fiskalne i prefiks

ŁĄCZNY RAPORT OKRESOWY

01-03-2015	31-03-2015
0020	0040

SPRZED. OPODATK. A	1636.44
SPRZED. OPODATK. B	5964.62
SPRZED. OPODATK. C	0.00
SPRZED. ZU. PTU G	1211.15
KUOTA PTU A	376.38
KUOTA PTU B	477.17
KUOTA PTU C	0.00
SUMA PTU	853.55
SUMA NALEŻNA	9665.76

ILOŚĆ ZEROWAŃ RAM 0

UYKONANO ZMIANY W BAZIE TOWAROWEJ 56

ANULOWANE PARAGONY 96x 701.86

I L. PARAGONAŪ 1256

WALUTA EWIDENCYJNA PLN

01 KASJERO1 01-04-2015 20:05

PLN ABC 1234567890

Uwaga1: Stopki raportów fiskalnych zawierają logo fiskalne  prefiks XXX i nr unikatowy.

Uwaga2: W przypadku, gdy w pamięci fiskalnej kasy brak jest zapisów we wprowadzonym podczas wykonywania raportu zakresie, drukowany jest dokument нефiskalny zawierający odpowiednią informację.

Uwaga3: Jeśli zakres dat raportów pokrywa się z zakresem numerów raportów, to treść raportu jest identyczna, niezależna od sposobu wykonania.

8.14. ZESTAW RAPORTÓW

- Zestaw raportów jest zbiorem raportów zerujących, dzięki którym w prosty sposób można wykonać kilka raportów zerujących na raz.

RAPORTY ZERUJĄCE
ZESTAW RAPORTÓW

- Można stworzyć dwa zestawy raportów:

- zestaw raportów dziennych;

ZESTAW RAPORTÓW
DZIENNY

- zestaw raportów okresowych.

ZESTAW RAPORTÓW
OKRESOWY

- Zestaw raportów tworzymy za pomocą funkcji:

konfiguracji raportów dziennych;

DZIENNY
KONFIGURACJA

konfiguracji raportów okresowych

OKRESOWY
KONFIGURACJA

- Zaznaczamy raporty, które mają wchodzić w skład danego zestawu:

- wybór raportu kolejną pozycją

←

- wybór raportu poprzednią pozycją

→

- ustawienie znacznika raportu

KREDYT
↓

- zatwierdzenie

GOTÓWKA
SZUFLADA

8.14.1. ZESTAW RAPORTÓW DZIENNYCH

- Zestaw raportów dziennych może drukować:

- RAPORT DOBOWY

DOBOWY

- RAPORT KASJERA

KASJERA

- RAPORT GRUP TOWAROWYCH

GRUP

- RAPORT TOWARÓW

PLU

- RAPORT OPAKOWAŃ ZWROTNYCH

OPAKOW. ZWROTNYCH

- RAPORT FINANSOWY

FINANSOWY

- RAPORT USŁUG ANULOWANYCH

USŁUGI ANULOWANE

- Wydruk zestawu raportów dziennych następuje po wybraniu funkcji wykonanie i zatwierdzenie jej klawiszem

GOTÓWKA
SZUFLADA

DZIENNY
WYKONANIE

8.14.2. ZESTAW RAPORTÓW OKRESOWYCH

- Zestaw raportów dziennych może drukować:

- RAPORT KASJERA;

KASJERA

- RAPORT GRUP TOWAROWYCH;

GRUP

- Wydruk zestawu raportów okresowych następuje po wybraniu funkcji wykonanie i zatwierdzenie jej

klawiszem

GOTÓWKA
SZUFLADA

OKRESOWY
WYKONANIE

8.15. RAPORT SERWISOWY

Raport serwisowy jest raportem niefiskalnym bazującym na danych zapisanych w pamięci fiskalnej. Raport dostarcza podstawowe informacje o zawartości pamięci fiskalnej:

- numer unikatowy pamięci fiskalnej,
- numer NIP,
- data i godzina instalacji kasy (fiskalizacji),
- ilość wykonanych raportów dobowych,
- ilość wykonanych zmian stawek podatkowych,
- informacje o zmianach stawek podatkowych (numer, data i godzina, wartości stawek),
- ilość wykonanych zerowań RAM,
- informacje o wykonanych zerowaniach RAM,
- ilość wykonanych zmian waluty ewidencyjnej,
- informacje o stosowanych walutach ewidencyjnych.

NIEFISKALNY		tytuł raportu
*****X*****		numer unikatowy pamięci fiskalnej
RAPORT SERWISOWY		numer NIP
NUMER UNIKATOWY	ADA12345678900	data i godzina instalacji kasy (fiskalizacji)
NUMER NIP	1234567890	ilość wykonanych raportów dobowych
INSTALACJA KASY	01-01-2011 12:06	ilość wykonanych zmian stawek podatkowych
-----		numer, data i godzina zmiany stawek podatkowych
RAPORTY DOBOWE	0030/1830	

TABELA STAWEK PTU	02/30	
0001	01-01-2011 12:06	
PTU A	23.00%	
PTU B	8.00%	
PTU C	0.00%	
PTU D	---	
PTU E	---	
PTU F	---	
G	SP.ZU.PTU	

0016	20-01-2011 17:08	
PTU A	23.00%	
PTU B	8.00%	
PTU C	5.00%	
PTU D	---	
PTU E	---	
PTU F	---	
G	SP.ZU.PTU	

ILOŚĆ ZEROWAŃ RAM	2	ilość wykonanych zerowań RAM
ZEROWANIE RAM * Z 001	01-04-2015 13:00	znaczniki, numer oraz data i godzina zerowania RAM
ZEROWANIE RAM Z 002	01-04-2015 13:01	

WALUTY EWIDENCYJNE	1/30	ilość wykonanych zmian waluty ewidencyjnej
WALUTA	PLN 0001 01-01-2011 12:06	zastosowana waluta, numer, data i czas wprowadzenia
NIEFISKALNY		
01 KASJERO1	02-04-2015 13:23	
1234567890		

8.16. WYKAZ KOMUNIKATÓW W TRYBIE RAPORTÓW

Komunikat na wyświetlaczu	Opis funkcji
RAPORT WYKONANY	Potwierdzenie wykonania raportu dobowego
WYKONAJ RAPORT DOBOWY	Wykonanie tej operacji wymaga wykonania raportu dobowego zerującego (np. Próba zmiany nazwy lub stawki podatkowej towaru po rozpoczęciu sprzedaży).
RAPORT -X- WYKONANY	Potwierdzenie wykonania raportu w trybie X (raportu czytającego)
RAPORT WYKONANY	Potwierdzenie wykonania raportu w trybie Z (innego niż raport dobowy zerujący)
NIEUKOŃCZONY MIESIĄC	Próba wykonania raportu fiskalnego miesięcznego za bieżący miesiąc. Raport można wykonać dopiero w pierwszym dniu kolejnego miesiąca.
OPERACJA ANULOWANA	Anulowano wykonanie operacji.
RAPORT NIE WYBRANY	Nie zaprogramowano zestawu raportów.
POZOSTAŁO 30 RAPORTÓW	Informacja o zapełnianiu pamięci fiskalnej. Komunikat jest wyświetlany od momentu, w którym pozostało 30 dni pracy kasy (możliwość wykonania 30 raportów fiskalnych dobowych).

OCHRONA ŚRODOWISKA



Symbol ten na produkcie lub jego opakowaniu oznacza, że produkt ten po zakończeniu jego użytkowania nie należy wyrzucać lecz powinien trafić do procesu recyklingu wyposażenia elektrycznego i komponentów elektronicznych. Przez zapewnienie odpowiedniego procesu utylizacji produktu pomagasz zachować surowce naturalne i zapobiegasz potencjalnym wpływom na środowisko naturalne i zdrowie człowieka. W celu utylizacji skontaktuj się z najbliższym dealerem lub producentem.



Produkt ten przyczynia się do ochrony środowiska poprzez użycie technologii bezołowiowej w procesie produkcji.

Ostrzeżenie:

Urządzenie to jest urządzeniem klasy A. W środowisku mieszkalnym może ono powodować zakłócenia radioelektryczne. W takich przypadkach można żądać od jego użytkownika zastosowania odpowiednich środków zaradczych.

Urządzenie posiada deklarację zgodności **CE** w oparciu o certyfikat TÜV SÜD nr E8N08 07 33703 030.

Urządzenie jest zgodne z następującymi dyrektywami i normami:

Dyrektywy: 204/108/EC.

Normy: EN55022:2006, EN55024/A2:2003, EN61000-3-2:2006, EN61000-3-3/A2:2005.

Adres producenta: Jesenná 2695/ 26, 08-001 Prešov, Slovak Republic.

TORELL

Danuta Wingert i Wspólnicy

- Spółka Jawna

ul. Obrońców Westerplatte 5

83-000 Pruszcz Gdański

NIP: 593-010-15-54

OŚWIADCZENIE PRODUCENTA

TORELL - Danuta Wingert i Wspólnicy - Spółka Jawna, ul. Obrońców Westerplatte 5, 83-000 Pruszcz Gdański

Oświadczamy:

Każdy egzemplarz kasy rejestrującej **EURO-50TE Mini** we wszystkich dopuszczonych wersjach kompletacyjnych z następującym oprogramowaniem:

program pracy kasy wersja 2.00 PL

program aplikacyjny *zawarty w programie pracy kasy*

program archiwizujący wersja Euro2A ver.6.00

jest identyczny technicznie, funkcjonalnie i programowo z kasą wzorcową, dla której wydano potwierdzenie i spełnia wymogi rozporządzenia Ministra Gospodarki z dnia 27 sierpnia 2013 w sprawie kryteriów i warunków technicznych, którym muszą odpowiadać kasy rejestrujące (Dz. U. 212 z 13-09-16 poz. 1076)

Potwierdzenie:

Główny Urząd Miar *nr*rok 2015

Data:

01 grudnia 2015

Podpis:



KARTA KASY

NAZWA KASY	EURO-50TE Mini
NAZWA PRODUCENTA, ADRES	Elcom spol. s r.o., Prešov Jesenná 2695/26, 080 01 Prešov Słowacja
PODMIOT SKŁADAJĄCY WNIOSEK, ADRES	TORELL – Danuta Wingert i Wspólnicy – Spółka Jawna ul. Obrońców Westerplatte 5 83-000 Pruszcz Gdański
WYMIARY KASY	14 x 24,5 x 9 [cm]
MASA KASY	0,65 [kg] (bez zasilacza)
ZASILANIE KASY POBÓR MOCY	Rodzaj zasilacza – ZASILACZ ZEWNĘTRZNY Napięcie zasilające podawane do gniazda zasilania kasy 12 [V] Prąd zasilania DC 1 [A] Pobór mocy: dla pełnego obciążenia kasy 7W; w trybie oszczędzania energii 0,15W
LICZBA NAZW TOWARÓW, ORGANIZACJA BAZY TOWAROWEJ KASY	2000 kodów towarów (w tym 20 kodów opakowań zwrotnych) Organizacja bazy towarowej: wewnętrzna baza towarowa
SZEROKOŚĆ TAŚMY PAPIEROWEJ, LICZBA ZNAKÓW NA TAŚMIE, LICZBA ZNAKÓW NAZWY TOWARU	57 [mm] 42 znaki 24 znaki
TYP DRUKARKI / PRODUCENT	Drukarka z jednym traktem wydruku drukarka termiczna Seiko LP1Z-245;
ZAKRES TEMPERATUR PRACY KASY	0 do 45°C
WSPÓLPRACA Z KOMPUTEREM	OFFLINE
WSPÓLPRACA Z KASAMI	NIE
INTERFEJSY KASY (TYPY I PRZEZNACZENIE)	USB (Elcom) – współpraca z komputerem RS232 (CAS Angel AP-I) – współpraca z wagą elektroniczną RS232 (nie dotyczy) – współpraca z czytnikiem kodów kreskowych SZUF (nie dotyczy) – sterowanie otwarciem szuflady
LICZBA STAWEK PODATKOWYCH	7
PRZEZNACZENIE KASY	Ogólne
KASA	Stacjonarna lub przenośna
OZNACZENIE I NUMER KONTROLNY PROGRAMU PRACY KASY	Oznaczenie programu pracy kasy: 2.00PL Suma kontrolna programu pracy kasy: Oznaczenie programu kontrolera pamięci fiskalnej: Suma kontrolna kontrolera pamięci fiskalnej:
OZNACZENIE PAMIĘCI Z PROGRAMEM PRACY KASY	ARM STR911FA
OZNACZENIE PROGRAMU ARCHIWIZUJĄCEGO	Euro2A ver.6.00
OZNACZENIE PROGRAMU ODCZYTU PAMIĘCI FISKALNEJ KASY	Euro2A ver.6.00
OPCJE KASY	Standardowa wersja kasy występuje w pełnym ukończeniu. Egzemplarze fabryczne przekazane użytkownikowi mogą nie zawierać: - gniazd portów RS232, - podświetlenia wyświetlacza, - gniazda i płytki pośredniczącej sterowania szufladą.



Szanowni Państwo

Dziękujemy za zakup elektronicznej kasy rejestrującej

EURO-50TE Mini

TORELL jest wyłącznym importерem elektronicznych kas **SHARP**; **elcom**

W naszej ofercie znajdują Państwo szeroki wybór różnego typu rozwiązań.

Systemy fiskalne do sklepów, hoteli i restauracji budowane w oparciu o:

Drukarki fiskalne - EPSON, INNOVA:

Terminale kasowe POS - SHARP, TORELL, UNIQ;

Oprogramowanie - szeroki wybór dla sklepów, hoteli,
restauracji, stacji paliw, gabinetów lekarskich;

Metkownice - BLITZ, OPEN DATA, JOLLY, SKY numeryczne i alfanumeryczne;
- numeratory i aplikatory etykiet;
- zapinarki pistoletowe;

Systemy - drukarki etykiet (**Argox, Zebra**);

kodów kreskowych - czytniki kodów kreskowych (**Honeywell, CipherLab, Motorola**)
kreskowych - kolektory danych (**Honeywell, Unitech, CipherLab**);

Oferujemy także: **Wagi** - sklepowe - kalkulacyjne (**Libra, Libra plus**);
- magazynowe (**Taurus**).

Klawiatury
programowalne - ELCOM

Drukarki zamówień - EPSON

Szuflady kasowe

Zapraszamy do naszych oddziałów oraz biur naszych dystrybutorów.

W Internecie informacje o nas można znaleźć na stronie **www.torell.pl**

Centrala:

83-000 Pruszcz Gdański, ul. Obróńców Westerplatte 5,
tel. 58-773-99-00, fax 58-773-99-75, e-mail: poczta@torell.pl, www.torell.pl

Oddziały:

80-339 Gdańsk, ul. Bitwy Oliwskiej 34,
tel. 58-554-17-90, 92, tel./fax 58-554-17-91,
e-mail: gdansk@torell.pl;

20-3011 Lublin, ul. Kościelna 7 lok. 3,
tel. 601-631-940, 601-371-618
e-mail: lublin@torell.pl;

01-053 Warszawa, ul. Okopowa 47 lok. 40,
tel. 22-492-66-83
e-mail: oddzial.warszawa@torell.pl.

Dystrybutor: