





## Przewodnik tematyczny

Budowa kasy .....	9
Wprowadzenie do programowania .....	20
Programowanie - ustawienia podstawowe .....	27
Programowanie - grupy towarowe .....	32
Programowanie - towary .....	43
Programowanie - kody kreskowe .....	52
Programowanie - kasjerzy .....	71
Programowanie - rabaty .....	78
Programowanie - klienci .....	81
Programowanie - parametry funkcji sprzedaży .....	84
Programowanie - odczyt parametrów .....	108
Rejestracja sprzedaży .....	121
Raporty ze sprzedaży .....	146
Dodatki .....	165



<b>1. WSTĘP:</b> .....	<b>6</b>
1.1.UWAGI DOTYCZĄCE AKTÓW PRAWNYCH .....	6
1.2.UWAGI DOTYCZĄCE INSTALACJI KASY .....	7
1.3.POJĘCIA PODSTAWOWE .....	8
<b>2.BUDOWA KASY</b> .....	<b>9</b>
2.1.WYGLĄD ZEWNĘTRZNY .....	9
2.2.DRUKARKA .....	9
2.2.1. Zakładanie papieru .....	10
2.2.2. Uwagi dotyczące papieru .....	11
2.3.KLAWIATURA .....	12
2.3.1. Układ klawiatury .....	12
2.3.2. Klawisze bezpośredniego dostępu .....	12
2.3.3. Standardowe znaczenia klawiszy .....	13
2.4.STACYJKI I KLUCZE .....	14
2.4.1. Stacyjka operacyjna .....	14
2.4.2. Tryby pracy kasy .....	14
2.4.3. Identyfikatory kasjerów .....	15
2.4.4. System kodów kasjerskich .....	15
2.4.5. System kluczy kasjerskich (opcja) .....	15
2.5.WYŚWIETLACZE .....	16
2.5.1. Wyświetlacz operatora .....	16
2.5.2. Wyświetlacz klienta .....	16
2.6.SYMBOLE STANU KASY .....	17
2.7.TABLICA KODÓW BŁĘDÓW .....	18
2.8. PROGRAM KOMPUTEROWY CERES-457 .....	19
<b>3.WPROWADZENIE DO PROGRAMOWANIA</b> .....	<b>20</b>
3.1.INSTRUKCJE OGÓLNE .....	20
3.1.1. Wprowadzanie parametrów jako część kroku programowania .....	21
3.1.2. Czytanie i wykonywanie przykładów .....	22
3.1.3. Usuwanie błędów .....	22
3.2.JAK PROGRAMOWAĆ ZNAKI ALFANUMERYCZNE .....	23
3.2.1. Użycie klawiatury alfanumerycznej .....	23
3.2.2. Tablica kodów znaków alfanumerycznych .....	24
3.2.3.Edycja znaków .....	25
3.2.4.Zastosowanie kodów znaków alfanumerycznych .....	25
3.2.5.Polskie litery .....	25
3.3.TRYBY PROGRAMOWANIA .....	26
<b>4.PROGRAMOWANIE</b> .....	<b>27</b>
4.1.INSTRUKCJE OGÓLNE .....	27
4.1.1.Programowanie czasu .....	27
4.1.2. Ustawienie numeru kasy .....	28
4.1.3. Programowanie stawek procentowych VAT .....	29
4.1.4.Programowanie tekstu nagłówka .....	30
4.2.PROGRAMOWANIE GRUP TOWAROWYCH .....	32
4.2.1.Wstęp .....	32
4.2.2.Programowanie funkcjonalne grup, .....	32
4.2.3.Przyporządkowanie stopy podatku VAT .....	34
4.2.4.Programowanie nazw grup towarowych .....	35
4.2.5. Ustawianie limitu kwoty w grupach towarowych .....	37
4.2.6.Programowanie ceny grupy towarowej .....	38
4.2.6.1.Programowanie bezpośrednie ceny dla grup .....	38
4.2.6.2.Programowanie ceny jednostkowej grupy towarowej .....	39
4.2.7. Przyporządkowanie grup towarowych do nadgrup .....	39
4.2.8.Ustawianie klawisza bezpośredniego dostępu dla grupy towarowej .....	40
4.3.OBSŁUGA OPAKOWAŃ ZWROTNYCH .....	41

4.3.1. Programowanie ceny opakowania zwrotnego (kaucji) .....	41
4.4. PROGRAMOWANIE TOWARÓW / PODGRUP .....	43
4.4.1. Wstęp .....	43
4.4.2. Definiowanie kodu towaru i przyporządkowanie grupy towarowej .....	44
4.4.3. Programowanie nazw towarów .....	45
4.4.4. Programowanie ilości sztuk w opakowaniu .....	46
4.4.5. Programowanie ceny towarów .....	47
4.4.5.1. Programowanie bezpośrednie ceny towarów .....	47
4.4.6. Programowanie położenia klawiszy bezpośrednich towarów, .....	48
4.4.7. Programowanie współpracy z wagą .....	49
4.4.8. Stan magazynowy towarów .....	50
4.5. PROGRAMOWANIE KODÓW KRESKOWYCH .....	52
4.5.1. Ustawianie czasu przechowywania kodu .....	52
4.5.2. Kody EAN lub UPC .....	57
4.5.3. Programowanie formatu kodów wewnętrznych, .....	57
4.5.4. Zbiory kodów kreskowych .....	60
4.5.5. Zbiór kodów kreskowych tymczasowych .....	60
4.5.7. Programowanie nazw .....	62
4.5.8. Programowanie ilości sztuk w opakowaniu, .....	63
4.5.9. Programowanie bezpośrednie ceny jednostkowej, .....	63
4.5.10. Programowanie ceny jednostkowej, .....	64
4.5.11. Programowanie stanów magazynowych, .....	64
4.6. PROGRAMOWANIE POŁĄCZEN TOWARÓW .....	66
4.6.1. Programowanie połączeń towarów .....	66
4.6.2. Programowanie zestawów towarów .....	67
4.6.3. Programowanie połączenia towarów z opakowaniem zwrotnym .....	68
4.6.4. Programowanie połączenia kodu kreskowego .....	69
4.6.5. Programowanie połączenia kodu kreskowego .....	70
4.7. PROGRAMOWANIE KASJERÓW .....	71
4.7.1. Definiowanie kodów kasjerskich .....	71
4.7.2. Programowanie imienia kasjera .....	72
4.7.3. Programowanie funkcjonalne kasjerów .....	73
4.8. PROGRAMOWANIE RABATÓW, NARZUTÓW .....	74
4.8.2. Rabaty / Narzuty procentowe .....	75
4.8.2.1. Programowanie rabatu (znak -) lub narzutu (znak +) .....	75
4.8.2.2. Definiowanie sposobu udzielania rabatów procentowych .....	75
4.8.3. Rabaty / Narzuty kwotowe .....	78
4.8.4. Promocje .....	81
4.9. PROGRAMOWANIE KLIENTÓW .....	84
4.9.1. Programowanie danych klienta, krok .....	84
4.9.2. Programowanie danych klienta w trakcie rejestracji .....	85
4.9.3. Programowanie czasu przechowywania danych .....	85
4.9.4. Programowanie rabatu stałego klienta .....	86
4.10. PROGRAMOWANIE PARAMETRÓW FUNKCJI SPRZEDAŻY .....	88
4.10.1. Programowanie sposobu działania klawiszy zakończenia transakcji .....	88
4.10.2. Programowanie limitów górnych dla kwot wprowadzanych .....	89
4.10.3. Programowanie limitów górnych dla klawiszy finalizujących transakcję, .....	90
4.10.4. Programowanie limitów górnych dla kwot .....	91
4.10.5. Programowanie czasu alarmu otwartej szuflady, .....	91
4.10.6. Programowanie listy zawierającej wagi opakowań .....	92
4.10.7. Programowanie listy zawierającej wagi opakowań .....	92
4.10.7. Programowanie kursu drugiej waluty .....	93
4.10.7.1. Programowanie bezpośrednie kursu waluty .....	93
4.10.7.2. Programowanie kursu waluty .....	93
4.10.8. Programowanie nazw funkcji .....	94
4.10.8.1. Programowanie nazw funkcji .....	94
4.10.8.2. Tabela nazw funkcji .....	95

**TORELL****INSTRUKCJA OBSŁUGI KASY SHARP ER-A457P**

4.11.PROGRAMOWANIE POZOSTAŁYCH FUNKCJI .....	96
4.11.1.Programowanie dodatkowych możliwości funkcji .....	96
4.11.2.Programowanie haseł broniących dostępu do trybów .....	99
4.11.3.Tryb oszczędzania energii akumulatora, krok .....	100
4.11.4.Programowanie portów komunikacyjnych.....	100
4.11.5.Alternatywne programowanie portów komunikacyjnych.....	102
4.11.6.Programowanie formatu raportu godzinowego .....	103
4.11.7.Programowanie formatu raportów .....	104
4.11.8. Programowanie ciągu raportów .....	106
4.12.DZIAŁANIE KLAWISZY AUTO .....	107
4.12.1. Programowanie sekwencji makra .....	107
4.12.2. Używanie klawiszy AUTO .....	108
4.13.ODCZYT ZAPROGRAMOWANYCH PARAMETRÓW KASY .....	108
<b>5.REJESTRACJA SPRZEDAŻY .....</b>	<b>121</b>
5.1.INFORMACJE PODSTAWOWE .....	121
5.1.1.Paragon fiskalny i niefiskalny .....	121
5.1.2.Rozpoczęcie dnia .....	122
5.1.3.Wprowadzenie kasjera .....	122
5.1.4.Ostrzeżenia o błędach .....	122
5.2.SPOSOBY PROWADZENIA REJESTRACJI.....	123
5.2.1.Sprzedaż towarów .....	123
5.2.1.1.Sprzedaż pojedynczych pozycji .....	123
5.2.1.1.1.Sprzedaż przez grupy towarowe .....	123
5.2.1.1.2.Sprzedaż przez kody towarów .....	124
5.2.1.1.3.Sprzedaż za pomocą kodów kreskowych .....	125
5.2.1.2.Powtórzenia .....	126
5.2.1.3.Mnożenie .....	127
5.2.1.4.Sprzedaż niepełnych opakowań .....	128
5.2.1.5.Obługa opakowań zwrotnych .....	129
5.2.1.6.Sprzedaż natychmiastowa.....	129
5.2.1.6.1.Automatyczne kończenie paragonu .....	129
5.2.1.6.2.Sprzedaż mieszana .....	129
5.2.2.Wprowadzanie masy .....	131
5.2.2.1.Ręczne wprowadzanie masy.....	131
5.2.2.2.Automatyczne wprowadzanie masy .....	132
5.3.KOREKTY .....	133
5.3.1.Poprawianie ostatnio wprowadzonej pozycji (storno bezpośrednie) .....	133
5.3.2.Poprawianie poprzednio wprowadzonej pozycji (storno pośrednie).....	134
5.3.3.Rezygnacja z rachunku (anulacja).....	135
5.4.OMIJANIE LIMITÓW .....	135
5.5.WYŚWIETLANIE I DRUKOWANIE SUMY RACHUNKU .....	136
5.6.FINALIZOWANIE TRANSAKCJI SPRZEDAŻY .....	137
5.6.1.Przyjmowanie płatności gotówką lub czekiem .....	137
5.6.2.Płatność mieszana (gotówka + czek) .....	137
5.6.3.Kończenie rachunku bez podania kwoty od klienta .....	138
5.6.4.Kredyt.....	138
5.6.5.Przyjmowanie płatności mieszanej (przyjmowanie gotówki lub czeku + kredyt).....	138
5.6.6.Płatność w drugiej walucie .....	139
5.6.7.Inne operacje gotówkowe .....	140
5.6.7.1.Wpłata .....	140
5.6.7.2.Wypłata .....	141
5.6.7.3.Otwarcie szuflady .....	141
5.6.8.Sprawdzenie ceny towaru na wyświetlaczu .....	142
5.7.POZOSTAŁE TYPY REJESTRACJI .....	143
5.7.1.Rabaty narzuty procentowe .....	143
5.7.1.1.Rabat/ narzut procentowy od pozycji rachunku .....	143
5.7.1.2.Rabat/ narzut procentowy od sumy rachunku .....	143



5.7.2. Rabat kwotowy .....	144
5.7.2.1. Upust kwotowy od pojedynczej pozycji .....	144
5.7.2.2. Upust kwotowy od sumy rachunku .....	144
5.7.3. Drukowanie kodu niedodawanego .....	145
5.7.4. Wprowadzenie numeru klienta .....	145
<b>6. RAPORTY SPRZEDAŻY .....</b>	<b>146</b>
6.1. RODZAJE RAPORTÓW .....	146
6.1.1. Raporty czytające i raporty zerujące .....	146
6.1.2. Raporty dzienne i okresowe .....	146
6.2. KROKI ODCZYTU RAPORTÓW KASOWYCH .....	147
6.3. RODZAJE RAPORTÓW .....	154
6.3.1. Raport fiskalny dobowy .....	154
6.3.2. Raport opakowań zwrotnych .....	156
6.3.3. Raport fiskalny okresowy .....	159
6.3.4. Raport fiskalny miesięczny .....	159
6.3.5. Raport fiskalny rozliczeniowy .....	159
6.3.6. Raport kasjerów .....	160
6.3.7. Raport towarów .....	161
6.3.8. Raport stanów magazynowych .....	161
6.3.9. Raport godzinowy .....	161
6.3.10. Raport kodów kreskowych .....	162
6.3.11. Raport miesięczny skrócony (niefiskalny) .....	162
6.3.12. Raport stałych klientów - sprzedaż .....	164
<b>INDEKS RZECZOWY .....</b>	<b>165</b>
<b>INDEKS KROKÓW .....</b>	<b>167</b>
<b>DANE TECHNICZNE .....</b>	<b>II STR. OKŁADKI</b>
<b>WYPOSAŻENIE DODATKOWE - OPCJE .....</b>	<b>III STR. OKŁADKI</b>

**Ostrzeżenie:**

Urządzenie to jest urządzeniem klasy A. W środowisku mieszkalnym może ono powodować zakłócenia radioelektryczne. W takich przypadkach można żądać od jego użytkownika zastosowania odpowiednich środków zaradczych.

Urządzenie posiada deklarację zgodności .

Przedstawiciel producenta kasy w Europie: SHARP Electronics mbH, Sonninstrasse 3, D-20097 Hamburg.

## 1.1. Uwagi dotyczące aktów prawnych

Kasa **ER-A457P** jest kasą rejestrującą wyposażoną w moduł fiskalny i została dopuszczona do użytkowania na terenie Polski decyzją Ministerstwa Finansów - Departament Podatków Pośrednich - nr. decyzji MF: PP7-8012/537/1920/05/JS

Na mocy aktualnych przepisów prawnych\* podatnicy stosujący kasy rejestrujące są zobowiązani do:

- 1). Dokonywania rejestracji każdej sprzedaży towarów i usług na rzecz osób fizycznych nie prowadzących działalności gospodarczej przy pomocy kasy;
- 2). Wydawania oryginału paragonu kupującemu;
- 3). Bezzwłocznego zgłaszania właściwej służbie serwisowej każdej dostrzeżonej nieprawidłowości w pracy kasy;
- 4). Poddawania kontroli pracy kasy na każde żądanie właściwych organów;
- 5). Przechowywania kopii dokumentów kasowych przez czas określony w przepisach o zobowiązaniach podatkowych, zgodnie z warunkami określonymi w przepisach o rachunkowości;
- 6). Zlecenia serwisowi kasy obowiązkowego przeglądu technicznego co 12 miesięcy.

Gdy kasa odmawia posłuszeństwa i nie wystawia paragonów sprzedaży należy postąpić się kasą rezerwową, a w przypadku jej braku należy zaprzestać sprzedaży;

Podatnicy mogą dokonać odliczenia połowy wartości kasy, potrącając ją z podatku należnego pod warunkiem złożenia w urzędzie skarbowym, przed terminem rozpoczęcia ewidencjonowania, pisemnego oświadczenia o liczbie kas i miejscu (adresie) ich używania do ewidencjonowania. (dotyczy to także kas rezerwowych).

Podatnicy oraz służby serwisowe obowiązani są poinformować właściwy urząd skarbowy o zainstalowaniu (ufiskalnieniu) kasy w terminie nie później niż 7 dni od daty zainstalowania.

Podatnik obowiązany jest do wezwania serwisu celem dokonania przeglądu technicznego kasy co 6 miesięcy.

Naruszanie obowiązujących przepisów, a zwłaszcza: sprzedaż z pominięciem kasy, niewydawanie kupującemu paragonu z kasy podlega karze grzywny do 180 stawek dziennych. Ustalając stawkę dzienną, sąd bierze pod uwagę dochody sprawcy, jego warunki osobiste, rodzinne, stosunki majątkowe i możliwości zarobkowe; stawka dzienna nie może być niższa od 1/30 części najniższego miesięcznego wynagrodzenia w czasie orzekania w pierwszej instancji, ani też przekraczać jej czterystukrotności.

\* Obowiązujące akty prawne:

Ustawa z dnia 04-03-11 o podatku od towarów i usług (Dz.U. 54 z 04-04-05 poz. 535),

Zmiana z dnia 07-09-19 (Dz.U. 192 z 07-10-19 poz. 1382)

Rozporządzenie Ministra Finansów z dnia 08-06-27 w sprawie kas rejestrujących (Dz.U. 113 z 08-06-30 poz. 720),

Rozporządzenie Ministra Finansów z dnia 02-07-04 w sprawie kryteriów i warunków technicznych, którym muszą odpowiadać kasy rejestrujące oraz warunków stosowania tych kas przez podatników (Dz.U. 108 z 02-07-17 poz. 948),

Zmiana z 03-08-26 (Dz.U. 152 z 03-08-29 poz. 1481),

Zmiana z 04-04-23 (Dz.U. 85 z 04-04-27 poz. 798),

Ustawa z dnia 97-08-29 - Ordynacja podatkowa (Dz.U. 137 z 97-11-13 poz. 926),

Ustawa z dnia 94-09-29 o rachunkowości (Dz.U. 121 z 1994 poz. 591),

Ustawa Kodeks karny skarbowy z dnia 99-09-10 (Dz.U. 83 z 99-10-15 poz. 930),

Ustawa z dnia 98-11-20 o zryczałtowanym podatku dochodowym od niektórych przychodów osiąganych przez osoby fizyczne (Dz.U. 144 z 98-11-27 poz. 930),

Zmiana z 02-07-27 (Dz.U. 141 z 02-09-05 poz. 1183),

Rozporządzenie Ministra Finansów w sprawie wzorów deklaracji podatkowych dla podatku od towarów i usług z dnia 04-04-23 (Dz.U. 89 z 04-04-29 poz. 852),

Rozporządzenie Ministra Finansów w sprawie wykonania niektórych przepisów ustawy o podatku od towarów i usług z dnia 04-04-27 (Dz.U. 97 z 04-05-01 poz. 970),

Zmiana z 07-12-24 (Dz.U. 249 z 07-12-31 poz. 1861)

Rozporządzenie Ministra Finansów w sprawie zwrotu podatku niektórym podatnikom, zaliczkowego zwrotu podatku, zasad wystawiania faktur, sposobu ich przechowywania oraz listy towarów i usług, do których nie mają zastosowania

zwolnienia od podatku od towarów i usług z dnia 04-04-27 (Dz.U. 97 z 04-05-01 poz. 971),

Rozporządzenie Ministra Finansów z 26 sierpnia 2003 r. w sprawie prowadzenia podatkowej księgi przychodów i rozchodów (Dz.U. nr 152 z 29 sierpnia 2003 r., poz. 1475 z późn. zm.)

## 1.2. Uwagi dotyczące instalacji kasy

- Kasę **ER-A457P** należy podłączyć w miejscu gdzie nie będzie ona narażona na: zbyt silne promieniowanie słoneczne, duże zmiany temperatury (poniżej 0° C, powyżej 40° C), wysoką wilgotność powietrza. Niespełnienie tych wymogów może doprowadzić do zniszczenia obudowy oraz układów elektronicznych.
- Po przetransportowaniu kasy z zimnego otoczenia do ciepłego i na odwrót, należy włączać ją po **co najmniej 20 min.** potrzebnych do *aklimatyzacji* kasy w nowym otoczeniu.
- Nie wolno dopuścić do rozlania jakichkolwiek płynów na kasę.
- Szczególną uwagę należy zwrócić na czystość klawiatury.
- Użytkownicy mający mokre dłonie, powinni używać kasę tylko z wodoszczelną nakładką. Dostanie się wody do środka może spowodować awarię układów elektronicznych.
- Kasę należy czyścić tylko przy pomocy miękkiej, suchej szmatki. Nigdy nie należy używać środków chemicznych, które mogą zniszczyć obudowę lub układy elektroniki.
- Gdy kasa nie pracuje prawidłowo, należy powiadomić autoryzowany punkt serwisowy. Nie wolno otwierać kasy oraz naprawiać jej samemu, gdyż może to spowodować utratę gwarancji oraz ukaranie ustawową grzywną. Po ufiskalnieniu kasa jest zaplombowana i może ją otwierać tylko autoryzowany serwisant (rozporządzenie M.F. o kasach rejestrujących).
- Podczas drukowania paragonu – rachunku, należy poczekać do zakończenia drukowania. Nie wolno odrywać rachunku w trakcie drukowania, gdyż może to spowodować uszkodzenie drukarki.
- Przed włączeniem kasy po raz pierwszy należy założyć papier do drukarki.
- W kasie **ER-A457P** powinno się używać tylko zalecanego papieru z gwarancją producenta co do sześcioletniej trwałości wydruku. Stosowanie materiałów gorszej jakości skraca czas używania drukarki. Średnia żywotność drukarki wynosi około 4 miliony linii wydruków. Więcej o stosowanym w kasach papierze zawiera rozdział 2.2.2. na stronie 11.
- W przypadku wykorzystywania kasy jako rezerwowej należy okresowo (co około miesiąc) podłączyć kasę na 24 godziny do źródła zasilania - kasa musi być **włączona** (Należy wyłączyć oszczędzanie akumulatora na czas trwania tej operacji - patrz strona ....). Zapobiegnie to rozładowaniu wewnętrznej baterijki podtrzymującej zaprogramowane dane w pamięci wewnętrznej kasy oraz akumulatora zasilającego. Należy to robić także, gdy kasa pracuje dziennie mniej niż 20 minut, a przez pozostały czas jest wyłączona.
- W razie używania kasy niezgodnie z powyższymi zaleceniami, firma **TORELL** lub jej przedstawiciele nie odpowiadają za wyniki awarie i nieprawidłowości w działaniu kasy.

**Uwaga1:** *Trwałość akumulatora żelowego dla użytkowników eksploatujących kasę w trybie bateryjnym, przy rozładowaniu akumulatora do 100%, wynosi nie mniej niż 200 cykli, zaś w trybie stacjonarnym (przy rozładowaniu akumulatora do 30% nie mniej niż 400 cykli. Oznacza to, że eksploatując kasę intensywnie, np. na bazarze, należy się liczyć z zakupem nowego akumulatora jeszcze w okresie gwarancji.*

**Uwaga2:** *Odłączenie zasilania następuje po wyjęciu wtyczki zasilacza z gniazdka sieciowego, które powinno być łatwo dostępne w pobliżu urządzenia.*

### SZANOWNY KLIENCIE!

*Jeżeli Twoja kasa została wyposażona w szuffadę, to po zamknięciu sklepu pozostawiaj ją otwartą (oczywiście bez pieniędzy). Zapobiegiesz w ten sposób zdemolowaniu kasy przez poszukiwaczy gotówki.*

### 1.3. Pojęcia podstawowe

#### Towar

Najmniejsza jednostka organizacyjna systematyki sprzedaży. Towar jest jednoznacznie określony przez nazwę, zaprogramowaną cenę i przynależność do grupy towarowej. Towar reprezentowany jest w kasie przez kod zawierający do 6 cyfr i posiada zaprogramowaną cenę.

#### Podgrupa

Jest to jednostka o szerszym znaczeniu od towaru – obejmuje grupę towarów o tej samej nazwie i kodzie, natomiast o różnej, niezaprogramowanej cenie.

#### Kod kreskowy

Jest to jednostka równoważna towarowi. W przeciwieństwie do towarów artykuły są tu oznaczone kodem kreskowym w systemie EAN / UPC.

#### Grupa towarowa

Jest to jednostka grupująca towary w asortymenty towaru – określa dla przyporządkowanych jej towarów i podgrup stawkę podatkową, limity, rodzaje sprzedaży itp.

#### Opakowanie zwrotne



Jest to jednostka organizacyjna nie podlegająca opodatkowanemu obrotowi. Za wydanie opakowania jest pobierana kaucja; nie można wydać samego opakowania. Opakowanie zwrotne reprezentowane jest przez numer od 1 do 50.

#### Nadgrupa

Jest to jednostka najwyższa w systematyce grupująca grupy w określone stoiska – pozwala na uzyskanie prostych wydruków statystyczno – informacyjnych z pracy sklepu. Kasa obsługuje 9 nadgrup.

### 1.4. Zanim zadzwonisz do serwisu

Niżej wymienione objawy niesprawności nie są faktycznymi uszkodzeniami kasy. Dlatego należy sprawdzić podane w tabeli przyczyny niesprawności przed alarmowaniem serwisu.

Lp	Niesprawność	Należy sprawdzić
1	Wyświetlacz nie świeci się pomimo, że stacyjka nie jest w pozycji 	<ul style="list-style-type: none"> <li>◆ czy kasa jest w stanie uśpienia?</li> <li>◆ czy jest naładowany akumulator?</li> <li>◆ czy jest podłączony zasilacz?</li> </ul>
2	Wyświetlacz świeci się lecz kasa nie reaguje na klawiaturę	<ul style="list-style-type: none"> <li>◆ czy stacyjka jest w odpowiedniej pozycji?</li> <li>◆ czy jest założony papier?</li> </ul>
3	Na wyświetlaczu klienta na wszystkich pozycjach wyświetlane jest P, a na wyświetlaczu operatora jest komunikat BRAK PAPIERU	<ul style="list-style-type: none"> <li>◆ czy jest założony papier?</li> <li>◆ czy papier nie jest zakleszczony?</li> </ul>
4	Brak wydruku paragonu, a na wyświetlaczu operatora jest komunikat OPUSĆ GŁOWICĘ	<ul style="list-style-type: none"> <li>◆ czy papier jest dobrze założony w drukarce?</li> <li>◆ czy papier nie jest zakleszczony?</li> <li>◆ czy dźwignia drukarki jest opuszczona?</li> </ul>
5	Papier nie przesuwa się	<ul style="list-style-type: none"> <li>◆ czy jest założony zwijak papieru?</li> <li>◆ czy papier nie jest zakleszczony?</li> </ul>
6	Niepoprawny wydruk	◆ czy rolki papieru są poprawnie zainstalowane?
7	Kasa wydaje przerywany dźwięk	◆ wyłączyć i włączyć kasę po czym nacisnąć klawisz 

**Uwaga: Budzenie kasy ze stanu uśpienia klawiszami przesuwu papieru**



## 2. BUDOWA KASY

### 2.1. Wygląd zewnętrzny

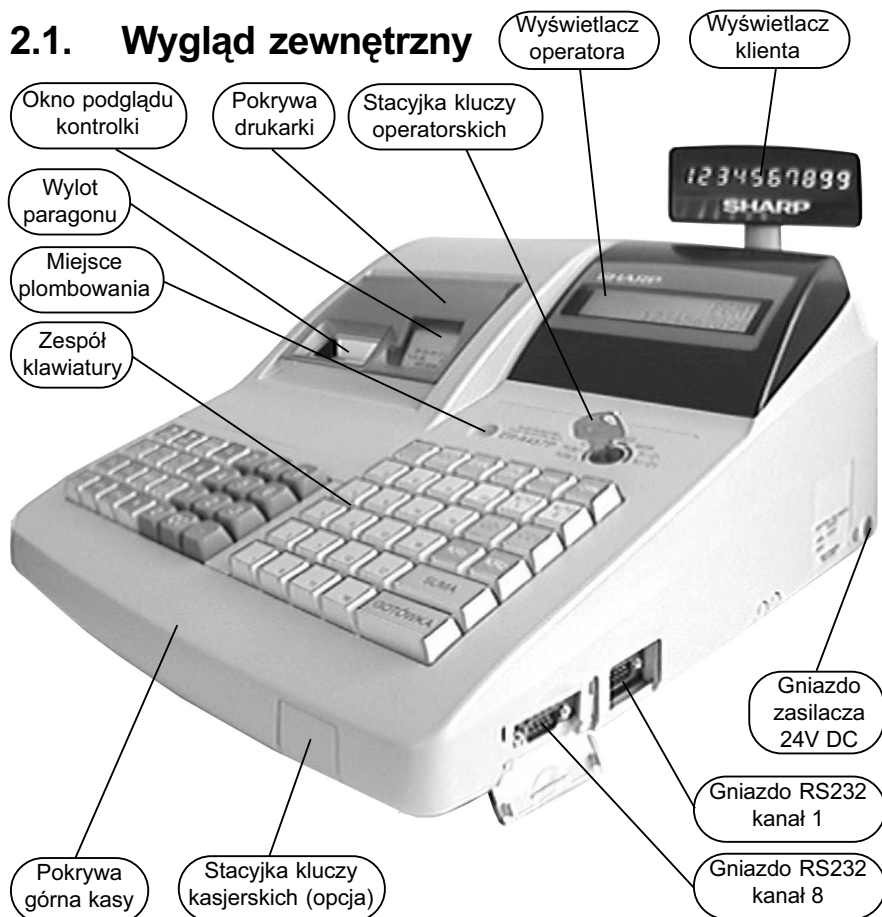

Rys. 1. Podstawowe elementy składowe kasy.

### 2.2. Drukarka

Drukarka zainstalowana w kasie jest nowoczesną dwutraktową drukarką termiczną, wymaga ona do drukowania odpowiedniego papieru termicznego. W jednej linii może ona drukować do 24 znaków o wysokości 3,0 mm i szerokości 1,25 mm (10x24 pkt). Drukowanie odbywa się z prędkością ok. 12 linii na sekundę. Po wydrukowaniu paragonu odrywany jest ręcznie.

Głowica drukarki może być przemieszczana za pomocą zielonej dźwigni znajdującej się z prawej strony drukarki. Pociągnięcie dźwigni w górę (do siebie) powoduje odsunięcie głowicy od wałka. Jeżeli nastąpiło zablokowanie papieru w prowadnicy drukarki trzeba go usunąć. Należy wtedy odsunąć głowicę przesuwaną dźwignią głowicy w skrajne położenie do siebie.

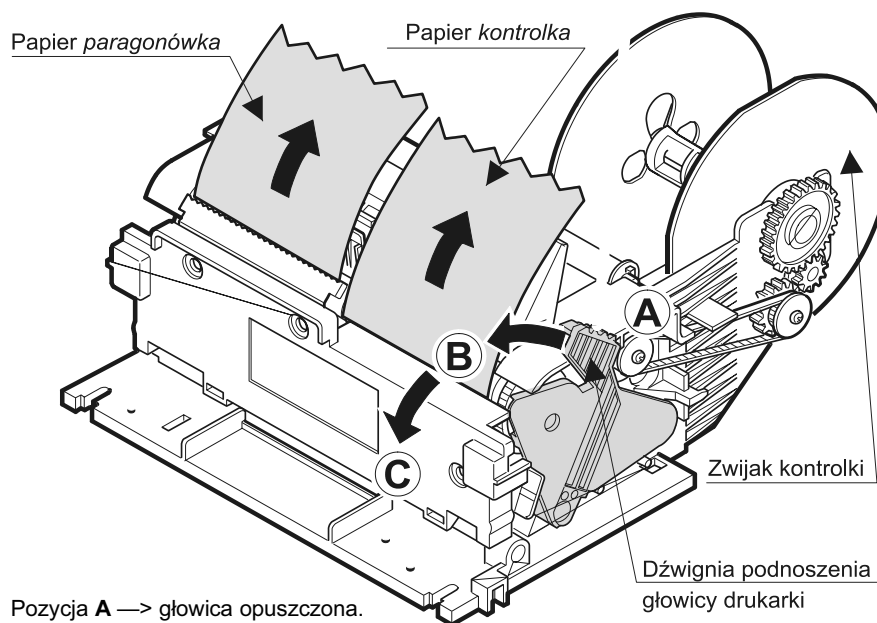

Pozycja A → głowica opuszczona.

Pozycja B → głowica podniesiona do wymiany papieru.

Pozycja C → głowica podniesiona do usunięcia zablokowanego papieru.

**Uwaga1:** Nie wolno przystępować do usuwania papieru przy zamkniętej głowicy, może to spowodować uszkodzenie drukarki lub głowicy.

### 2.2.1. Zakładanie papieru

W celu prawidłowego założenia papieru należy wykonać następujące czynności:  
Obciąć koniec papieru tak jak na rysunku poniżej.

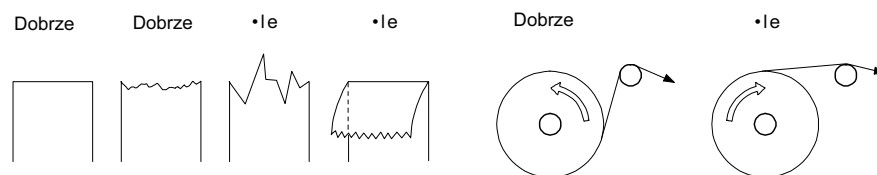

**Uwaga2:** Papier zawsze należy wyciągać w kierunku zgodnym z kierunkiem jego przebiegu podczas normalnej pracy. W przeciwnym przypadku może to spowodować uszkodzenie drukarki lub głowicy.

## 2.2.2. Uwagi dotyczące papieru

W kasie **ER-A457P** używa się taśm z papieru termicznego o szerokości  $44,5 \pm 0,5$  mm.

### Ważna informacja prawna:

„Zgodnie z Ordynacją podatkową z dnia 29 sierpnia 1997 (Dziennik Ustaw nr 137 z dnia 13 listopada 1997r) Art. 86 podatnicy obowiązani do prowadzenia ksiąg podatkowych przechowują księgi i związane z ich prowadzeniem dokumenty (wszelkie dokumenty) przez 5 lat licząc od końca roku kalendarzowego, w którym księgi były prowadzone. Zapis taki oznacza, że dokumenty, także dowody księgowe dotyczące wpływów ze sprzedaży detalicznej - a więc np kasowe rolki kontrolne należy przechowywać przez okres 5 lat.

Przy powoływaniu się na art 74 Ustawy o rachunkowości z dnia 29 września 1994 roku należy pamiętać, że zapis, iż dowody księgowe dotyczące wpływów ze sprzedaży detalicznej przechowuje się do dnia zatwierdzenia sprawozdania finansowego za dany rok obrotowy, nie krócej jednak niż do dnia rozliczenia osób, którym powierzono składniki majątku objęte sprzedażą detaliczną dotyczy tylko tych podatników, których przychody netto ze sprzedaży towarów, usług i operacji finansowych za poprzedni rok obrotowy przekroczyły w walucie polskiej równowartość 400 000 ECU lub gdy przed rozpoczęciem roku obrotowego urząd skarbowy został powiadomiony, że dana osoba fizyczna lub spółka cywilna będzie stosować zasady rachunkowości określone ustawą wymienioną na wstępie.”

**Zapisy powyższe oznaczają, że zarówno raporty dobowe jak i kontrolka powinny być przechowywane przez okres 5 lat.**

Dla właściciela kasy oznacza to, że jest zobowiązany do stosowania papieru posiadającego certyfikat gwarantujący zachowanie czytelności danych przez wymagany prawem okres. Producenci posiadający takie certyfikaty wymagają przechowywania papieru w odpowiednich warunkach (temperatura, wilgotność, nasłonecznienie, brak kontakt z innymi substancjami np. PCW) pod sankcją nie uznania ewentualnych rozszczeń z powodu nieczytelności przechowywanych wydruków.

**Obowiązek** przechowywania papieru w warunkach zapewniających trwałość zapisów w okresie 5 letnim spoczywa na **PODATNIKU** (5 lat od zakończenia okresu rozliczeniowego, którego dotyczy przechowywany dokument, czyli w praktyce do 6 lat, a wliczając okres dystrybucji należałoby stosować papier z 7-letnim atestem). Przy zakupie papieru należy każdorazowo sprawdzić wymagania producenta papieru co do warunków przechowywania zadrukowanych rolek.

**Przykład:** Przechowywanie papieru firmy KOEHLER rozprowadzanego przez firmę KOMPAP podlega między innymi następującym ograniczeniom: temperatura pokojowa 18 .. 25° C, wilgotność względna 40 .. 60 %, brak kontaktu z substancjami zmiękczającymi (PCW), alkoholem i innymi rozpuszczalnikami. Brak bezpośredniego oddziaływania światła słonecznego i promieniowania ultrafioletowego.

Ryzykiem własnym podatnika jest stosowanie papieru bez odpowiedniego certyfikatu. Dla własnego bezpieczeństwa powinno się stosować papier o 6-letnim okresie trwałości zapisu i przechowywać go zgodnie z wymaganiami producenta papieru.

## 2.3. Klawiatura



### 2.3.1. Układ klawiatury

Fabrycznie kasa wyposażona została w klawiaturę, której widok przedstawia poniższy rysunek:

↑ BON		↑ KONT		KAS.#	CL	7	8	9		CENA	KOD	EAN	SPR. CENY	+OPAK	-OPAK
%1	%2	KLIENT	⊗	4	5	6				5	10	15	20	AUTO 1	AUTO 2
⊖1	⊖2	WAGA	SZUFL.	1	2	3				4	9	14	19	CZ1	CZ2
WYPL	WPL	STORNO	#	0	00	.	EURO			3	8	13	18	KR1	KR2
										2	7	12	17	SUMA	
										1	6	11	16	GOTÓWKA	

Rys.2. Standardowy układ klawiatury.



Zwiększenie liczby klawiszy jest możliwe poprzez instalację 4 klawiszy oznaczonych linią przerywaną. Standardowe znaczenie jednego z klawiszy opcjonalnych to klawisz przeliczania walut . W celu instalacji klawiszy opcjonalnych należy skontaktować się z autoryzowanym serwisem.

**Uwaga:** Położenie wszystkich klawiszy za wyjątkiem klawiszy przesuwu papieru  lub , może być programowo zmienione. Skontaktuj się z autoryzowanym serwisem.

### 2.3.2. Klawisze bezpośredniego dostępu















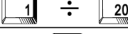









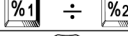

										5	10	15	20		
										4	9	14	19		
										3	8	13	18		
										2	7	12	17		
										1	6	11	16		

Rys.3. Numeracja klawiszy bezpośredniego dostępu.

**Uwaga:** Położenie wszystkich klawiszy za wyjątkiem klawiszy przesuwu papieru  lub , może być programowo zmienione. Można także zwiększyć ilość klawiszy zamieniając „niepotrzebne” klawisze funkcyjne na klawisze bezpośrednie. Skontaktuj się z autoryzowanym serwisem.

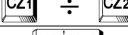

## 2.3.3. Standardowe znaczenia klawiszy

NAZWA	OPIS	Kolo Klawisza	Kolor Tekstu
	Klawisze numeryczne	Szary	Biały
	Kropka dziesiętna	Szary	Biały
	Klawisz kasowania	Brązowy	Biały
	Klawisz mnożenia	Brązowy	Biały
	Klawisze bezpośrednio grup towarowych	Biały	czarny
	P zesuw bonówki	Brązowy	Biały
	P zesuw kontolki	Brązowy	Biały
	Wydanie opakowania	Brązowy	Biały
	P zdjęcie opakowania	Czerwony	Biały
	Kod kaskowy	Niebieski	Biały
	Waga	Brązowy	Biały
	Klawisz kodu niedodawanego	Brązowy	Biały
	Klawisze makro poleceń	Brązowy	czarny
	Klawisz kodu kasjera	Zielony	Biały
	Klawisz otwarcia szuflady	Srebrny	czarny
	Klawisze rabatów kwotowych	Czerwony	Biały
	Klawisze rabatów procentowych	Żółty	Czarny
	Numer stałego klienta	Żółty	Czarny
	Klawisz wypłaty	Żółty	Czarny
	Klawisz wpłaty	Brązowy	Biały
	Klawisz storna	Czerwony	Biały
	Klawisz spowodowania ceny	Niebieski	Biały
	Klawisz cena	Żółty	Czarny
	Klawisz kodu towaru	Srebrny	czarny
	Klawisz suma	Srebrny	czarny
	Płatność kredytem	Niebieski	Biały
	Klawisz zmiany waluty	Srebrny	czarny
	Płatność czekiem	Żółty	Czarny
	Płatność gotówką	Srebrny	czarny

## 2.4. STACYJKI I KLUCZE

### 2.4.1. Stacyjka operacyjna

Kasa może pracować w kilku trybach, w tym celu należy przełączyć stacyjkę w jedną z pozycji za pomocą odpowiedniego klucza: właściciela (**MA**), kierownika (**SM**) lub kasjera (**OP**). Klucz może być włożony lub wyjęty ze stacyjki tylko w pozycjach **REG** lub .

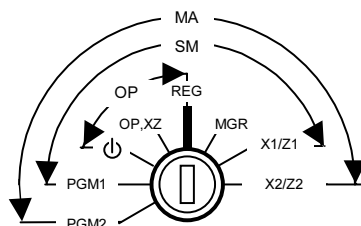

Rys. 6. Stacyjka operacyjna

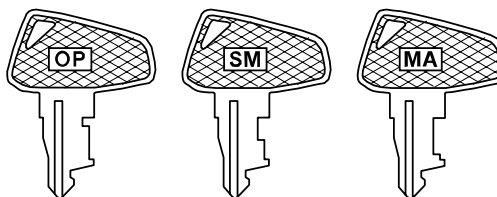

Rys. 7. Klucze operatorskie



### 2.4.2. Tryby pracy kasy

Tryb pracy	Opis
	Wyłączenie kasy
<b>REG</b>	Pozwala na rejestrowanie sprzedaży na kasie
<b>OP X/Z</b>	Pozwala na wykonywanie raportów przez kasjerów i wyświetlanie czasu
<b>MGR</b>	Pozwala na wykonywanie operacji nie dozwolonych dla kasjerów np. korygowanie, limity
<b>PGM1</b>	Pozwala na programowanie parametrów często zmienianych (np. ceny towarów, podgrupy, grupy towarowe)
<b>PGM2</b>	Pozwala na programowanie parametrów, które są rzadko zmieniane, stanowi uzupełnienie do PGM1
<b>X1/Z1</b>	Pozwala na wykonywanie raportów dziennych
<b>X2/Z2</b>	Pozwala na wykonywanie raportów okresowych i programowanie klawiszy makropoleceń 

Zakresy działania poszczególnych kluczy pokazuje rysunek stacyjki. Określone tryby pracy dostępne są tylko dla wybranych kluczy.

### 2.4.3. Identyfikatory kasjerów

Kasa **ER-A457P** oferuje system identyfikatorów dla rozróżnienia pracujących na niej kasjerów: standardowo 4, maksymalnie do 39.

W celu rozróżnienia kasjerów prowadzących równocześnie (lub kolejno) rejestrację na kasie oraz aby umożliwić indywidualne rozliczenie każdego z nich nadajemy im indywidualne, czterocyfrowe numery identyfikacyjne (identyfikatory kasjera). Kasjer rozpoczynając rejestrację musi podać swój identyfikator w następujący sposób:



Kasa potwierdza zgłoszenie kasjera przez wyświetlenie na wyświetlaczu: **-0000-**.

Na każdym dokumencie wydawanym przez kasę jest drukowany identyfikator i imię aktualnie pracującego kasjera.

### 2.4.4. System kodów kasjerskich

System działa podobnie jak system identyfikatorów kasjerskich, jednak kod kasjera jest tajny.

Po naciśnięciu klawisza  wyświetlacz wskazuje **- - - - -**, a kasa oczekuje na podanie kodu (identyfikatora). Po zgłoszeniu się kasjera wyświetlacz pokazuje **-0000-** dla potwierdzenia prawidłowości kodu. Na paragonach drukowane jest tylko imię kasjera. Przez odpowiednie zaprogramowanie serwis może ustawić konieczność podawania kodu kasjera przed rozpoczęciem każdego paragonu.



### 2.4.5. System kluczy kasjerskich (opcja)

Jest to system przeznaczony głównie dla gastronomii, lecz także może być używany w jednostkach sprzedaży detalicznej. W zależności od potrzeb kasa może być wyposażona w stacyjkę kluczy kasjerskich, instalowaną z przodu kasy (po prawej stronie, pod klawiaturą). Wraz ze stacyjką można otrzymać do piętnastu różnych kluczy. Zgłoszenie i identyfikacja kasjera następuje automatycznie po włożeniu klucza do stacyjki.

**Uwaga:** *Po wprowadzeniu systemu kluczy nie działa system kodów.*

## 2.5. WYŚWIETLACZE

### 2.5.1. Wyświetlacz operatora

Przykładowe pola informacyjne wyświetlacza

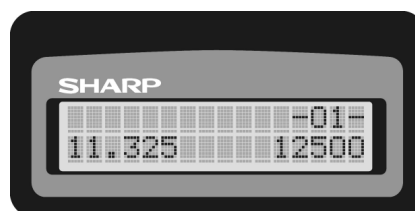

Typ wyświetlacza	Alfanumeryczny, LCD 5 x 7, z podświetleniem
Liczba znaków	2 x 16
Wielkość znaków	8.06 x 4.84 mm 9.96 x 4.84 mm (wliczając kursor)
Kolor podświetlenia	Żółto-zielony

Przy automatycznej współpracy z wagą wyświetlacz pokazuje:

- w górnej linii numer kasjera,
- w dolnej linii z lewej strony masa odczytana z wagi,
- w dolnej linii z prawej strony cena wprowadzana z klawiatury.

**Uwaga:** *Jeżeli od ostatnio wykonanego raportu fiskalnego dobowego upłynęło ponad 24 godziny i nie był wykonany kolejny wymagany raport fiskalny, na wyświetlaczu pojawia się komunikat Z1*

### 2.5.2. Wyświetlacz klienta









Typ wyświetlacza	LED, 7 segmentów + kropka
Liczba cyfr	10
Kolor	Żółto-zielony
Wielkość znaków	10.0 x 5.5 mm

**Uwaga:** *W przypadku wykorzystywania kasy jako rezerwowej należy okresowo (co około miesiąc) podłączyć kasę do źródła zasilania. Zapobiegnie to rozładowaniu wewnętrznej baterijki podtrzymującej zaprogramowane dane w pamięci wewnętrznej kasy. Podczas tej operacji kasa powinna być włączona, a oszczędzanie akumulatora wyłączone (patrz str. 100).*

## 2.6. Symbole stanu kasy

Podczas pracy kasa sygnalizuje swój stan na wyświetlaczu. Gdy wystąpi sytuacja wymagająca określonego zachowania ze strony sprzedawcy na wyświetlaczu pojawia się jeden z poniższych komunikatów.

Wyświetlacz operatora	Wyświetlacz klienta	Opis
BRAK KODU	--	Artykuł o danym kodzie kreskowym nie jest zaprogramowany.
CENA -> GRUPA	--	Wprowadzenie ceny i grupy towarowej dla nowego kodu kreskowego lub podczas zmiany ceny.
BRAK PAPIERU		Brak papieru w drukarce.
OPUŚĆ GŁOWICĘ		Podniesiona dźwignia docisku głowicy drukarki.
CZEK	F	Zapłacono czekiem.
DOPLACIĆ	o	Wprowadzona kwota zapłaty jest za niska.
KREDYT	F	Przyjęto formę zapłaty kredytem.
ŁADUJ AKUM.		Kasa pracuje ze zbyt rozładowanym akumulatorem. Od momentu pojawienia się tego komunikatu można wystawić jeszcze około 30 paragonów po 20 pozycji na paragonie.
RESZTA	r	Kwota reszty do wydania klientowi.
PODSUMA	o	Chwilowe podsumowanie paragonu.
Z1		Jest wyświetlane w trakcie wydruku paragonu, jeżeli od ostatnio wykonanego raportu fiskalnego dobowego upłynęło ponad 24 godziny i nie był wykonany kolejny wymagany raport fiskalny.
NOWY KLIENT		Kod klienta nie jest zarejestrowany, należy wprowadzić dane klienta.
_NAZWA		Należy wprowadzić nazwę nowego klienta.
_ADRES		Należy wprowadzić adres nowego klienta.
GRUPA#	--	Wprowadzenie numeru grupy towarowej i naciśnięcie klawisza  .
DEKLARUJ		Należy wprowadzać ilości i nominały gotówki w szufladzie używając klawiszy  i  dla złotych, lub  i  dla waluty obcej. Procedurę należy zakończyć klawiszem  .
ZM. CENY		Zmiana ceny kodu kreskowego.
KAS. KLIENTÓW		Kasowanie zawartości zbioru stałych klientów, którzy nie dokonali zakupu w określonym czasie.

## 2.7. Tablica kodów błędów

Gdy popełnimy błąd polegający na wykonaniu operacji niedozwolonej programem działania kasy, wówczas na wyświetlaczu pojawi się symbol błędu.

Wyświetlacz operatora	Wyświetlacz klienta	Opis
BRAK PAPIERU	PPPPPPPPPP	Brak papieru w drukarce
OPUŚĆ GŁOWICĘ	H	Podniesiona dźwignia docisku głowicy drukarki
BRAK KASJERA	b32	Żaden kasjer nie jest zalogowany na kasie
BŁĄD REJESTR	b01	Błąd rejestracji
BŁĄD OPERACJI	b02	Próba wykonania nieprawidłowej operacji
BRAK KODU	b03	Wywołany kod nie jest zaprogramowany
PODAJ HASŁO	b05	Należy podać hasło dostępu
BUFOR PEŁNY	b07	Przekroczono pojemność pliku lub przekroczenie ilości klawiszy przy programowaniu sekwencji [AUTO]
PONAD STAN	b10	Stan magazynu ujemny
PODSUMUJ	b11	Przymus podsumowania paragonu
PODAJ KWOTĘ	b12	Próba zakończenia sprzedaży bez podania kwoty od klienta
KASJER ZABL.	b23	Niewykonany raport wszystkich kasjerów
PODAJ NUMER#	b31	Obowiązek podania kodu niedodawanego
INNY KASJER!	b33	Próba rejestracji przez innego kasjera
PONAD LIMIT	b34	Przekroczony jest jeden z zaprogramowanych limitów
STAŁA CENA!	b35	Sprzedaż tylko z ceną zaprogramowaną
PODAJ CENĘ!	b36	Sprzedaż tylko z ceną wprowadzaną z klawiatury
ZA MAŁO!!!	b37	Należy podać pozostałą część należności klienta
BŁĄD WAGI	b38	Błąd odczytu masy z dołączonej wagi
KOŃCZ PARAGON	b67	Osiągnięto maksymalną ilość pozycji na paragonie
BUF. TR. PEŁNY	b68	Bufor transakcji (do odczytu przez komputer) jest zapelniony
ZBIÓR PEŁNY	b71	Plik kodów kreskowych jest zapelniony
OFF-FIS	OFF-FI S	Ten komunikat mówi o konieczności kontaktu z serwisem

**Uwaga:** Jeżeli kasa stwierdziła błąd (pokazał się jeden z powyższych

komunikatów), usunąć źródło błędu i nacisnąć klawisz .

## 2.8. Program komputerowy CERES 457

Kasę można zaprogramować zarówno „ręcznie”, korzystając z niniejszej instrukcji i klawiatury kasy, jak i za pomocą komputera. Do tego celu służy bezpłatny program CERES 457, który jest dostępny na stronie internetowej naszej firmy pod adresem: [www.torell.pl](http://www.torell.pl). Na stronie głównej należy wybrać przycisk: **Oferta handlowa**, a następnie **Oprogramowanie**. Dalej klikamy na przycisk: **Pobierz Ceres 457**, wypełniamy ankietę i po naciśnięciu przycisku **Rejestruj** klikamy na napis **Ceres 457**, co spowoduje ściągnięcie pliku **Ceres457.exe** będącego samorozpakowującym się archiwum. Po rozpakowaniu należy zapoznać się z plikiem **457 - ins.txt** opisującym sposób instalacji programu oraz podającym przepis na wykonanie kabla połączeniowego z komputerem.

Programowanie za pomocą komputera jest niewątpliwie wygodniejsze, choćby z powodu łatwiejszego wprowadzania tekstów za pomocą klawiatury komputerowej (polskie literki z prawym klawiszem ALT).

Program pracuje w systemach Windows 9X/ME/NT/2000/XP. Po uruchomieniu programu pojawia się menu główne z którego widać, że możemy zaprogramować: Kody towarów, Kody kreskowe, Grupy towarowe i Opakowania zwrotne. Zaprogramowane wartości można przesłać do kasy (Zapisz), można także odczytać aktualne zaprogramowania kasy poleceniem (Wczytaj). Program pozwala także na odczytanie raportów odpowiednio z: Grup towarowych, Kodów towarów, Kodów kreskowych i Opakowań zwrotnych.

Program pozwala na zaprogramowanie do 3000 artykułów.



W przypadku programowania np. Kodów towarów wyświetla się tabelka pozwalająca na edycję bazy towarowej. Można kody kasować, dopisywać, a także zmieniać ceny, nazwy itp.

Numer	Nazwa	Grupa	Cena	Rodzaj Ceny	Wartość sprz.	Ilość sprz.
1	Mleko	11	2,35 zł	Program.	0,00 zł	0,000
2	Drób	11	0,00 zł	Wprowadz.	0,00 zł	0,000
3	Drób mrożony	11	0,00 zł	Wprowadz.	0,00 zł	0,000
4	Jaja	13	2,80 zł	Program.	0,00 zł	0,000
5	Ryby świeże	16	0,00 zł	Wprowadz.	0,00 zł	0,000
6	Ryby mrożone	16	0,00 zł	Wprowadz.	0,00 zł	0,000
7	Ziemniaki	3	0,65 zł	Program.	0,00 zł	0,000
8	Kapusta	3	1,60 zł	Program.	0,00 zł	0,000
9	Ogórki	3	3,55 zł	Program.	0,00 zł	0,000
10	Pomidory	3	12,00 zł	Program.	0,00 zł	0,000
11	Jabłka	4	3,50 zł	Program.	0,00 zł	0,000

Program jest napisany bardzo czytelnie i nawet początkujący użytkownik komputera nie powinien mieć trudności z programowaniem kasy.

## 3. WPROWADZENIE DO PROGRAMOWANIA

### 3.1. INSTRUKCJE OGÓLNE

*Podczas programowania kasy należy pamiętać o kilku podstawowych zasadach. Niniejszy rozdział rozpatruje ogólne wskazówki ponieważ dotyczą one większości kroków i procedur programowania opisanych w tej instrukcji. Jeżeli poświęcisz kilka minut na uważne przestudiowanie tego rozdziału to możesz zaoszczędzić znacznie więcej czasu przy programowaniu kasy.*

Opis każdego kroku programowania rozpoczyna się rysunkiem obrazującym procedurę którą należy wykonać. Ogólnie procedura ma postać:

#### PROCEDURA:

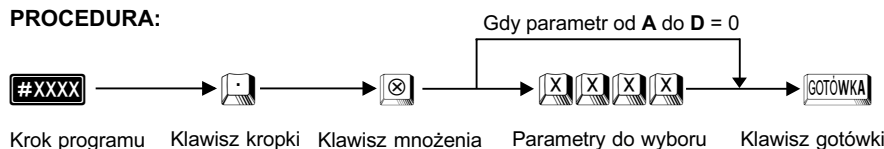

#### Wprowadzanie liczb

Gdy wprowadzany jest numer kroku lub liczba będąca częścią kroku programowania używana jest klawiatura numeryczna zawierająca klawisze cyfr od 0 do 9 oraz klawisz kropki, które wraz z klawiszem mnożenia używane są we wszystkich krokach programowania.

#### Zapis do pamięci

Jeżeli wykonywany krok programowania ma zmienić ustawienia kasy, czyli zapisuje nowe wartości do pamięci wewnętrznej kasy, to należy użyć klawisza kropki po wprowadzeniu numeru roku programowania.

#### Odczyt z pamięci

Aby odczytać zaprogramowaną wartość parametrów dla poszczególnych funkcji programu należy wykonać poniższą procedurę.

#### PROCEDURA:





Po opisie programowania każdej funkcji programu kasy podany jest krok odczytu parametrów. Zbiorcze zestawienie kroków odczytujących zawiera rozdział 4.13.



### 3.1.1. Wprowadzanie parametrów jako część kroku programowania



W części kroków zezwalających na wprowadzenie wielu parametrów np. **A, B, C, D**, poprzedzające zera mogą być opuszczone; lecz zera następujące muszą być wprowadzone. W przykładzie mamy parametry A B C D, jeżeli chcemy zaprogramować **A=0, B=1, C=1, D=0**, to wprowadzamy liczbę **110** (zero poprzedzające jest opuszczane, zero następujące jest wprowadzane). Podczas zmiany parametrów w innych krokach, na wyświetlaczu kasy pulsuje cyfra która może być zmieniona. Aby przejść do innej cyfry dla zmiany parametru posługujemy się jednym z poniższych klawiszy:

 przesunięcie w prawo,  przesunięcie w lewo. Sposób wprowadzania parametrów opisany jest szczegółowo przy omawianiu każdego kroku.

Większość czasu przy programowaniu kasy zajmuje wprowadzanie danych dotyczących dużej ilości zmiennych np. towarów. Procedura wówczas wygląda następująco:

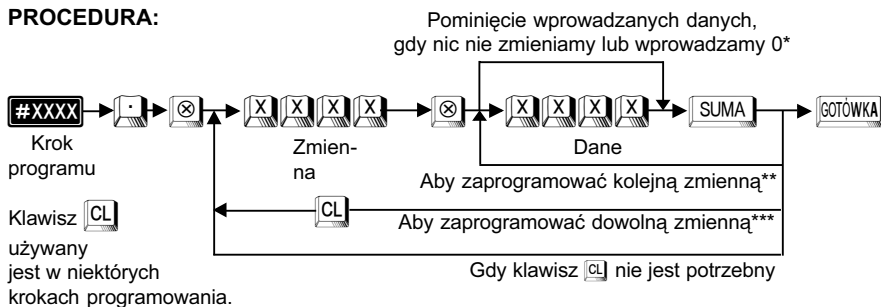
#### PROCEDURA:



Oznaczenie	Opis
Zmienna	Jeden z elementów ciągów wymagających zaprogramowania np. towar, lub grupa towarowa.
Dane	Parametr charakteryzujący zmienną np. cena.
*	Gdy nie chcemy zmieniać danych zmiennej (pokazują się one na wyświetlaczu) naciskamy klawisz  . Operacja ta dla niektórych kroków programowania powoduje wyzerowanie danych.
**	Po naciśnięciu klawisza  przechodzimy do programowania kolejnej zmiennej. Po dojściu do ostatniej istniejącej w kasie zmiennej kasa automatycznie kończy krok programowania.
***	Przy przechodzeniu do dowolnie wybranej zmiennej czasami trzeba użyć klawisza  , czasami nie, a czasami jest to bez znaczenia.



**Uwaga:** Wybór metody postępowania jest szczegółowo opisany przy omawianiu każdego kroku programowania. Należy na to zwracać szczególną uwagę.

### 3.1.2. Czytanie i wykonywanie przykładów

Można zauważyć, że przy każdej procedurze programowania umieszczono tabelę zatytułowaną

**Przykład:** Tabele te pokazują w jaki sposób można wykonać opisywaną procedurę na kasie, używając klawiszy numerycznych i alfanumerycznych. Sekwencja naciskania klawiszy jest opisywana w następujący sposób:



     	(1)
      	(2)

W linii (1) wprowadzamy kod funkcji wybierając na klawiaturze numerycznej 2612 (programowanie numeru kasy), naciskamy klawisz , a następnie klawisz .

W linii (2) wprowadzamy parametr 123456 (przykładowy numer kasy) i kończymy operację klawiszem .

W większości przypadków kończymy programowanie klawiszem .

Przy programowaniu ciągu zmiennych gdy zaprogramujemy parametry dla grupy o najwyższym numerze, to po naciśnięciu klawisza  operacja programowania kończy się automatycznie.

Należy zwrócić uwagę na różnice w przedstawianiu klawiszy: szare klawisze numeryczne przedstawia symbol np. . Pozostałe klawisze reprezentuje symbol np. .

Używany w niniejszej instrukcji znak # oznacza symbolicznie numer kroku programowania i nie należy go wciskać na klawiaturze kasy podczas programowania.

**Przykład:** Symbol  oznacza krok programowania zmieniający czas wyświetlany na kasie. Naciskamy wówczas klawisze:

i można kontynuować programowanie.

### 3.1.3. Usuwanie błędów

Jeżeli zdarzy się, że kasa zasygnalizuje błąd sygnałem dźwiękowym lub komunikatem na wyświetlaczu podczas programowania, to aby kontynuować pracę należy nacisnąć klawisz . Kod błędu zniknie z wyświetlacza i można dalej pracować. Tablica kodów błędów znajduje się na stronie 18.

## 3.2. Jak programować znaki alfanumeryczne

Kasa umożliwia zaprogramowanie nazw dla grup towarowych, towarów, nagłówek paragonów, imion kasjerów, nazw funkcji (np. kredytów, czeków itp.) i wielu innych. Wszystkie zaprogramowane nazwy pojawiać się będą na drukowanych przez kasę paragonach, dlatego należy dokładnie wykonywać te procedury aby paragon był pozytywną wizytówką Twojego sklepu, oraz by spełnić wymogi obowiązującego prawa.

Przy programowaniu tekstu możemy posłużyć się dwoma metodami: za pomocą kodów znaków wybieranych z klawiatury numerycznej lub za pomocą klawiatury alfanumerycznej. Obie metody mogą być stosowane łącznie i będą opisane poniżej.



### 3.2.1. Użycie klawiatury alfanumerycznej

Klawiatura numeryczna						
↑ BON	↑ KONT.	KAS.#	CL	7	8	9
A 7	Ł 8	Ś 9	⊗	4	5	6
Ć 4	Ń 5	Ż 6	Spacja	1	2	3
E 1	Ó 2	Ź 3	Shift	0	00	.

CENA	DC	%	&	:	Back space
a	f	k	p	u	x
A	F	K	P	U	X
b	g	l	q	v	y
B	G	L	Q	V	Y
c	h	m	r	w	z
C	H	M	R	W	Z
d	i	n	s	SUMA	
D	I	N	S		
e	j	o	t	GOTÓWKA	
E	J	O	T		

Przedstawiony układ klawiatury zawiera wszystkie niezbędne znaki do programowania nazw. Dlatego możliwe jest programowanie tekstu poprzez naciskanie odpowiednich klawiszy. Powyższy układ klawiatury nie odpowiada standardowym oznaczeniom klawiszy. Należy użyć specjalnej nakładki (opcja) lub korzystać z rysunku.

Znaki o podwójnej szerokości mogą być zaprogramowane przy użyciu klawisza . Poprzez naciśnięcie klawisza przełączamy się w tryb „podwójnej szerokości”, po ponownym naciśnięciu  powracamy do normalnego trybu. Znak szeroki zajmuje miejsce dwóch znaków o normalnej szerokości.

**Przykład:** Aby zaprogramować słowo „SKLEP” o podwójnej szerokości, naciśnij następujące klawisze:







## 3.2.2. Tablica kodów znaków alfanumerycznych

KOD	ZNAK	KOD	ZNAK	KOD	ZNAK	KOD	ZNAK	KOD	ZNAK	KOD	ZNAK
001	á	041	)	081	Q	121	y	161	o	201	Ž
002	â	042	*	082	R	122	z	162	+	202	Ł
003	ê	043	+	083	S	123	{	163	+	203	Š
004	î	044	,	084	T	124		164	\	204	Ň
005	í	045	-	085	U	125	}	165	·	205	ą
006	ì	046	.	086	V	126	ß	166	T <sub>1</sub>	206	ć
007	ô	047	/	087	W	127	φ	167	T <sub>2</sub>	207	ó
008	ó	048	0	088	X	128	!!	168	T <sub>3</sub>	208	ę
009	û	049	1	089	Y	129	₁	169	T <sub>4</sub>	209	ź
010	ú	050	2	090	Z	130	₂	170	½	210	ż
011	œ	051	3	091	Ä	131	₃	171	⅓	211	ł
012	ü	052	4	092	Ö	132	₄	172	¼	212	ś
013	Ů	053	5	093	Ü	133	½	173	⅔	213	ń
014	ø	054	6	094	^	134	F <sub>T</sub>	174	¾	214	
015	ς	055	7	095	_	135	←	175	¾	215	
016	Λ	056	8	096	`	136	→	176	⊠	216	
017	Ψ	057	9	097	a	137	§	177	Å	217	
018	Γ	058	:	098	b	138	§	178	İ	218	
019	¨	059	;	099	c	139	?	179	żł	219	
020	Ω	060	<	100	d	140	?	180		220	
021	Δ	061	=	101	e	141	F	181		221	
022	Θ	062	>	102	f	142	T	182		222	
023	Ξ	063	?	103	g	143	↵	183		223	
024	Π	064	@	104	h	144	ç	184		224	*
025	Σ	065	A	105	i	145	.	185		225	§
026	Υ	066	B	106	j	146	ç	186		226	Ø
027	Φ	067	C	107	k	147	Û	187		227	^
028	Ů	068	D	108	l	148	ä	188		228	↑
029	Ú	069	E	109	m	149	Æ	189		229	]
030	Ů	070	F	110	n	150	ø	190		230	[
031	Ó	071	G	111	o	151	Å	191		231	”
032	(spacja)	072	H	112	p	152	□	192	Ç	232	ä
033	!	073	I	113	q	153	é	193	İ	233	ö
034	"	074	J	114	r	154	è	194	G	234	ü
035	#	075	K	115	s	155	Pt	195	Ş	235	æ
036	\$	076	L	116	t	156	i	196	Å	236	â
037	%	077	M	117	u	157	Ñ	197	Ć	237	É
038	&	078	N	118	v	158	ò	198	Ó	238	ñ
039	'	079	O	119	w	159	£	199	Ę	239	ˆ
040	(	080	P	120	x	160	¥	200		253	(DC)



**Uwaga:** (DC) = litera o podwójnej szerokości.

### 3.2.3. Edycja znaków

Standardowo pisane są duże znaki (uwidocznione na rysunku klawiatury alfanumerycznej na dole klawisza), małe znaki możemy zaprogramować za pomocą klawisza  działającego normalnie jak klawisz  w komputerze.



**Przykład:** Aby zaprogramować słowo „Sharp”, naciśnij następujące klawisze:



Za pomocą kroku  dla X=10 można zmienić sposób działania klawisza , tzn. klawisz ten będzie przełączał wszystkie znaki naciśnięte tuż po naciśnięciu klawisza, podobnie jak klawisz  w komputerze.

Można edytować zaprogramowane nazwy poprzez kasowanie znaków. Do kasowania znaków używa się klawisza znajdującego się na opisie klawiatury alfanumerycznej oznaczonego etykietką:  kasowanie znaku przed kursorem (po lewej) i przesunięcie kursora na tą pozycję.

### 3.2.4. Zastosowanie kodów znaków alfanumerycznych

- > Na stronie 27 w tabeli przedstawione są kody wszystkich znaków alfanumerycznych. Cyfry, litery i symbole mogą być programowane przez podanie odpowiedniego kodu i klawisza . Za pomocą tej metody można ponadto zaprogramować znaki, które nie są dostępne z klawiatury. Można łączyć obie metody programowania tekstu w ramach jednej procedury (jednego słowa).
- > Znaki o podwójnej wielkości mogą być zaprogramowane po podaniu kodu 253, który odpowiada działaniu klawisza .

**Przykład:** Aby zaprogramować słowo „KINO” o podwójnej szerokości, należy wprowadzić:



DC

K

I

N

O

### 3.2.5. Polskie litery

Przy użyciu klawiatury alfanumerycznej można zaprogramować pisanie tylko dużych polskich liter, małe polskie litery uzyskujemy tylko z zastosowaniem kodów znaków korzystając z tabeli.

**Przykład:** Aby zaprogramować słowo **Spółka** (pierwsza litera o podwójnej szerokości), należy wprowadzić:





### 3.3. Tryby programowania

Kasę możemy programować w dwóch trybach: **PGM1** i **PGM2**.

Tryb **PGM1** jest przeznaczony do programowania tych parametrów, które zmieniają się najczęściej: cena jednostkowa grup towarowych, towarów, stawek procentowych rabatów i in.

Tryb **PGM2** pozwala na programowanie wszystkich parametrów dostępnych w PGM1 oraz pozostałych: stawek procentowych VAT, funkcji klawiszy i in.

W dalszej części instrukcji opisane są procedury programowania dla wszystkich funkcji dostępnych w trybach PGM1 i PGM2.

Należy zaprogramować wszystkie niezbędne dla funkcjonowania sprzedaży funkcje za pomocą podanych procedur.

Kasa dostarczona od dystrybutora nie będzie funkcjonowała bez wykonania określonych procedur programowych.

---

---

*Aby przełączyć się w tryb **PGM1** należy użyć klucza właściciela (MA) lub kierownika (SM);  
aby wejść w tryb **PGM2** należy użyć klucza właściciela (MA).*

---

---

## 4. PROGRAMOWANIE

### 4.1. Instrukcje ogólne

#### 4.1.1. Programowanie czasu, krok **# 2611** (PGM 2)

Czas jest ustawiony przy wstępnym programowaniu kasy i nie ma potrzeby programowania go w trakcie pracy kasy. Użytkownik powinien jednak zwracać uwagę, czy data i czas są aktualne - w przypadku rozbieżności należy wezwać serwis.

Programowanie godziny jest dozwolone tylko po wykonaniu raportu dobowego z zerowaniem **# 100** (Z1). Nie można przestawić czasu po rozpoczęciu rejestracji w trybie REG.

Krokiem tym można dokonać korekty wskazań zegara oraz zmiany czasu letniego na zimowy lub odwrotnie (maksymalnie +/- 1 godz.).

*Uwaga1: Zmiany czasu z letniego na zimowy (i odwrotnie) wskazane jest dokonać tak, aby nie była konieczna zmiana daty. Prawidłowa jest zmiana czasu z godziny 03:00 na 02:00, a może nie być prawidłowa zmiana z godziny 00:30 na 23:30.*

*Uwaga2: Datę może programować wyłącznie autoryzowany serwis.*

#### PROCEDURA:

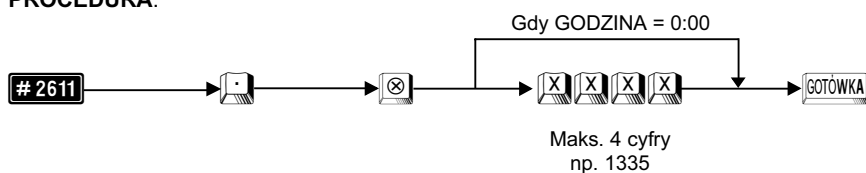

**Przykład:** Ustawimy godzinę 13:35

Krok	Procedura	Klawisze do naciśnięcia
1	Wprowadzenie kodu kroku	     
2	Wprowadzenie czasu	   
3	Zatwierdzenie parametrów.	

Odczyt parametrów krokiem **# 2600**.

#### 4.1.2. Ustawienie numeru kasy, krok #2612 (PGM 2)

Jeżeli w twoim sklepie jest więcej niż jedna kasa, wymagane jest nadanie kasom kolejnych numerów, co pozwoli na identyfikację wydawanych paragonów i raportów. Numer kasy maksymalnie może składać się z sześciu cyfr. Standardowo nowa kasa ma numer 000001.

##### PROCEDURA:

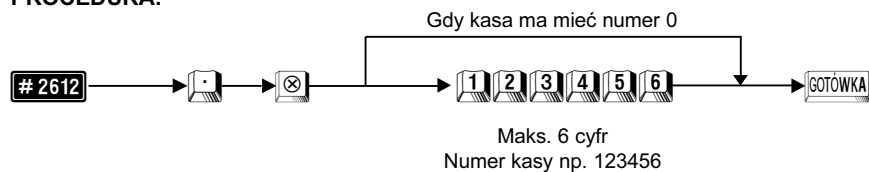

**Przykład:** Ustawimy numer kasy 000015.

Krok	Procedura	Klawisze do naciśnięcia
1	Wprowadzenie kodu kroku	2 6 1 2 . ⊗
2	Wprowadzenie numeru kasy	1 5
3	Zatwierdzenie parametrów i wydruk.	GOTÓWKA

Odczyt parametrów krokiem #2600.



### 4.1.3. Programowanie stawek procentowych VAT, krok #2711 (PGM 2)

Krok ten pozwala na zaprogramowanie do siedmiu różnych stawek podatku VAT lub stawki zwolnionej. Jest on używany bardzo rzadko, w zasadzie tylko podczas instalacji kasy lub po zmianie obowiązującego prawa.

#### PROCEDURA:

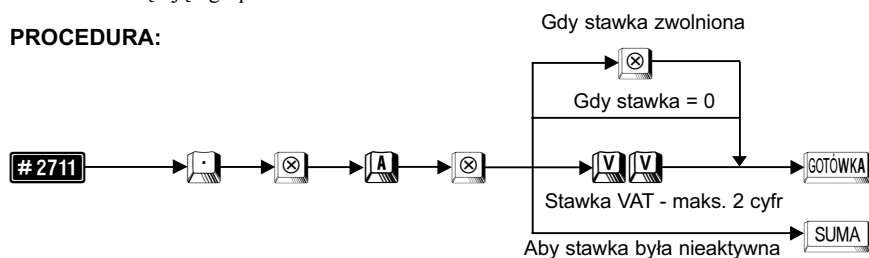

 - numer odpowiedniej stawki VAT dla określonej stopy podatkowej A do G.

Stopa	A	B	C	D	E	F	G
Nr stawki	1	2	3	4	5	6	7

Przy pierwszym uruchomieniu kasy wartości wszystkich stawek są nieaktywne.

**Uwaga1:** Przypisanie do grupy towarowej stawki nieaktywnej, np. E = --- nie jest możliwa.

**Uwaga2:** Stawkę procentową VAT można zmienić tylko po wykonaniu raportu dobowego z zerowaniem #100 (Z) przed rozpoczęciem rejestracji sprzedaży w trybie REG.

**Uwaga3:** Zmiana danej stawki na nieaktywną jest możliwa tylko, gdy żadna z grup towarowych nie jest przypisana do tej stawki

**Przykład:** Zaprogramujemy stawkę 7% dla stopy B.

Krok	Procedura	Klawisze do naciśnięcia
1	Wprowadzenie kodu kroku	
2	Wprowadzenie numeru stopy	
3	Wprowadzenie wartości stawki w %	
4	Zatwierdzenie parametrów i wydruk.	

Odczyt parametrów krokiem #2700.

#### 4.1.4. Programowanie tekstu nagłówka, krok # 2614 (PGM 2)

Standardowy nagłówek, zgodnie z przepisami powinien zawierać dane o posiadaczu kasy, to znaczy:







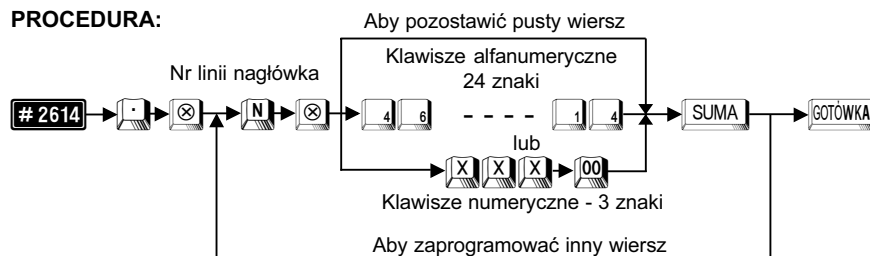



- ☞ Nazwę,
- ☞ Adres,
- ☞ Miejsce zainstalowania kasy,
- ☞ Numer Identyfikacji Podatkowej (NIP).

Należy więc zaprogramować nagłówki mając do dyspozycji 6 wierszy po 24 znaki (normalnej wielkości, znak szeroki zajmuje miejsce 2 znaków normalnych) w wierszu. NIP pojawi się automatycznie pod nagłówkiem po ufiskalnieniu kasy.

##### PROCEDURA:



Przy programowaniu z klawiatury alfanumerycznej wyszukaj odpowiedni znak na klawiaturze według rysunku klawiatury alfanumerycznej (str 23) i naciśnij go.

- jeżeli wprowadzisz zły znak, możesz go poprawić za pomocą klawisza .
- jeżeli naciśniesz klawisz  (podwójna szerokość) przed naciśnięciem innego klawisza, to następane wprowadzone znaki będą miały podwójną szerokość, po ponownym naciśnięciu klawisza  znaki będą miały normalną szerokość,
- jeżeli naciśniesz klawisz  kolejny znak będzie drukowany jako mała litera. Działanie klawisza  można zmienić przy pomocy kroku # 2616 (parametr X=10). Po zmianie parametru B=1 klawisz  działa na zmianę wielkości wszystkich wprowadzanych po nim znaków, aż do ponownego naciśnięcia klawisza  (podobnie jak  w komputerze).
- Przy programowaniu za pomocą kodów znaków należy odszukać znak na tablicy kodów, wprowadzić go z klawiatury numerycznej wprowadzając 3 cyfry i naciśnąć klawisz .
- Odstęp (puste miejsce) programujemy klawiszem , ma on szerokość jednego znaku.



























































































































































**Uwaga:** *Bez zaprogramowania nagłówka kasa nie działa!!!*

**Przykład:** Programujemy nagłówek paragonu.

- w wierszu 1 napis -
- w wierszu 2 napis -
- w wierszu 3 napis -
- w wierszu 4 napis -
- w wierszu 5 napis -
- w wierszu 6 napis -

```

****MAKE****
**DELIKATESY**
**ZOFIA**
  SOPOT
  ul. Reja 13
  www.zofia1.com.pl
  
```

Krok	Procedura	Klawisze do naciśnięcia
1	Wprowadzenie kodu kroku.	     
2	Wprowadzenie numeru wiersza i tekstu (max. 24 znaków normalnej szerokości).	                                                     
3	Nr wiersza i tekst	                                                
4	Nr wiersza i tekst	                                   
5	Nr wiersza i tekst	  .. 
6	Nr wiersza i tekst	  .. 
7	Nr wiersza i tekst	  .. 
8	Zatwierdzenie parametrów.	

Odczyt parametrów krokiem .

## 4.2. Programowanie grup towarowych



### 4.2.1. Wstęp

Grupa towarowa jest podstawową jednostką organizacyjną dla towarów i służy do łączenia w zbiory towarów tego samego asortymentu. Przyporządkowanie towaru do grupy towarowej jednoznacznie określa stawkę podatkową z jaką będzie sprzedawany dany towar, zaprogramowane limity i rodzaj sprzedaży (natychmiastowa / normalna).

Możliwe jest także prowadzenie sprzedaży towarów bezpośrednio przez grupy towarowe. Ma to miejsce w sklepach o niewielkim zróżnicowaniu asortymentu. Ten tryb sprzedaży wydatnie skraca raportowanie, czyli oszczędza papier drukarki, jednak jego możliwości w przypadku dużych ilości różnych towarów są ograniczone.



Grupy towarowe możemy pogrupować w nadgrupy. Nadgrupy pozwalają na kolejne ograniczenie ilości papieru zużywanego na wydruki raportów informacyjnych (statystycznych).

### 4.2.2. Programowanie funkcjonalne grup, krok #2110 (PGM2)

**Uwaga1!:** Przed wykonaniem tego kroku należy wykonać raport dobowy z zerowaniem pozycja stacyjki Z1. Krok #100 - nacisnąć klawisze   GOTÓWKA.

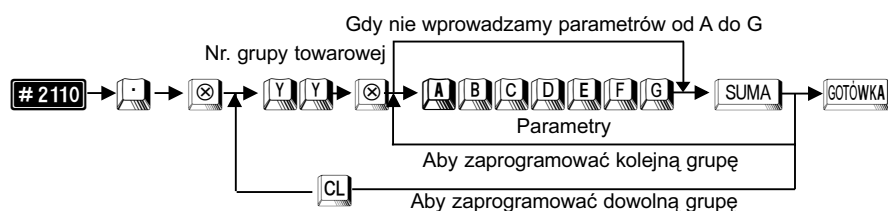
#### PROCEDURA:



**Uwaga2!:** Wprowadzając parametry musimy podać je wszystkie łącznie z początkowymi zerami lub zmieniamy aktualne ustawienia przesuując migającą cyfrę za pomocą klawiszy  .

Parametr	Opis	Wart.	
<b>A</b>	nie używany	<b>0</b>	
<b>B</b>	nie używany	<b>0</b>	
<b>C</b>	nie używany	<b>0</b>	
<b>D</b>	Współpraca z wagą (automatyczna lub ręczna)	Dozwolona	<b>1</b>
		Zabroniona	<b>0</b>
<b>E</b>	Rodzaj sprzedaży (SIF/SICS/normalna)	SIF	<b>2</b>
		SICS	<b>1</b>
		Normalna	<b>0</b>
<b>F</b>	nie używany	<b>0</b>	
<b>G</b>	Sposób wprowadzania ceny	Wprowadzana i zaprogramowana	<b>3</b>
		Tylko zaprogramowana	<b>2</b>
		Tylko wprowadzana	<b>1</b>
		Zablokowana	<b>0</b>

Znaczenie parametru E:

**SIF** (ang. *Single Item Finalization*) -

sprzedaż natychmiastowa pojedynczego artykułu z zakończeniem rachunku. Po wprowadzeniu sprzedaży w grupę towarową zaprogramowaną jako SIF lub towaru przypisanego do takiej grupy, kasa automatycznie kończy transakcję.

**SICS** (ang. *Single Item Cash Sales*) -

funkcja ta działa podobnie jak SIF z tą różnicą, że SICS uaktywnia się gdy wprowadzimy sprzedaż w taką grupę towarową lub towaru przypisany do niej jako pierwszą pozycję rachunku. Jeżeli użyjemy jej po jakiegokolwiek innej grupie (towarze) to zachowuje się ona jak normalna grupa towarowa. SIF i SICS są używane do sprzedaży np. biletów.

**Uwaga3!:** Parametry A, B, C i F zawsze wynoszą 0.

**Uwaga4!:** Standardowe wartości parametrów: 0000000 (grupa zablokowana!)

**Uwaga5!:** W przypadku ustawienia rodzaju ceny (parametr G) jako 0 prowadzenie sprzedaży przez daną grupę jest niemożliwe (grupa zablokowana). Jednak dane grupy pozostają w pamięci kasy.

**Uwaga6:** Aby zwiększyć ilość grup (max 99) należy wezwać autoryzowany serwis!

**Przykład:** Zaprogramujemy dla grupy towarowej nr 7 wprowadzanie ceny z klawiatury lub cenę zaprogramowaną i współpracę z wagą.

Krok	Procedura	Klawisze do naciśnięcia
1	Wprowadzenie kodu kroku.	2 1 1 0 . ⊗
2	Wprowadzenie numeru grupy i programowanie.	7 ⊗ 0 0 0 1 0 0 3 SUMA
3	Zatwierdzenie parametrów .	GOTÓWKA

Odczyt parametrów krokiem #1100.

#### 4.2.3. Przyporządkowanie stopy podatku VAT krok #2111 (PGM2)



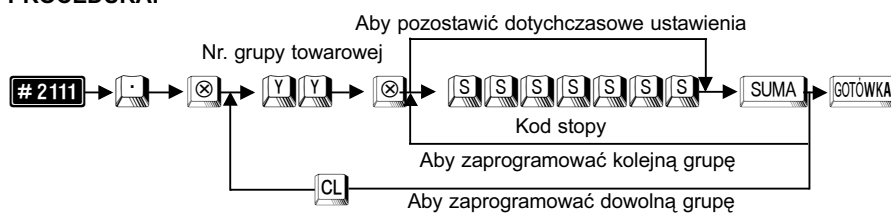

























PROCEDURA:





Stopa VAT	Kod stopy
A	0000001
B	0000010
C	0000100
D	0001000
E	0010000
F	0100000
G	1000000

**Uwaga:** Nie można przyporządkować do grupy towarowej nieaktywnej stawki podatku VAT.

**Przykład:** Zaprogramujemy stopę podatkową C dla grupy nr 1 oraz stopę podatkową B dla grupy nr 9.

Krok	Procedura	Klawisze do naciśnięcia
1	Wprowadzenie kodu kroku.	     
2	Wprowadzenie numeru grupy i stopy podatkowej.	         
3	Wprowadzenie numeru grupy i stopy podatkowej.	          
4	Zatwierdzenie parametrów .	

**Uwaga:** Wprowadzając parametry musimy podać je wszystkie łącznie z początkowymi zerami lub zmieniamy aktualne ustawienia przesuwając migającą cyfrę za pomocą klawiszy  .

Odczyt parametrów krokiem .

#### 4.2.4. Programowanie nazw grup towarowych krok (PGM2)







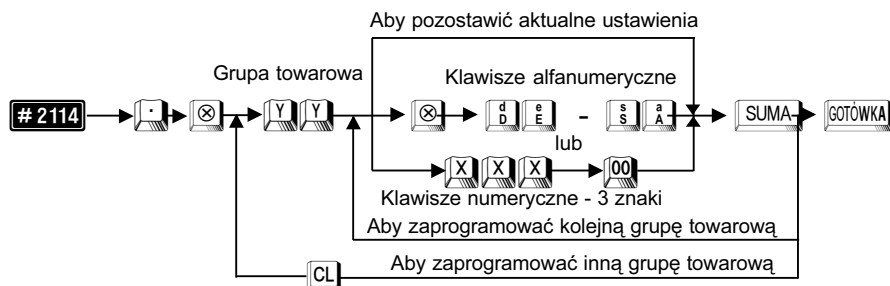

Każdej grupie towarowej należy nadać indywidualną nazwę o maksymalnej długości 16 znaków. Nazwy programujemy za pomocą klawiatury alfanumerycznej lub za pomocą wprowadzania kodów znaków. Nazwy nie mogą się powtarzać.

Zgodnie z obowiązującym prawem nazwa wraz z ceną powinna umożliwiać jednoznaczną identyfikację towaru.

##### PROCEDURA:































Przy programowaniu z klawiatury alfanumerycznej wyszukaj odpowiedni znak na klawiaturze według rysunku klawiatury alfanumerycznej (str 23) i naciśnij go.

- jeżeli wprowadzisz zły znak, możesz go poprawić za pomocą klawisza .
- jeżeli naciśniesz klawisz  (podwójna szerokość) przed naciśnięciem innego klawisza, to następane wprowadzone znaki będą miały podwójną szerokość, po ponownym naciśnięciu klawisza  znaki będą miały normalną szerokość,
- jeżeli naciśniesz klawisz  kolejny znak będzie drukowany jako mała litera. Działanie klawisza  można zmienić przy pomocy kroku **# 2616** (parametr **X=10**). Po zmianie parametru **B=1** klawisz  działa na zmianę wielkości wszystkich wprowadzanych po nim znaków, aż do ponownego naciśnięcia klawisza  (podobnie jak **Caps** w komputerze)
- Przy programowaniu za pomocą kodów znaków należy odszukać znak na tablicy kodów, wprowadzić go z klawiatury numerycznej wprowadzając 3 cyfry i nacisnąć klawisz .
- Odstęp (puste miejsce) programujemy klawiszem , ma on szerokość jednego znaku.

**Przykład:** Zaprogramujemy nazwę NABIAŁ dla grupy 4 za pomocą klawiatury alfanumerycznej.

Krok	Procedura	Klawisze do naciśnięcia
1	Wprowadzenie kodu kroku	     
2	Wprowadzenie numeru grupy	 
3	Wprowadzenie tekstu	       
4	Zatwierdzenie parametrów.	

**Przykład:** Programujemy nazwę MLEKO dla grupy nr 6 za pomocą kodów znaków

Krok	Procedura	Klawisze do naciśnięcia
1	Wprowadzenie kodu kroku	     
2	Wprowadzenie numeru grupy	 
3	Wprowadzenie tekstu	                   
4	Zatwierdzenie parametrów.	

Odczyt parametrów krokiem **#1100**



## 4.2.5. Ustawianie limitu kwoty w grupach towarowych

### krok #2112 (PGM2)

Korzystne jest ustawienie ograniczenia maksymalnej ceny (HALO – ang. *High Amount Lockout*), podawanej przy sprzedaży przez grupy towarowe. Limit ten ustawiamy dla każdej z grup oddzielnie. Ograniczenie to jest aktywne podczas rejestracji w trybie **REG**; przez przejście do trybu **MGR** (używając klucza **SM** lub **MA**) możemy je ominąć. Limit HALO jest reprezentowany przez liczbę w postaci mantysy (**A**) i eksponenty (**B**).

#### PROCEDURA:

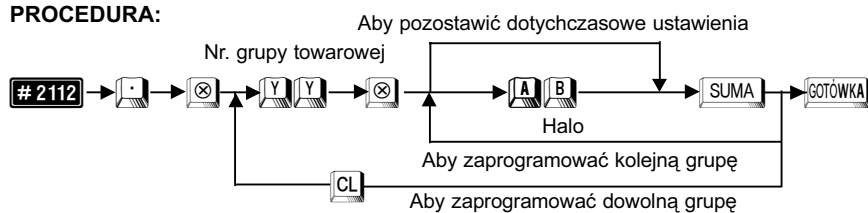

Parametry A,B są czynnikami wyrażenia  $A \times 10^B$ .

**A** Mantysa, 1 do 9.

**B** Exponenta, 0 do 8 (8 może być użyte tylko gdy A=1).

**Uwaga1:** Gdy A = 0 przy dowolnej wartości B, zablokowana jest sprzedaż z wprowadzaną (otwartą) ceną.

**Uwaga2:** Standardowe ustawienie: A = 1, B = 8.

**Uwaga3:** Limit odnosi się do ceny jednostkowej, np. ustawienie limitu 52 (5,00 zł) nie zabrania operacji 1000  $\otimes$  4.50, mimo że wynik operacji jest wysoki.

**Uwaga4:** Limit nie ogranicza sprzedaży przez cenę zaprogramowaną.

**Przykład:** Zaprogramujemy dla grupy towarowej nr 1 limit wynoszący 100.00 oraz dla grupy nr 7 limit wynoszący 2.00.

Krok	Procedura	Klawisze do naciśnięcia
1	Wprowadzenie kodu kroku	$\boxed{2} \boxed{1} \boxed{1} \boxed{2} \boxed{\cdot} \boxed{\otimes}$
2	Wprowadzenie numeru grupy i kwoty limitu	$\boxed{1} \boxed{\otimes} \boxed{1} \boxed{4} \boxed{\text{SUMA}}$
3	Wprowadzenie numeru grupy i kwoty limitu	$\boxed{\text{CL}} \boxed{7} \boxed{\otimes} \boxed{2} \boxed{2} \boxed{\text{SUMA}}$
4	Zatwierdzenie parametrów.	$\boxed{\text{GOTÓWKA}}$

Odczyt parametrów krokiem #1100.

## 4.2.6. Programowanie ceny grupy towarowej

### 4.2.6.1. Programowanie bezpośrednie ceny dla grup (PGM1 i PGM2)

Kasa wyposażona jest standardowo w 20 grup towarowych z możliwością rozszerzenia do 99. Można zaprogramować bezpośrednio ceny jednostkowe dla grupy towarowej przypisanej do klawisza bezpośredniego dostępu (np. klawisze od **[1]** do **[20]**) lub dostępnej przez podanie numeru grupy i naciśnięcie klawisza **[GRUPA]**.

#### PROCEDURA:

Numer grupy

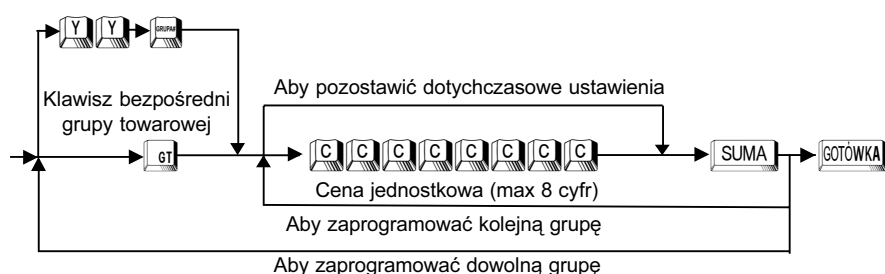

**[GT]** → klawisz bezpośredni grupy towarowej (klawisze od **[1]** do **[20]**).

**[Y][Y]** → numer grupy towarowej wprowadzany z klawiatury numerycznej.

**Przykład:** Dla grupy towarowej nr 5 programujemy cenę jednostkową 12.50.

Krok	Procedura	Klawisze do naciśnięcia
1	Wprowadzenie klawisza bezpośredniego 5 grupy towarowej	<b>[5]</b>
2	Wprowadzenie ceny jednostkowej	<b>[1][2][5][0]</b>
3	Zakończenie wprowadzania	<b>[SUMA]</b>
4	Zatwierdzenie parametrów.	<b>[GOTÓWKA]</b>

Odczyt parametrów krokiem **#1100**.

**4.2.6.2. Programowanie ceny jednostkowej grupy towarowej**krok **#1110** (PGM1 i PGM2)

Ceny można również programować poniższym krokiem, także dla grup towarowych, które nie mają przypisanego klawisza bezpośredniego dostępu.

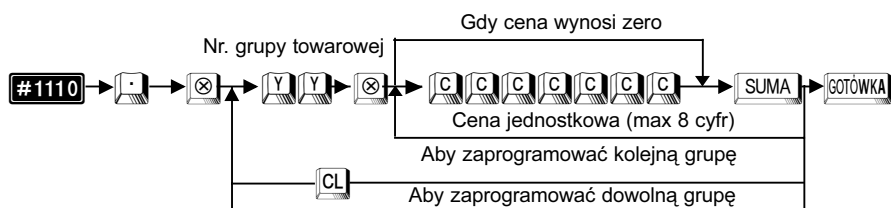
**PROCEDURA:**

**Przykład:** Programujemy cenę 1,50 zł dla grupy nr 10.

Krok	Procedura	Klawisze do naciśnięcia
1	Wprowadzenie kodu kroku	[1][1][1][0][.] [⊗]
2	Wprowadzenie numeru grupy i ceny	[1][0] [⊗] [1][5][0] SUMA
3	Zatwierdzenie parametrów.	GOTÓWKA

Odczyt parametrów krokiem **#1100**.

**4.2.7. Przyporządkowanie grup towarowych do nadgrup**krok **#2116** (PGM2)

Każdą z grup towarowych można przyporządkować do jednej z dziewięciu nadgrup. Korzyścią wynikającą z przeprowadzenia tej operacji jest skrócenie raportów informacyjnych.

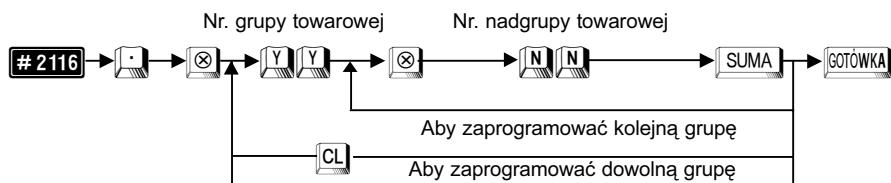
**PROCEDURA:**

[Y][Y] Numer grupy towarowej.

[N][N] Numer nadgrupy od 1 do 9

**Przykład:** Przyporządkujemy grupę towarową nr 1 do nadgrupy nr 3 oraz grupę nr 5 do nadgrupy nr 6.

Krok	Procedura	Klawisze do naciśnięcia
1	Wprowadzenie kodu kroku.	2 1 1 6 . ⊗
2	Wprowadzenie numeru grupy i nadgrupy.	1 ⊗ 3 SUMA
3	Wprowadzenie numeru grupy i nadgrupy.	5 ⊗ 6 SUMA
4	Zatwierdzenie parametrów.	GOTÓWKA

Odczyt parametrów krokiem **#1100**.

#### 4.2.8. Ustawianie klawisza bezpośredniego dostępu dla grupy towarowej, krok **#2119** (PGM2)

Każdej grupie towarowej możemy przypisać bezpośredni klawisz w dowolnym miejscu na klawiaturze. Numer klawisza można odczytać z rysunku 3 na str. 12. W przypadku potrzeby zmiany rozkładu klawiatury należy skontaktować się z serwisem. Przez odpowiednie zaprogramowanie serwisowe można uzyskać maksymalnie około 45 klawiszy bezpośrednich usuwając z klawiatury inne mniej używane klawisze funkcyjne i instalując klawisze opcjonalne.

##### PROCEDURA:

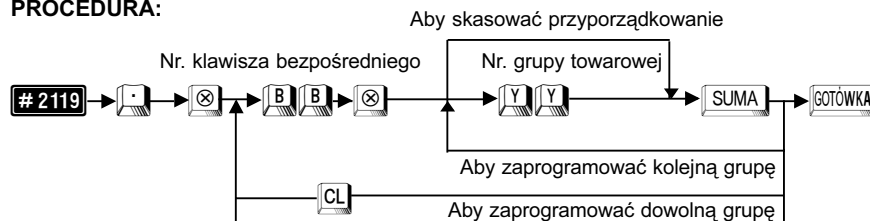

→ Numer grupy towarowej.

→ Numer klawisza bezpośredniego dostępu .

**Przykład:** Dla grupy towarowej nr 5 przeznaczamy klawisz nr 1, a dla grupy 10 klawisz nr 10.

Krok	Procedura	Klawisze do naciśnięcia
1	Wprowadzenie kodu kroku	2 1 1 9 . ⊗
2	Wprowadzenie numeru grupy i numeru klawisza.	5 ⊗ 1 SUMA
3	Wprowadzenie numeru grupy i numeru klawisza.	CL 1 0 ⊗ 1 0 SUMA
4	Zatwierdzenie parametrów.	GOTÓWKA

Odczyt parametrów krokiem **#2119**.

### 4.3. Obsługa opakowań zwrotnych

Kasa fiskalna **ER-A457P** ma funkcje umożliwiające ewidencję opakowań zwrotnych. Aby móc z nich korzystać kasę musi zaprogramować autoryzowany serwis.

Kasa pozwala na obsługę do 50 opakowań zwrotnych. Obsługę opakowań prowadzimy przy pomocy dwóch klawiszy: **+OPAK** - wydanie opakowania i **-OPAK** - przyjęcie opakowania. Do ewidencji opakowań zwrotnych używamy funkcji mnożenia za pomocą klawisza **⊗**.

Opakowania zwrotne mają specjalne cechy, umożliwiające wykonywanie operacji niefiskalnej, jaką jest zwrot lub wydanie opakowania w trakcie operacji fiskalnej - sprzedaży na kasie:

- Dla opakowań zwrotnych nie można wprowadzić ceny z klawiatury, wszystkie operacje związane z opakowaniami zwrotnymi są prowadzone wyłącznie przez cenę zaprogramowaną.
- Nazwa na paragonie i raportach jest taka sama i nie może zostać zmieniona (+OPAK.ZWR. lub -OPAK.ZWR.).
- Przyjmowanie opakowań od klientów do kasy może odbywać się w dowolnym momencie pracy kasy. Jeżeli nie odbywa się to podczas sprzedaży, wówczas kasa drukuje jedynie niefiskalny bon rozliczenia opakowań przyjętych od klienta.
- Operacje dokonywane na opakowaniach zwrotnych prowadzone podczas sprzedaży nie są drukowane bezpośrednio po wykonaniu, ale dopiero po zakończeniu paragonu fiskalnego w specjalnym formacie rozliczenia kaucji.
- Opakowania zwrotne nie podlegają opodatkowaniu podatkiem VAT.
- Kwoty operacji na opakowaniach zwrotnych nie są zapisywane do pamięci fiskalnej; są rozliczane w części niefiskalnej raportu dziennego, podobnie jak operacje wpłaty i wypłaty.
- Nie można wydać (sprzedać) samych opakowań zwrotnych. Jak sama nazwa wskazuje są to opakowania i muszą mieć jakąś zawartość.
- Kwoty związane z opakowaniami zwrotnymi nie podlegają operacjom rabatów. Ich cena jest zawsze taka sama.

#### 4.3.1. Programowanie ceny opakowania zwrotnego (kaucji)

Jedyną operacją programowania dla opakowań zwrotnych jest programowanie ceny.

##### 4.3.1.1. Programowanie bezpośrednie ceny opakowania zwrotnego, (PGM1 i PGM2)

###### PROCEDURA:

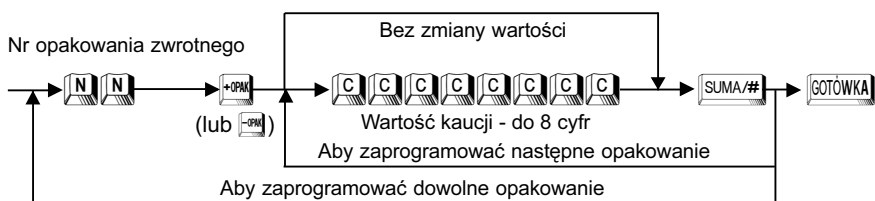

**Przykład:** Zaprogramujemy wartość opakowania zwrotnego równą 40 groszy dla 3 opakowania, a 1,20 zł dla 4 opakowania.

Krok	Procedura	Klawisze do naciśnięcia
1	Wprowadzenie numeru opakowania.	<b>3</b> <b>+OPAK</b> (lub <b>-OPAK</b> )
2	Wprowadzenie wartości kaucji dla 3 opakowania.	<b>4</b> <b>0</b> <b>SUMA/#</b>
2	Wprowadzenie wartości kaucji dla 4 opakowania.	<b>1</b> <b>2</b> <b>0</b> <b>SUMA/#</b>
3	Zatwierdzenie parametrów.	<b>GOTÓWKA</b>

Odczyt parametrów krokiem **+OPAK** (lub **-OPAK**).

#### 4.4.5.2. Programowanie ceny opakowania zwrotnego, krok **#1250** (PGM1 i PGM2)

Należy zaprogramować cenę dla każdego opakowania zwrotnego.

#### PROCEDURA:

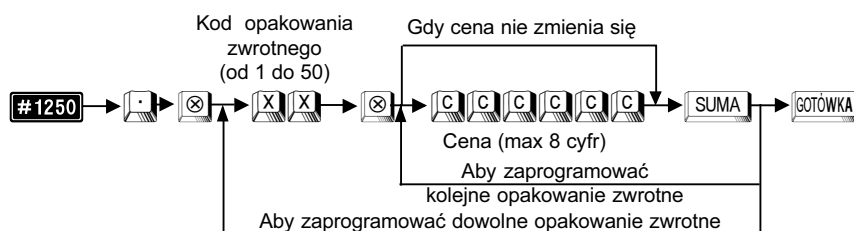

**Uwaga:** Jeżeli zakończymy programowanie ceny klawiszem **SUMA** dla kodu o największym numerze, kasa automatycznie kończy programowanie.

**Przykład:** Zaprogramujemy cenę 2,00 zł dla opakowania zwrotnego o kodzie 1 oraz 0,50 zł dla opakowania zwrotnego o kodzie 2.

Krok	Procedura	Klawisze do naciśnięcia
1	Wprowadzenie kodu kroku.	<b>1</b> <b>2</b> <b>5</b> <b>0</b> <b>.</b> <b>⊗</b>
2	Wprowadzenie kodu opakowania zwrotnego i ceny.	<b>1</b> <b>⊗</b> <b>2</b> <b>0</b> <b>0</b> <b>SUMA</b>
3	Wprowadzenie kodu kolejnego opakowania zwrotnego i ceny.	<b>5</b> <b>0</b> <b>SUMA</b>
4	Zatwierdzenie parametrów.	<b>GOTÓWKA</b>



## 4.4. Programowanie towarów / podgrup

### 4.4.1. Wstęp

Kasa dysponuje dwoma metodami sprzedaży towarów przy użyciu klawiszy:

- bezpośrednia rejestracja towarów: realizowana przez naciśnięcie klawisza bezpośredniego dostępu ,
- pośrednia rejestracja towarów: realizowana przez podanie kodu towaru i naciśnięcie klawisza .

Każdy towar / podgrupa może mieć zaprogramowane następujące dane:

- ◆ Kod towaru / podgrupy (do 6 cyfr).
- ◆ Rodzaj ceny towaru (zaprogramowana, wprowadzana, zaprogramowana lub wprowadzana, zablokowana, usunięcie towaru).
  1. Jeżeli wybrany jest rodzaj ceny np. zaprogramowana to towar można sprzedać przez wprowadzenie kodu i naciśnięcie klawisza  lub naciśnięcie klawisza bezpośredniego dostępu.
  2. Jeżeli wybrana została cena wprowadzana (sprzedaż przez podgrupę), to najpierw podajemy cenę i potwierdzamy klawiszem  następnie podajemy kod podgrupy i naciskamy klawisz .
  3. Jeżeli wybraliśmy cenę mieszaną, czyli zaprogramowaną lub wprowadzaną, to rejestracja odbywa się w sposób podany w obu powyższych punktach.
  4. Jeżeli zablokowaliśmy cenę, to ten towar nie może być sprzedawany. Istnieje on jednak nadal w pamięci kasy.
  5. Jeżeli wybierzemy usuwanie, to towar zostanie skasowany z pamięci kasy. Jest to możliwe tylko po wykonaniu raportu dziennego fiskalnego, a przed rozpoczęciem sprzedaży.
- ◆ Przyporządkowanie do grup towarowych.

Każdy towar / podgrupa musi być przyporządkowany do jednej z grup towarowych. Taka operacja definiuje parametry artykułu, które zależą od grupy towarowej:

  1. Stopa podatku VAT,
  2. Przynależność do nadgrup towarowych,
  3. Sprzedaż natychmiastowa (SICS/SIF), sprzedaż normalna,
  4. Limit ceny; dotyczy ceny wprowadzanej.
- ◆ Cena jednostkowa artykułu (maksymalnie 8 cyfr).
- ◆ Ilość sztuk w opakowaniu przy sprzedaży w opakowaniach (maks. 2 cyfry).
- ◆ Nazwa artykułu – 12 liter (opcjonalnie 8 lub 16).
- ◆ Stan magazynowy (maksymalnie 7 cyfr).
- ◆ Położenie klawiszy bezpośredniego dostępu dla towaru.
- ◆ Sposób współpracy z wagą.

#### 4.4.2. Definiowanie kodu towaru i przyporządkowanie grupy towarowej kroki [#1200] [#2230] (PGM1 i PGM2)

Należy zdefiniować przyporządkowanie każdego kodu towaru do grupy towarowej i określić rodzaj towaru pod względem wprowadzanej ceny.

Programujemy albo pojedyncze towary / podgrupy [#1200], albo zakres [#2230].

**Uwaga1:** Przy zmianie zaprogramowania konieczne jest wykonanie raportu dziennego z zerowaniem [#100] (Z1), a także raportu kodów towarów / podgrup [#120] (Z1) lub dla [#1200] raport danego kodu [#121] (Z1) z zerowaniem. Nowe towary można dopisywać w dowolnym momencie pracy kasy.

##### PROCEDURA:

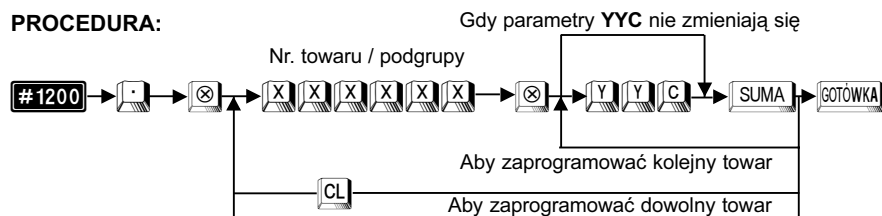

**Uwaga2:** Po zaprogramowaniu kodu o numerze 999999 operacja kończy się automatycznie po naciśnięciu klawisza [SUMA].

##### PROCEDURA:

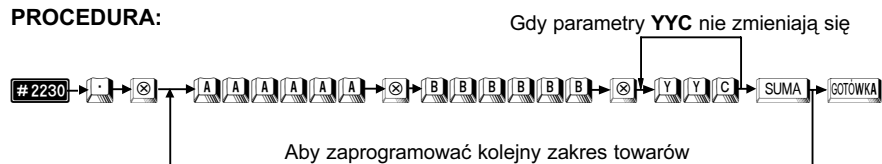

X X X X X X

Kod towaru: od 1 do 999999 [#1200]

A A A A A A

Kod towaru początkowy: od 1 do 999999 [#2230]

B B B B B B

Kod towaru końcowy: od 1 do 999999 [#2230]

Y Y

Numer grupy towarowej: od 1 do 99













C

Typ ceny:

















- 4 – kasowanie towaru
- 3 – cena wprowadzana (otwarta) i zaprogramowana (towar / podgrupa)
- 2 – tylko cena zaprogramowana (towar)
- 1 – tylko cena wprowadzana (podgrupa)
- 0 – zablokowanie kodu towaru



**Przykład:** Programujemy kod towaru nr 1 z otwartą i zaprogramowaną ceną, przyporządkowany do grupy nr 5.

Krok	Procedura	Klawisze do naciśnięcia
1	Wprowadzenie kodu kroku.	     
2	Wprowadzenie kodu towaru, numeru grupy i rodzaju wprowadzanej ceny.	    
3	Zatwierdzenie parametrów.	

**Przykład:** Zaprogramujemy zakres kodów towarów od 12 do 14 z zaprogramowaną ceną do grupy 5.

Krok	Procedura	Klawisze do naciśnięcia
1	Wprowadzenie kodu kroku.	     
2	Wprowadzenie kodu towaru początkowego i końcowego.	     
3	Wprowadzenie numeru grupy i rodzaju wprowadzanej ceny.	  
4	Zatwierdzenie parametrów.	

Odczyt parametrów krokiem .

#### 4.4.3. Programowanie nazw towarów, krok (PGM2)

Dla każdego artykułu należy stworzyć indywidualną nazwę o długości 12 znaków, opcjonalnie aby uzyskać nazwy o długości 8 lub 16 znaków należy skontaktować się z autoryzowanym serwisem. Nazwy artykułów nie mogą się powtarzać.

##### PROCEDURA:

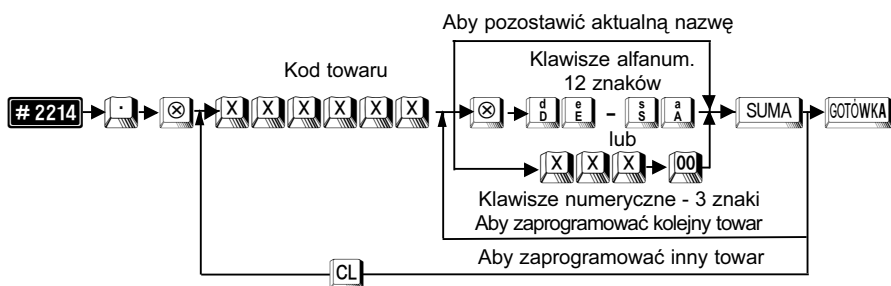

Przy programowaniu z klawiatury alfanumerycznej wyszukaj odpowiedni znak na klawiaturze według rysunku klawiatury alfanumerycznej (str 23) i naciśnij go.

- jeżeli wprowadzisz zły znak, możesz go poprawić za pomocą klawisza **BACK SPACE**,
- jeżeli naciśniesz klawisz **DC** (podwójna szerokość) przed naciśnięciem innego klawisza, to następane wprowadzone znaki będą miały podwójną szerokość, po ponownym naciśnięciu klawisza **DC** znaki będą miały normalną szerokość,
- jeżeli naciśniesz klawisz **SHIFT** kolejny znak będzie drukowany jako mała litera. Działanie klawisza **SHIFT** można zmienić przy pomocy kroku **#2616** (parametr **X=10**). Po zmianie parametru **B=1** klawisz **SHIFT** działa na zmianę wielkości wszystkich wprowadzanych po nim znaków, aż do ponownego naciśnięcia klawisza **SHIFT** (podobnie jak **Caps** w komputerze)
- Przy programowaniu za pomocą kodów znaków należy odszukać znak na tablicy kodów, wprowadzić go z klawiatury numerycznej wprowadzając 3 cyfry i nacisnąć klawisz **00**.
- Odstęp (puste miejsce) programujemy klawiszem **SPACE**, ma on szerokość jednego znaku.

**Przykład:** Zaprogramujemy nazwę KAWA dla kodu towaru nr 4.

Krok	Procedura	Klawisze do naciśnięcia
1	Wprowadzenie kodu kroku.	<b>2</b> <b>2</b> <b>1</b> <b>4</b> <b>.</b> <b>⊗</b>
2	Wprowadzenie kodu towaru.	<b>4</b> <b>⊗</b>
3	Wprowadzenie tekstu.	<b>k</b> <b>a</b> <b>w</b> <b>a</b> <b>SUMA</b>
4	Zatwierdzenie parametrów.	<b>GOTÓWKA</b>

Odczyt parametrów krokiem **#1200**.

*Uwaga: Zaprogramowanie tej samej nazwy dla dwóch towarów lub dla towaru i grupy towarowej lub kodu kreskowego nie jest możliwe.*



#### 4.4.4. Programowanie ilości sztuk w opakowaniu krok **#1211** (PGM1 i PGM2)

Ilość sztuk w opakowaniu można zaprogramować dla towarów przeznaczonych do sprzedaży w opakowaniach zbiorczych (także niepełnych). Pozwala to na sprzedaż niepełnych opakowań np. jednego listka gumy do żucia z paczki lub 2 butelek piwa z sześciopaka. Uaktywnienie tego sposobu sprzedaży musi być dokonane we wstępnym programowaniu kasy przez autoryzowany serwis.

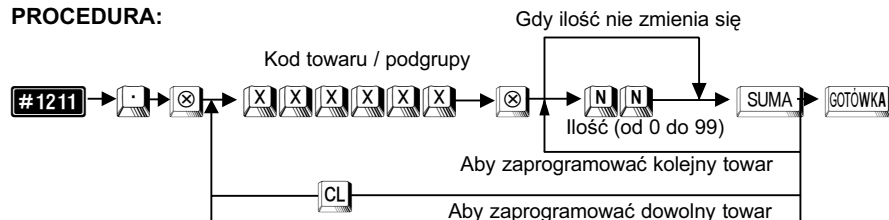
##### PROCEDURA:





**Przykład:** Dla kodu nr 1 zaprogramujemy ilość bazową 6 szt. (np. piwo - sześciopak).

Krok	Procedura	Klawisze do naciśnięcia
1	Wprowadzenie kodu kroku.	      
2	Wprowadzenie kodu towaru i ilości.	   
3	Zatwierdzenie parametrów.	

Odczyt parametrów krokiem .

#### 4.4.5. Programowanie ceny towarów

Kasa wyposażona jest w pamięć obejmującą około 2 000 towarów (od 1700 do 3000 w zależności od konfiguracji kasy). Maksymalna ilość towarów dochodzi do ok. 40 000, po rozszerzeniu pamięci).





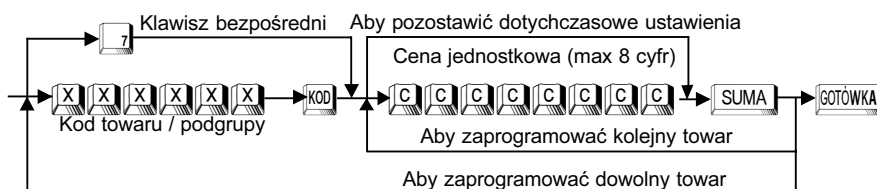

Można zaprogramować bezpośrednio ceny jednostkowe dla każdego kodu towaru który wcześniej został zapisany do pamięci kasy (kroki  lub ). Zaprogramowanie ceny dla podgrupy powoduje automatyczne rozszerzenie definicji o cenę zaprogramowaną towaru.

##### 4.4.5.1. Programowanie bezpośrednie ceny towarów (PGM1 i PGM2)

###### PROCEDURA:



**Przykład:** Dla towaru o kodzie nr 7 programujemy cenę jednostkową 2.55.

Krok	Procedura	Klawisze do naciśnięcia
1	Wprowadzenie kodu towaru	 
2	Wprowadzenie ceny jednostkowej	  
3	Zakończenie wprowadzania	
4	Zatwierdzenie parametrów i wydruk	

Odczyt parametrów krokiem .

#### 4.4.5.2. Programowanie ceny jednostkowej towarów,

krok **#1210** (PGM1 i PGM2)

Należy zaprogramować cenę dla każdego towaru.

##### PROCEDURA:

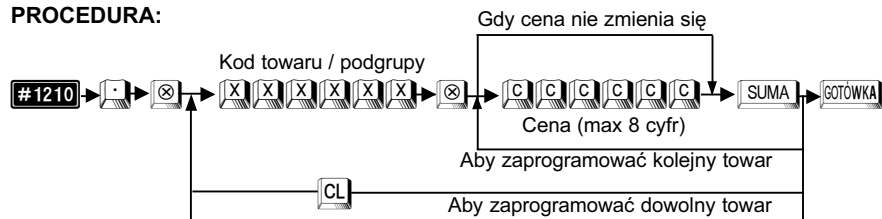

**Uwaga:** Jeżeli zakończymy programowanie ceny klawiszem **SUMA** dla kodu o największym numerze zdefiniowanym w kroku **#1200** (lub **#2320**), kasa automatycznie kończy programowanie.

**Przykład:** Zaprogramujemy cenę 14,00 zł dla towaru o kodzie 1 oraz 12,00 zł dla towaru o kodzie 2.

Krok	Procedura	Klawisze do naciśnięcia
1	Wprowadzenie kodu kroku.	<b>1</b> <b>2</b> <b>1</b> <b>0</b> <b>.</b> <b>⊗</b>
2	Wprowadzenie kodu towaru i ceny.	<b>1</b> <b>⊗</b> <b>1</b> <b>4</b> <b>0</b> <b>0</b> <b>SUMA</b>
3	Wprowadzenie ceny dla kolejnego towaru.	<b>1</b> <b>2</b> <b>0</b> <b>0</b> <b>SUMA</b>
4	Zatwierdzenie parametrów.	<b>GOTÓWKA</b>



Odczyt parametrów krokiem **#1200**.

#### 4.4.6. Programowanie położenia klawiszy bezpośrednich towarów, krok **#2219** (PGM2)

Dla wybranych towarów (najczęściej sprzedawanych) możemy zdefiniować klawisz bezpośredni na klawiaturze kasy. Klawisz bezpośredni jest to klawisz, którego naciśnięcie powoduje automatyczną sprzedaż danego towaru.

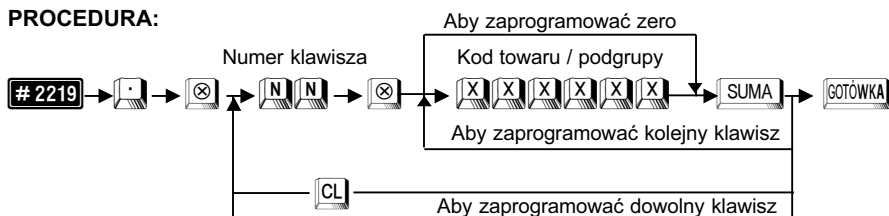

















Przez odpowiednie zaprogramowanie serwisowe można uzyskać do ok. 45 klawiszy bezpośrednich usuwając z klawiatury inne mniej używane klawisze funkcyjne i rozszerzając klawiaturę o klawisze opcjonalne.

**PROCEDURA:**

  → numer klawisza bezpośredniego dostępu dla towaru.

**Uwaga:** *Kod towaru musi być wcześniej zaprogramowany.*

**Przykład:** Przypisujemy towar nr 20 do klawisza o numerze 5 oraz towar nr 30 do klawisza nr 10.

Krok	Procedura	Klawisze do naciśnięcia
1	Wprowadzenie kodu kroku.	     
2	Wprowadzenie numeru klawisza i kodu towaru.	    
3	Wprowadzenie numeru klawisza i kodu towaru.	      
4	Zatwierdzenie parametrów.	

Odczyt parametrów krokiem .

#### 4.4.7. Programowanie współpracy z wagą, krok (PGM2)

Dla każdego towaru można zaprogramować możliwość współpracy z wagą. Umożliwia to odczyt przez kasę masy artykułów bezpośrednio z wagi lub wprowadzenie jej ręcznie na klawiaturze. Zaprogramowanie współpracy z wagą nie jest dziedziczone z grupy towarowej.

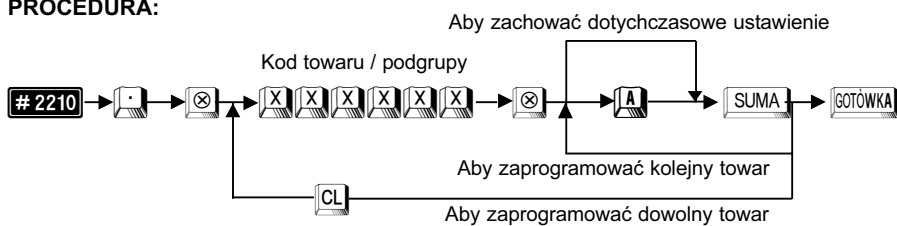
**PROCEDURA:**

 → Wprowadzanie masy z wagi dla danego towaru / podgrupy dozwolone / zabronione = 1 / 0.  
 1 - dozwolone  
 0 - zabronione

**Przykład:** Dla towaru o kodzie 34 zezwolimy na automatyczne lub ręczne wprowadzanie masy z wagi.

Krok	Procedura	Klawisze do naciśnięcia
1	Wprowadzenie kodu kroku.	2 2 1 0 - ⊗
2	Wprowadzenie kodu towaru i statusu wagi.	3 4 ⊗ 1 SUMA
3	Zatwierdzenie parametrów.	GOTÓWKA

Odczyt parametrów krokiem **#1200**.

#### 4.4.8. Stan magazynowy towarów

##### kroki **#1222**, **#1220**, **#1221** (PGM1 i PGM2)

Dla każdego towaru możemy prowadzić rozliczenie stanu magazynowego. Odpowiednie zaprogramowanie kasy przez serwis umożliwia zabronienie sprzedaży poniżej stanu magazynowego lub ostrzeżenie o sprzedaży „na minus”. Aby otworzyć magazyn i wprowadzić ilość początkową danego towaru należy wykonać:

##### PROCEDURA:

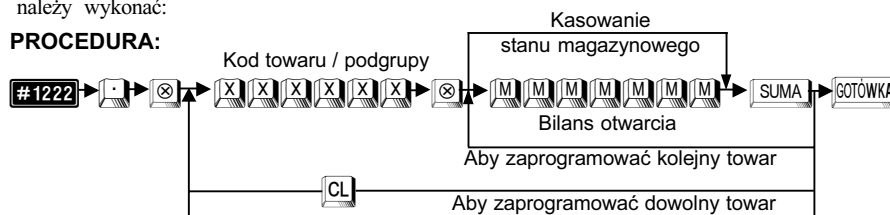

**Przykład:** Ustawiamy stan początkowy 10 szt. dla kodu 2.

Krok	Procedura	Klawisze do naciśnięcia
1	Wprowadzenie kodu kroku.	1 2 2 2 - ⊗
2	Wprowadzenie kodu towaru i stanu początkowego magazynu.	2 ⊗ 1 0 0 0 0 SUMA
3	Zatwierdzenie parametrów.	GOTÓWKA

**Uwaga1:** Jeżeli zapiszemy nowy stan dla kodu który już ma prowadzony magazyn, to stan podany obecnie zastąpi poprzedni.

**Uwaga2:** Stan magazynowy jest w formacie MMMM.MMM lub MMMMMM.  
Chcąc pozbyć się przecinka w stanach magazynowych należy skontaktować się z autoryzowanym serwisem.

**Uwaga3:** Programowanie stanów magazynowych jest możliwe dopiero po wykonaniu odpowiednich operacji konfiguracyjnych przez autoryzowany serwis.

Odczyt parametrów krokiem **#1200**.

Jeżeli chcemy zmodyfikować stan magazynu danego towaru możemy dodać (przyjąć dostawę) lub odjąć (rozliczyć braki) dowolną ilość towaru.

**PROCEDURA:** Wprowadzenie dostawy

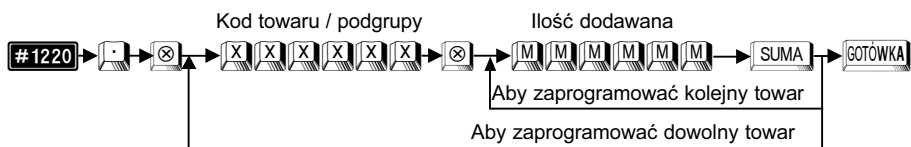

**Przykład:** Dodawanie - dodamy 4 szt (jednostki, kilogramy czy litry) do stanu magazynowego towaru o kodzie nr 2.

Krok	Procedura	Klawisze do naciśnięcia
1	Wprowadzenie kodu kroku.	
2	Wprowadzenie kodu towaru i dodawanej ilości do stanu magazynu.	
3	Zatwierdzenie parametrów.	

**PROCEDURA:** Rozliczenie braków

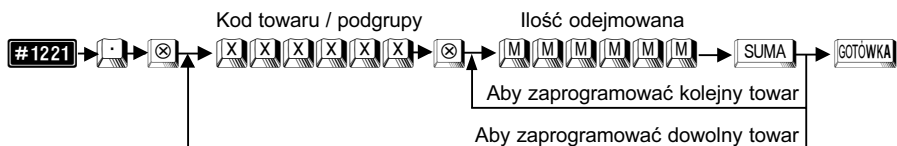

**Przykład:** Odejmowanie - zdejmemy 1,5 szt (jednostki, kg czy litry) ze stanu magazynowego towaru o kodzie nr 2.

Krok	Procedura	Klawisze do naciśnięcia
1	Wprowadzenie kodu kroku.	
2	Wprowadzenie kodu towaru i odejmowanej ilości od stanu magazynu.	
3	Zatwierdzenie parametrów.	

Odczyt parametrów krokiem

## 4.5. Programowanie kodów kreskowych

Kasa może prowadzić rejestrację sprzedaży za pomocą czytnika kodów kreskowych. Standardowe kody odczytywane przez kasę to:

- EAN-13, EAN-8,
- UPC-A (Oznaczenie systemu - 0, 2, 3, 4, 6, 7), UPC-E.

Każdemu z kodów kreskowych (artykułów oznaczanych kodami) możemy przypisać następujące parametry:

- Numer kodu kreskowego
- Grupa towarowa. Gdy kod kreskowy zostanie przypisany do grupy towarowej, następujące dane automatycznie są mu przypisywane:
  - (1) stopa podatku VAT,
  - (2) sprzedaż jednostkowa (SIF/SICS)/sprzedaż normalna.
- Status automatycznego kasowania (kasowanie tak/nie). Kasowanie kodów nieużywanych może nastąpić automatycznie po zakończeniu dnia. Jeżeli zabronimy kasowania automatycznego to możemy nadal kasować wybrane kody "ręcznie".
- Cena jednostkowa (maks. 8 cyfr).
- Ilość sztuk w opakowaniu przy sprzedaży w opakowaniach (maks. 2 cyfry).
- Nazwa (standard 12 znaków, możliwe 8 lub 16 znaków - skontaktować się z serwisem).
- Stany magazynowe.

Nastawy systemowe zbioru kodów kreskowych

- Czas przechowywania kodów w pamięci kasy (maksymalnie 99 dni). Jeżeli pewien kod kreskowy nie jest używany przez ilość dni odpowiadających czasowi przechowywania, jest on usuwany przez kasę ze zbioru kodów kreskowych.
- Format kodów kreskowych wewnętrznych.
- Przepisanie zbioru kodów kreskowych tymczasowych do zbioru kodów kreskowych.

### 4.5.1. Ustawianie czasu przechowywania kodu kreskowego w pamięci, krok # 2116 (PGM2)

Jeżeli pewien kod kreskowy (artykuł oznaczony kodem) nie jest sprzedawany przez okres czasu, który nazywamy czasem przechowywania, wtedy kod ten zostanie skasowany po upływie tego terminu. Czas przechowywania kodu kreskowego w pamięci, może być ustawiony w granicach od 1 do 99 dni.

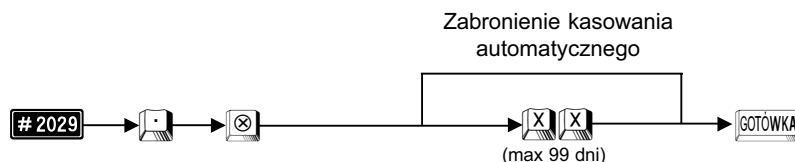

**PROCEDURA:**





**Uwaga!!!:** *Jeżeli kod kreskowy, który ma dozwolone kasowanie automatyczne, nie był wprowadzany (używany) przez ilość dni równą czasowi przechowywania w pamięci, to jest on automatycznie kasowany przy wykonaniu raportu dobowego z zerowaniem # 100 (Z) przed rozpoczęciem rejestracji sprzedaży w trybie REG. Jeżeli chcemy się zabezpieczyć przed skasowaniem, musimy zabronić automatycznego kasowania przy raporcie dobowym (krok # 2616). Jeżeli chcemy zabronić kasowania „ręcznego” / automatycznego, należy zaprogramować czas przechowywania w pamięci = 0 dni.*

**Przykład:** Ustawmy termin ważności na 99 dni.

L.p.	Procedura	Klawisze do naciśnięcia
1	Wprowadzenie kodu kroku	# 2029  
2	Wprowadzenie terminu i zatwierdzenie parametrów.	9 9 

Odczyt parametrów krokiem # 2025.

## 4.5.2. Kody EAN lub UPC

### 4.5.2.1. EAN-13

- Zwykły kod EAN-13

Jest używany standardowo przez producentów. Przyjęto 3 cyfrowy kod kraju. Występuje w 4 wariantach w zależności od wielkości firmy i asortymentu towarów.

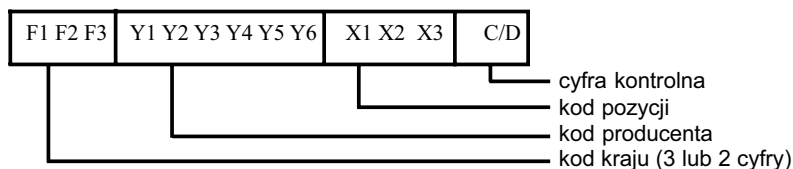
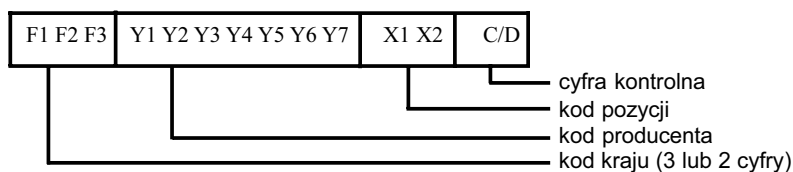

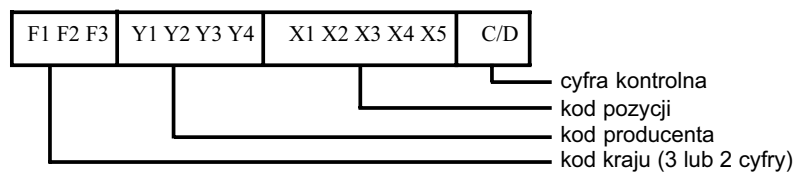
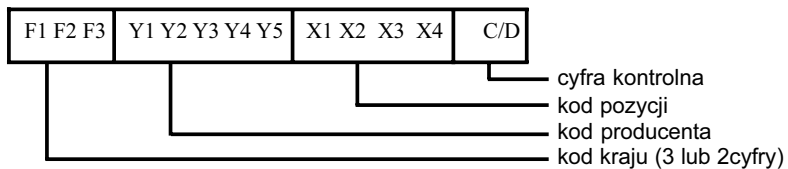

▪ Kod EAN-13 ISBN / ISSN

Jest spotykany na książkach i w gazetach. Po wprowadzeniu tego kodu do kasy wymagane jest podanie ceny towaru.

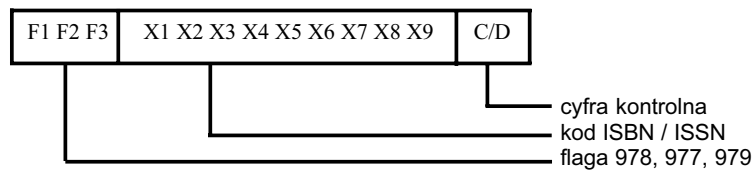

Flaga	Rodzaj towarów
977	Wydawnictwa ciągłe (czasopisma)
978	Książki
979	Zarezerwowane, wydawnictwa muzyczne

▪ Kod wewnętrzny

Kod używany do oznaczenia towaru "wewnątrz" sklepu.

Można zdefiniować kod rozpoznawany przez kasę za pomocą funkcji **#2025**

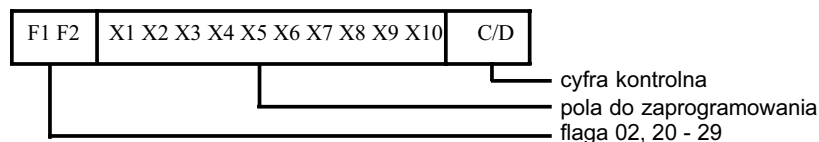

**4.5.2.1.1. Numer dodatkowy**

Kasa akceptuje kody EAN-13 wraz z 2 lub 5 cyframi numeru dodatkowego. Numer dodatkowy jest drukowany na paragonie i umożliwia oznaczenie np. numeru miesięcznika, daty ważności, partii produkcji etc. Numer dodatkowy nie jest interpretowany przez kasę, tzn. kody kreskowe z dwoma różnymi numerami dodatkowymi są traktowane, jako ten sam artykuł.

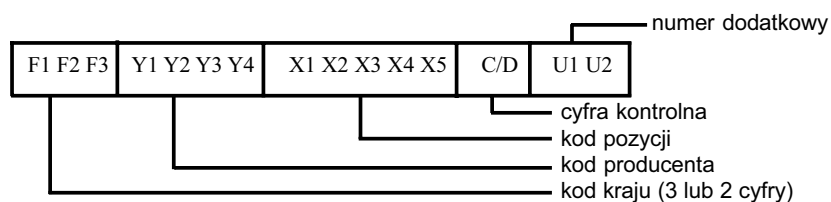
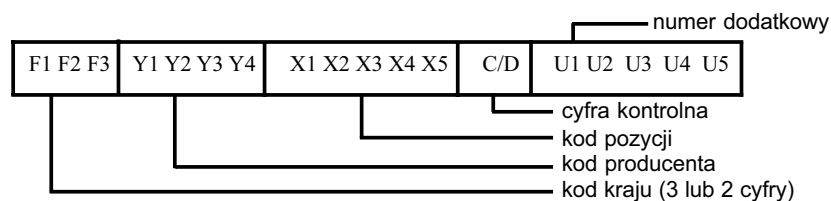
**Przykład1:** 2 cyfrowy numer dodatkowy**Przykład2:** 5 cyfrowy numer dodatkowy**4.5.2.2. EAN-8**

- Kod standardowy EAN-8

Używany przez producentów na towarach, na których brak jest miejsca na standardowy kod EAN-13. Kod nie zawiera numeru producenta i jest przydzielany centralnie.

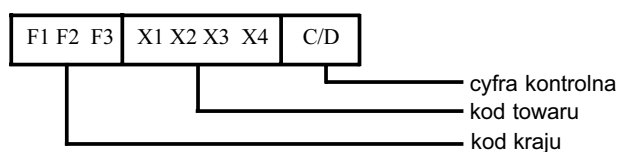

- Kod wewnętrzny do oznaczania towarów o zmiennej ilości

Używany do oznaczania towarów „wewnątrz” sklepu.

Można zdefiniować kod rozpoznawany przez kasę za pomocą funkcji **# 2025**

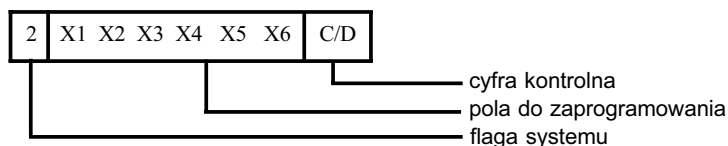

- Kod wewnętrzny do oznaczania towarów o stałej ilości (sztuki)

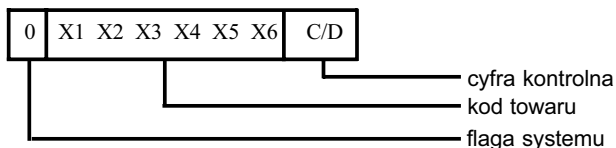

#### 4.5.2.3. UPC-A

**Uwaga:** *Kody mogą występować bez cyfry kontrolnej (11 cyfr). Kod bez cyfry kontrolnej i kod z cyfrą kontrolną jest dla kasy tym samym kodem podczas prowadzenia sprzedaży. Podanie kodu bez cyfry kontrolnej podczas programowania kasy powoduje wyliczenie cyfry kontrolnej przez kasę i uzupełnienie zadeklarowanego kodu do 12 cyfr.*

*Kod programowany z komputera musi zawierać cyfrę kontrolną, niezależnie od tego, czy będzie ona obecna na opakowaniu towaru, czy nie.*

- Cyfra oznaczenia systemu: 0, 6, 7  
Są używane przez producentów.

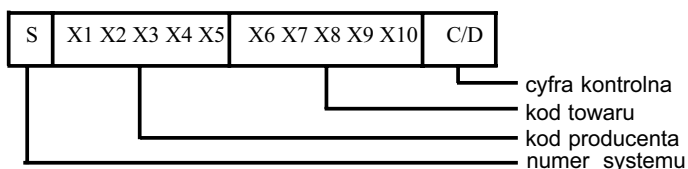

- Cyfra oznaczenia systemu: 3  
Są używane przez producentów leków.

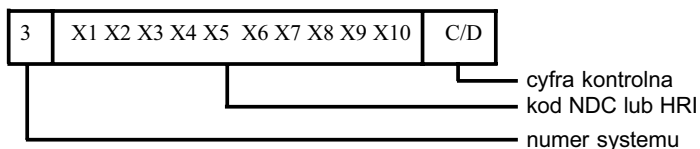

NDC - NATIONAL DRUG CODE

HRI - NATIONAL HEALTH RETAIL

- Cyfra oznaczenia systemu: 2

Używany do oznaczenia towaru „wewnątrz” sklepu, o zmiennej ilości.

Można zdefiniować kod rozpoznawany przez kasę za pomocą funkcji **#2025**

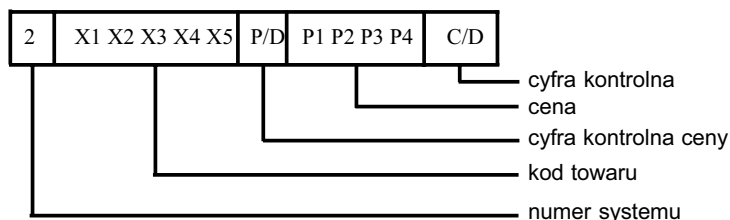

- Cyfra oznaczenia systemu: 4

Używany do oznaczenia towaru „wewnątrz” sklepu, o stałej ilości (sztuki).

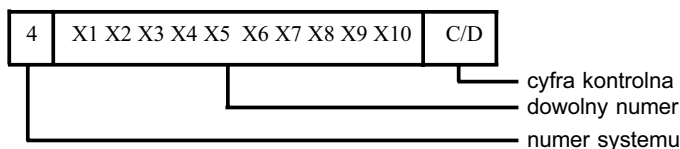

#### 4.5.2.4. UPC-E

UPC-E jest skróconym do 6 cyfr kodem UPC-A w wersji z usuniętymi zerami. Ten kod jest dołączany do takich produktów jak papierosy i innych towarów, gdzie brak miejsca na umieszczenie kodu UPC-A.

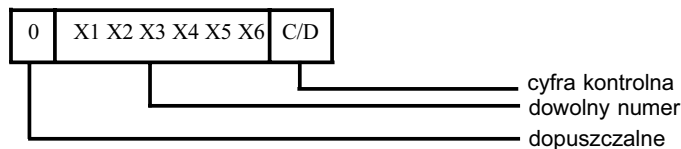

#### 4.5.3. Programowanie formatu kodów wewnętrznych, krok **#2025** (PGM2)

Kasa pozwala na używanie, samodzielnie zdefiniowanego kodu kreskowego dla wewnętrznych potrzeb sklepu oznaczonego kodem formatu: 02, 20 ~29. Format kodu jest następujący.

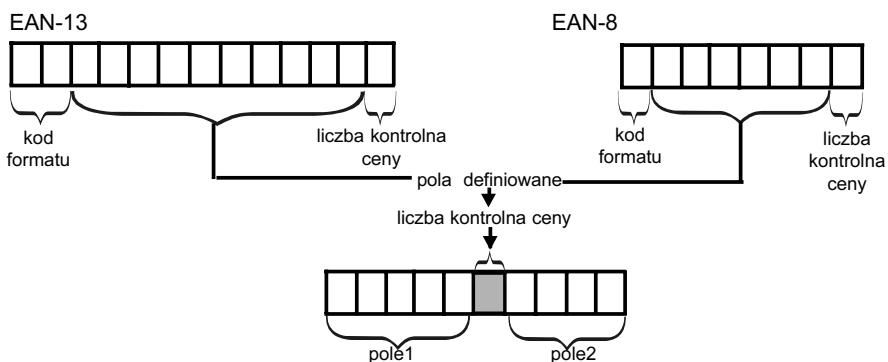

**PROCEDURA:**

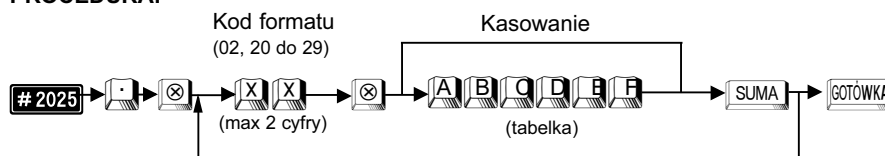

Parametr	Funkcja	Opcje	Wartość
A	Długość pola 1 (liczba cyfr)		Od 0 do 9
B	Długość pola 2 (liczba cyfr)		Od 0 do 9
C	Zawartość pola 1	Numer grupy towarowej	1
		Numer towaru	0
D	Zawartość pola 2	Ilość (waga)	2
		Wartość	0
E	Liczba kontrolna ceny	Używana	1
		Nie używana	0
F	Miejsce kropki dziesiętnej pola 2 (0, 1, 2, 3)		Od 0 do 3

Ustawienia standardowe: 20: 550203: 02: 450012

**Przykład:** Zaprogramujemy dla prefiksu 22 pięć cyfr dla pola 1 z połączeniem z grupą towarową, pięć cyfr dla pola 2, z zaprogramowaną wagą, bez dodatkowej cyfry kontrolnej, z podaniem ilości z 2 miejscami po przecinku.

Krok	Procedura	Klawisze do naciśnięcia
1	Wprowadzenie kodu kroku.	2 0 2 5 . ⊗
2	Wprowadzenie kodu formatu dla prefiksu 22	2 2 ⊗
3	Wprowadzenie wartości parametrów	5 5 1 2 0 2 SUMA
4	Zatwierdzenie parametrów.	GOTÓWKA

W przypadku zaprogramowania struktury kodu jak w powyższym przykładzie ostatnie dwie cyfry pola 1 są interpretowane jako numer grupy towarowej.

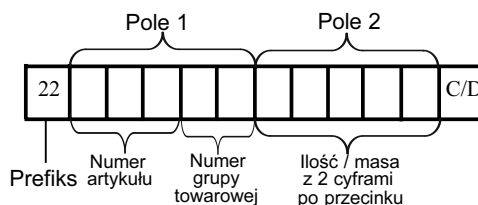

W przypadku zaprogramowania struktury kodu jak w powyższym przykładzie ostatnie dwie cyfry pola 1 są interpretowane jako numer grupy towarowej.

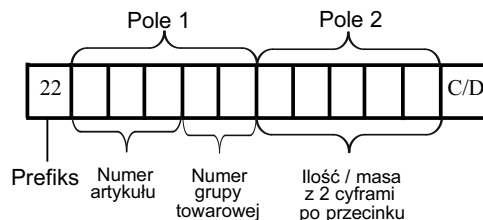

Oznacza to, że np. kolejne artykuły ważone w grupie 5, (np. warzywa) mają kody kreskowe:

22	0 0 1 0 5	X X X X X	C/D
22	0 0 2 0 5	X X X X X	C/D
22	0 0 3 0 5	X X X X X	C/D

Odczyt parametrów krokiem **#2025**.

Poniżej podano zalecenia, co do wykorzystania niektórych prefiksów.

Prefiks	Struktura kodu	Opis zastosowania
20	20   T1 T2 T3 T4 T5 T6 T7 T8 T9 T10   C/D	Towary standardowe, które nie zostały oznaczone przez producentów lub dostawców
23	23   T1 T2 T3 T4   V   C1 C2 C3 C4 C5   C/D	Kod zawierający cenę artykułu nadaną przez producenta lub jednostkę handlową
24	24   T1 T2 T3 T4   V   C1 C2 C3 C4 C5   C/D	Kod zawierający ilość (lub masę) artykułu nadaną przez jednostkę handlową
27	27   T1 T2 T3 T4   V   W1W2W3W4W5   C/D	Kod zawierający ilość (lub masę) artykułu nadaną przez producenta lub jednostkę handlową
29	29   T1 T2 T3 T4   V   W1W2W3W4W5   C/D	Kod zawierający cenę artykułu nadaną przez jednostkę handlową

T1 ..... Tn - numer towaru

W1 .....Wn - masa lub ilość

C1 .....Cn - cena towaru

#### 4.5.4. Zbiory kodów kreskowych

Zbiór EAN/UPC nazywany dalej zbiorem kodów kreskowych zawiera dane programowe i dane o sprzedaży dla każdego artykułu oznaczanego kodem kreskowym. Kasa umożliwia zwiększenie standardowej ilości dostępnych kodów przez rozszerzenie pamięci, maksymalnie do około 40 000, w tym celu należy skontaktować się z serwisem.

##### ZBIÓR KODÓW KRESKOWYCH ORAZ ZBIÓR KODÓW KRESKOWYCH TYMCZASOWYCH

- Zbiór kodów kreskowych

Zbiór ten służy do przechowywania danych o artykułach oznaczanych kodami kreskowymi (parametry i sprzedaż).

- Zbiór kodów kreskowych tymczasowych

Jest to zbiór otwierany tymczasowo do przechowywania danych o sprzedaży artykułów wprowadzonych (dodanych, zmodyfikowana cena) w ciągu dnia. Po zakończeniu dnia (po wykonaniu raportu dziennego z zerowaniem) dane te mogą zostać przeniesione do zbioru kodów kreskowych.

#### 4.5.5. Zbiór kodów kreskowych tymczasowych

Jeżeli zdarzy się sytuacja że kod kreskowy jakiegoś artykułu nie jest zaprogramowany, np. artykuł dowieziono w ciągu dnia, to kasa zgłosi ten fakt. Wtedy możemy podać cenę danego artykułu oraz przyporządkować go do odpowiedniej grupy towarowej. Następną rejestracja tego artykułu będzie się odbywać normalnie. Taki kod jest nazywany tymczasowym i jest umieszczany w zbiorze kodów kreskowych tymczasowych, później może on zostać dodany do zbioru kodów kreskowych. Ułatwia to kontrolę bazy tworzonej umożliwiając szybką edycję doprogramowanych w ciągu dnia. Gdy zbiór kodów kreskowych tymczasowych nie jest utworzony, jest on rejestrowany od razu w zbiorze głównym.

Gdy jest stworzony zbiór kodów kreskowych tymczasowych



Istnieje tylko zbiór kodów kreskowych



##### 4.5.5.1. Sposób rejestracji nieistniejącego kodu kreskowego

Gdy wprowadzony kod nie istnieje w zbiorze kodów kreskowych, sygnalizowany jest błąd „BRAK KODU” i kasa daje trzykrotny sygnał dźwiękowy. Na wyświetlaczu pojawia się napis „CENA GRUPA” sygnalizując konieczność wprowadzenia ceny i grupy towarowej dla tego artykułu.

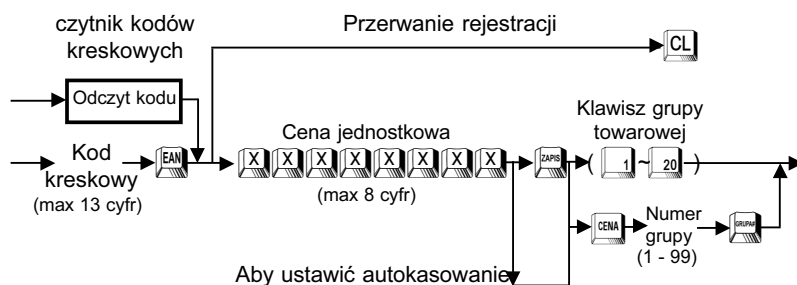

**PROCEDURA:****4.5.5.2. Przepisanie zbioru kodów kreskowych tymczasowych do zbioru kodów kreskowych, krok #2099 (PGM1 i PGM2)**

Przeniesienie zawartości zbioru kodów kreskowych tymczasowych do zbioru kodów kreskowych jest możliwe za pomocą poniższej procedury.

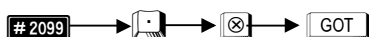
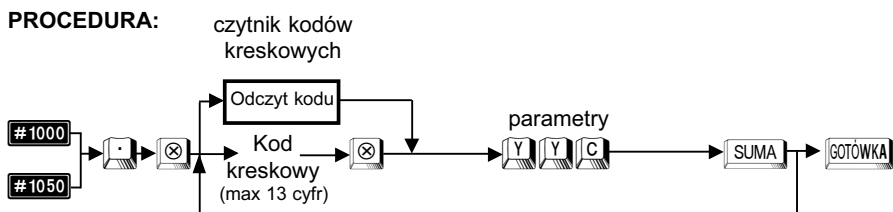
**PROCEDURA:****4.5.6. Definiowanie kodu kreskowego, przyporządkowanie grupy towarowej, status autokasowania, kroki #1000, #1050 (PGM1 i PGM2)****PROCEDURA:**

#1000 Dla zbioru kodów kreskowych

#1050 Dla zbioru kodów kreskowych tymczasowych

Parametr	Funkcja	Opcje	Wartość
YY	Numer grupy towarowej		Od 1 do 99
C	Kasowanie kodu kreskowego	dozwolone	4
		Kasowanie automatyczne	dozwolone
		niedozwolone	0

**Uwaga1:** Jeżeli jest kasowany kod (C=4), nie musi być wprowadzony numer grupy (YY).

**Uwaga2:** Kod, którego automatyczne kasowanie jest dozwolone na odczycie programowania i raportach jest oznaczony \* (gwiazdką) z lewej strony.

**Uwaga3:** Jeżeli kod kreskowy, który ma dozwolone kasowanie automatyczne, nie był wprowadzany (używany) przez ilość dni równa czasowi przechowywania w pamięci, to jest on automatycznie kasowany przy wykonaniu raportu dobowego z zerowaniem **#100** (Z). Jeżeli chcemy się zabezpieczyć przed skasowaniem, musimy zabronić automatycznego kasowania przy raporcie dobowym (krok **#2616**). Jeżeli chcemy zabronić kasowania „ręcznego” / automatycznego, należy zaprogramować czas przechowywania w pamięci = 0 dni.

**Przykład:** Przyporządkujemy kod kreskowy 5012345678900 do grupy tow. nr 1, dozwolone kasowanie automatyczne oraz kod 5023456789102 do grupy 2, niedozwolone kasowanie automatyczne.

L.p.	Procedura	Klawisze do naciśnięcia
1	Wprowadzenie kodu kroku.	<b>#1000</b> [.] [⊗]
2	Przyporządkowanie kodu kreskowego do grupy towarowej, dozwolone kasowanie automatyczne	[5][0][1][2][3][4][5][6][7][8][9] [0][0] [⊗] [0][1][1] SUMA
3	Przyporządkowanie kodu kreskowego do grupy towarowej, niedozwolone kasowanie automatyczne	[5][0][2][3][4][5][6][7][8][9][1] [0][2] [⊗] [0][2][0] SUMA
4	Zatwierdzenie parametrów.	GOTÓWKĄ

#### 4.5.7. Programowanie nazw, kroki **#2014**, **#2064** (PGM2)

Nazwa którą nadajemy każdemu z kodów kreskowych może składać się maksymalnie z 12 znaków (opcjonalnie 8 lub 16).



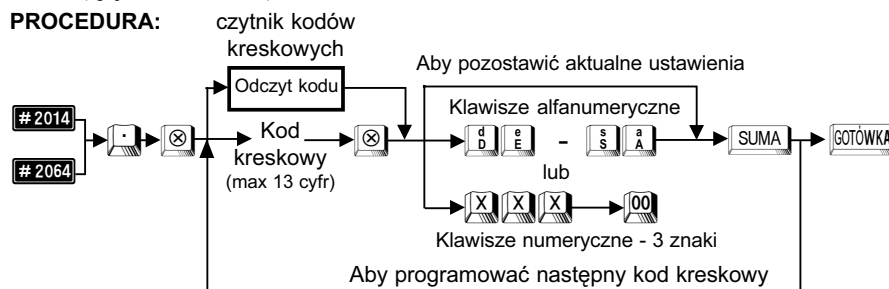











##### PROCEDURA:



**#2014** Dla zbioru kodów kreskowych

**#2064** Dla zbioru kodów kreskowych tymczasowych

**Przykład:** Programujemy nazwę DORSZ dla kodu 5012345678900.

L.p.	Procedura	Klawisze do naciśnięcia
1	Wprowadzenie kodu kroku	# 2014  
2	Programowanie nazwy dla kodu kreskowego	                   
3	Zatwierdzenie parametrów.	



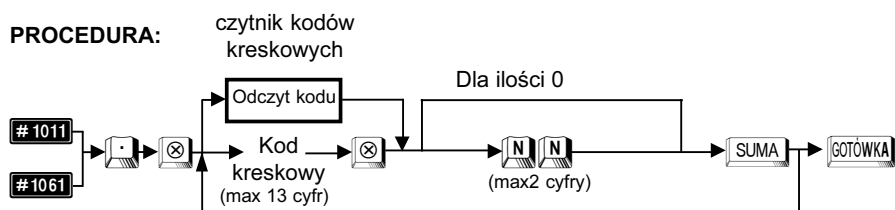



#### 4.5.8. Programowanie ilości sztuk w opakowaniu, kroki , (PGM1 i PGM2)



 Dla zbioru kodów kreskowych

 Dla zbioru kodów kreskowych tymczasowych

**Przykład:** Programujemy ilość podstawową w opakowaniu 10 szt. dla kodu 5012345678900.

L.p.	Procedura	Klawisze do naciśnięcia
1	Wprowadzenie kodu kroku	# 1011  
2	Programowanie ilości sztuk w opakowaniu dla kodu kreskowego	                
3	Zatwierdzenie parametrów.	

#### 4.5.9. Programowanie bezpośrednie ceny jednostkowej, (PGM1 i PGM2)

PROCEDURA:

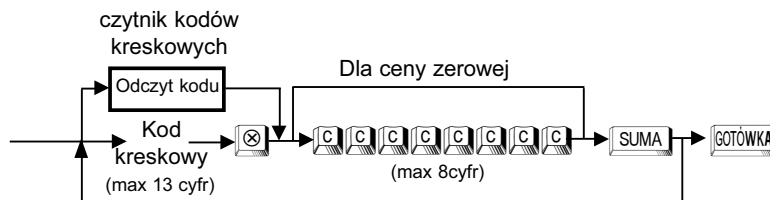

**Przykład:** Programujemy cenę jednostkową 2,50 zł dla kodu kreskowego 5012345678900.

L.p.	Procedura	Klawisze do naciśnięcia
1	Programowanie ceny jednostkowej dla kodu kreskowego	5 0 1 2 3 4 5 6 7 8 9 0 0 ⊗ 2 5 0 SUMA
2	Zatwierdzenie parametrów.	GOTÓWKA

*Uwaga: Nie można bezpośrednio programować cen dla zbioru kodów kreskowych tymczasowych.*

#### 4.5.10. Programowanie ceny jednostkowej, kroki #1010, #1060 (PGM1 i PGM2)

PROCEDURA:

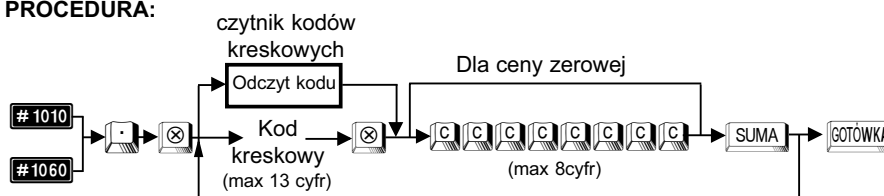

#1010 Dla zbioru kodów kreskowych

#1060 Dla zbioru kodów kreskowych tymczasowych

**Przykład:** Programujemy cenę jednostkową 2,50 zł dla kodu kreskowego 5012345678900.

L.p.	Procedura	Klawisze do naciśnięcia
1	Wprowadzenie kodu kroku	#1010 . ⊗
2	Programowanie ceny jednostkowej dla kodu kreskowego	5 0 1 2 3 4 5 6 7 8 9 0 0 ⊗ 2 5 0 SUMA
3	Zatwierdzenie parametrów.	GOTÓWKA

#### 4.5.11. Programowanie stanów magazynowych, kroki #1020, #1021, #1022 (PGM1 i PGM2)



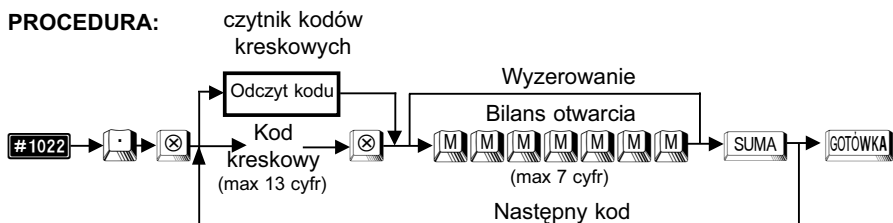

Kasa pamięta stany magazynowe artykułów oznaczonych kodem kreskowym. Dla każdego towaru możemy prowadzić rozliczenie stanu magazynowego. Odpowiednie zaprogramowanie kasy przez serwis umożliwia zabronienie sprzedaży poniżej stanu magazynowego lub ostrzeżenie o sprzedaży „na minus”. Aby otworzyć magazyn i wprowadzić ilość początkową danego towaru należy wykonać:

*Uwaga: Nie mogą być aktywowane stany magazynowe dla zbioru kodów kreskowych tymczasowych.*

## 4.5.10.1. Programowanie nowego stanu (nadpisywanie)



**Przykład:** Programujemy nowy stan magazynu 10.000 dla kodu kreskowego 5012345678900

L.p.	Procedura	Klawisze do naciśnięcia
1	Wprowadzenie kodu kroku	#1022  
2	Programujemy stan magazynu dla kodu kreskowego	                   
3	Zatwierdzenie parametrów	

*Uwaga: Aby programować stan magazynu w liczbach całkowitych (bez kropki) należy skontaktować się z serwisem.*

## 4.5.11.2. Dodawanie do stanu magazynu (dostawa)

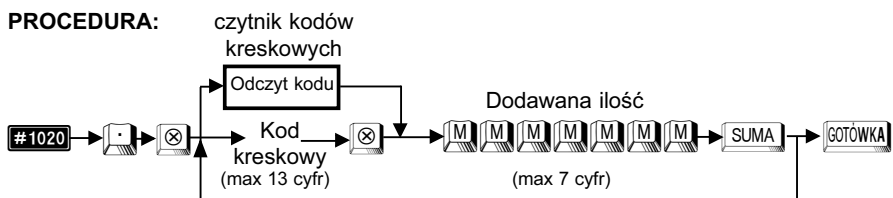

**Przykład:** Dodajemy 6.000 szt (kg, l, itp) do magazynu dla kodu kreskowego 5012345678900, krok #1021

L.p.	Procedura	Klawisze do naciśnięcia
1	Wprowadzenie kodu kroku	#1020  
2	Dodajemy do stanu magazynu dla kodu kreskowego	                  
3	Zatwierdzenie parametrów	

### 4.5.11.3. Odejmowanie ze stanu magazynu (rozliczenie braków)

**PROCEDURA:**

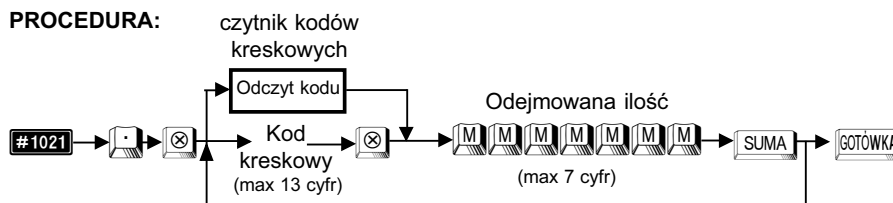

**Przykład:** Odejmujemy 1.000 szt (kg, l, itp) z magazynu dla kodu kreskowego 5012345678900, krok **#1021**

L.p.	Procedura	Klawisze do naciśnięcia
1	Wprowadzenie kodu kroku	<b>#1021</b> [.] [⊗]
2	Odejmujemy od stanu magazynu dla kodu kreskowego	[5][0][1][2][3][4][5][6][7][8][9][0] [0] [⊗] [1][0][0][0] [SUMA]
3	Zatwierdzenie parametrów	[GOTÓWKA]

## 4.6. Programowanie połączeń towarów, kodów kreskowych i opakowań zwrotnych

### 4.6.1. Programowanie połączeń towarów, krok **#2220** (PGM1 i PGM2)

Gdy jeden z towarów jest sprzedawany razem z innym (np. frytki i napojem) można połączyć te pozycje ze sobą w ten sposób, że sprzedając towar główny (np. frytki) automatycznie jest dodawany do rachunku towar do niego dołączony (np. napój). Dzięki temu możemy zaoszczędzić czas potrzebny na wprowadzenie kolejnych pozycji. Można dołączyć maksymalnie 5 różnych towarów do danego towaru.

**PROCEDURA:**

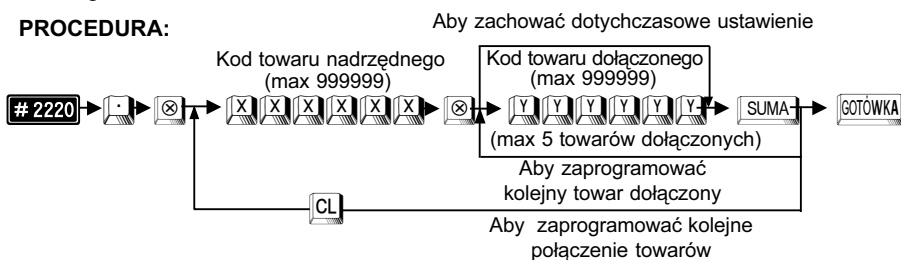



















W przypadku naciśnięcia klawisza **SUMA** bez wprowadzenia numeru pierwszego towaru, poprzednie przyporządkowanie towarów jest kasowane. Towary powinny być poprzednio zaprogramowane.

**Uwaga1:** Nie można tworzyć „pętli”, tzn. np. towar 1 dołączony do towaru 2, a towar 2 jednocześnie do towaru 1.

**Uwaga2:** W celu uruchomienia funkcji należy kontaktować się z serwisem!

**Przykład:** Programujemy przyporządkowanie towarów o kodach 100 i 101 do towaru o kodzie 12

Krok	Procedura	Klawisze do naciśnięcia
1	Wprowadzenie kodu kroku	      
2	Wprowadzenie numeru towaru nadrzędnego	  
3	Wprowadzenie kodu pierwszego dołączanego towaru (100)	   
4	Wprowadzenie kodu drugiego dołączanego towaru (101)	   
5	Zatwierdzenie parametrów	

Odczyt parametrów krokiem .

#### 4.6.2. Programowanie zestawów towarów, krok (PGM1 i PGM2)

Gdy dwa lub więcej towarów są sprzedawane razem jako zestaw można wtedy zaprogramować tzw. zestaw towarów. Funkcja ta jest stosowana w przypadku gdy zestaw tych artykułów jest np. tańszy niż suma cen każdego ze składowych towarów. Do każdego zestawu można przypisać do 10 towarów. W przeciwieństwie do towarów łączonych zestaw ma własną nazwę i własną stawkę podatku (grupę towarową). Odpowiada to produkcji (np. w gastronomii) nowego towaru z kilku składników. Różnica ceny zestawu i sumy cen składników jest podawana w raporcie dziennym w pozycji.

ZESTAWY- (gdy cena zestawu jest niższa od sumy cen składników - znak ZESTAWY- jest ujemny). Raport sprzedaży grup towarowych podaje zawsze rozliczenie składników. Raport sprzedaży towarów podaje zarówno sprzedaż składników jak i zestawów.

##### PROCEDURA:

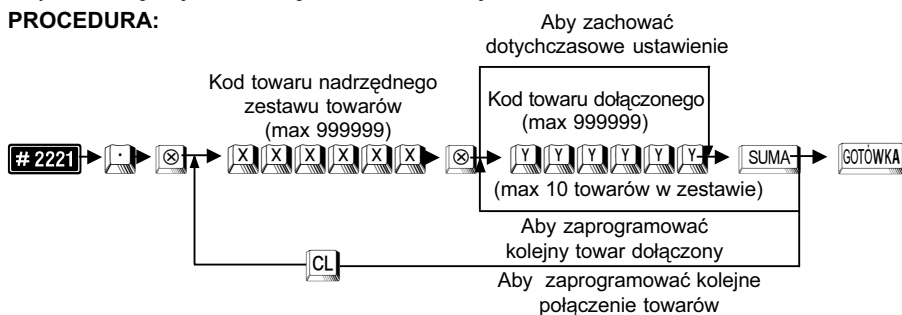

W przypadku naciśnięcia klawisza  bez wprowadzenia numeru pierwszego towaru, poprzednie przyporządkowanie towarów jest kasowane.

Przy próbie dołączenia 11 towaru automatycznie tworzony jest nowy zestaw. Towary powinni być poprzednio zaprogramowane.

**Uwaga:** W celu uruchomienia funkcji należy kontaktować się z serwisem!

**Przykład:** Programujemy jeden zestaw 3 towarów o kodzie nadrzędnym 111 i kodach towarów 210 i 211 oraz drugi zestaw 2 towarów kodzie nadrzędnym 110 i kodzie towaru 120.

Krok	Procedura	Klawisze do naciśnięcia
1	Wprowadzenie kodu kroku	[2][2][2][1][.] [⊗]
2	Wprowadzenie numeru towaru nadrzędnego zestawu pierwszego	[1][1][1] [⊗]
3	Wprowadzenie kodu pierwszego dołączanego towaru (210)	[2][1][0] SUMA
4	Wprowadzenie kodu drugiego dołączanego towaru (211)	[2][1][1] SUMA
5	Wprowadzenie numeru towaru nadrzędnego zestawu drugiego	[1][1][0] [⊗]
6	Wprowadzenie kodu pierwszego dołączanego towaru (120)	[1][2][0] SUMA
7	Zatwierdzenie parametrów	GOTÓWKA

Odczyt parametrów krokiem [# 2220].

#### 4.6.3. Programowanie połączenia towarów z opakowaniem zwrotnym, krok [# 2227] (PGM1 i PGM2)

Gdy towar sprzedawany jest z opakowaniem zwrotnym (np. piwo z butelką) można połączyć te pozycje ze sobą w ten sposób, że sprzedając towar (piwo) o danym kodzie automatycznie dodawane jest do niego opakowanie zwrotne, dzięki czemu można uniknąć pomyłki przy wprowadzaniu rodzaju opakowania zwrotnego.

##### PROCEDURA:

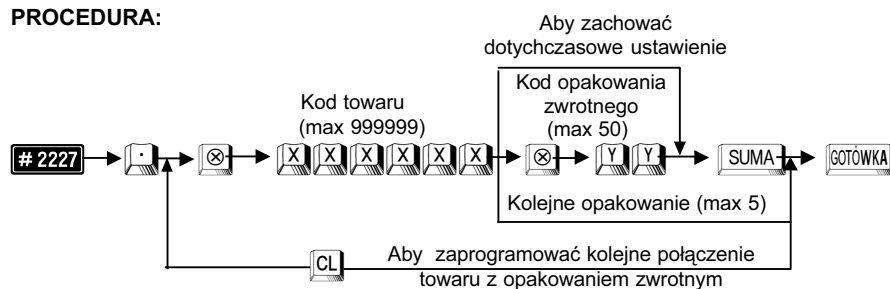















W przypadku naciśnięcia klawisza [SUMA] bez wprowadzenia numeru opakowania zwrotnego, poprzednio zaprogramowane połączenie jest kasowane. Opakowanie zwrotne powinno być poprzednio zaprogramowane. Możliwe jest tylko wydanie opakowania zwrotnego.

**Uwaga:** W celu uruchomienia funkcji należy kontaktować się z serwisem!



**Przykład:** Programujemy podporządkowanie opakowania zwrotnego o kodzie 13 do towaru o kodzie 100.

Krok	Procedura	Klawisze do naciśnięcia
1	Wprowadzenie kodu kroku	     
2	Wprowadzenie numeru towaru	   
3	Wprowadzenie numeru kodu opakowania zwrotnego (max 50)	  
4	Zatwierdzenie parametrów	

Odczyt parametrów krokiem .

#### 4.6.4. Programowanie połączenia kodu kreskowego z towarami, krok (PGM1 i PGM2)

Analogicznie jak w przypadku kroku  można utworzyć połączenie towarów z kodem kreskowym.  
Można dołączyć maksymalnie 5 towarów do danego kodu kreskowego.

##### PROCEDURA:

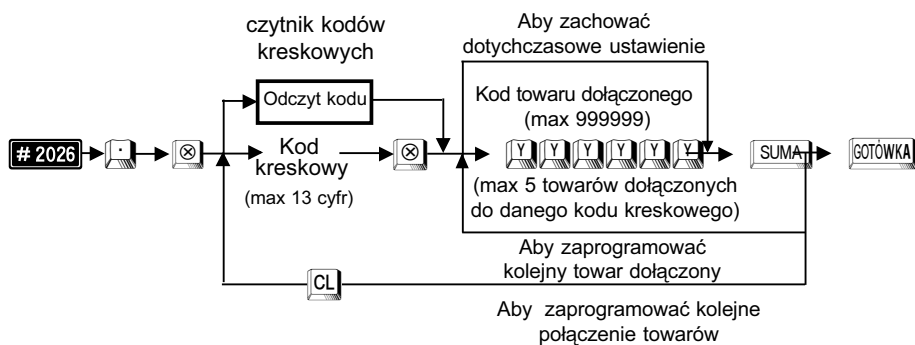

W przypadku naciśnięcia klawisza  bez wprowadzenia numeru pierwszego towaru, poprzednie przyporządkowanie towarów do kodu kreskowego jest kasowane.  
Towary powinny być poprzednio zaprogramowane

**Uwaga:** W celu uruchomienia funkcji należy kontaktować się z serwisem!

**Przykład:** Programujemy podporządkowanie towarów o kodach 120 i 121 do kodu kreskowego (49836288).

Krok	Procedura	Klawisze do naciśnięcia
1	Wprowadzenie kodu kroku	[2] [2] [2] [6] [.] [⊗]
2	Wprowadzenie kodu kreskowego (max 13 cyfr)	[odczyt kodu czytnikiem kodów kreskowych] lub [4] [9] [8] [3] [6] [2] [8] [8] [⊗]
3	Wprowadzenie kodu pierwszego dołączanego towaru (120)	[1] [2] [0] [SUMA]
4	Wprowadzenie kodu drugiego dołączanego towaru (121)	[1] [2] [1] [SUMA]
5	Zatwierdzenie parametrów	[GOTÓWKA]

Odczyt parametrów krokiem [#2025].

#### 4.6.5. Programowanie połączenia kodu kreskowego z opakowaniami zwrotnymi, krok [#2027] (PGM1 i PGM2)

Analogicznie jak w przypadku kroku [#2227], gdy artykuł oznaczony kodem kreskowym sprzedawany jest z opakowaniem zwrotnym (np. piwo z butelką) można połączyć te pozycje ze sobą w ten sposób, że sprzedając towar (piwo) o danym kodzie kreskowym (odczyt skanerem lub wprowadzenie kodu kreskowego z klawiatury) automatycznie dodawane jest do niego opakowanie zwrotne, dzięki czemu można uniknąć pomyłki przy wprowadzaniu rodzaju opakowania zwrotnego.



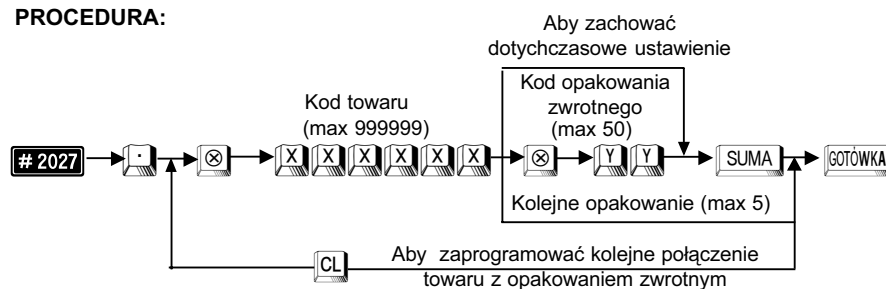















##### PROCEDURA:



W przypadku naciśnięcia klawisza [SUMA] bez wprowadzenia numeru pierwszego towaru, poprzednie przyporządkowanie towarów do kodu kreskowego jest kasowane. Opakowania zwrotne powinny być poprzednio zaprogramowane. Możliwe jest tylko wydanie opakowania zwrotnego.

**Uwaga:** W celu uruchomienia funkcji należy kontaktować się z serwisem!

**Przykład:** Programujemy podporządkowanie opakowania zwrotnego o kodzie 13 do kodu kreskowego (49836288)

Krok	Procedura	Klawisze do naciśnięcia
1	Wprowadzenie kodu kroku	     
2	Wprowadzenie kodu kreskowego (max 13 cyfr)	[odczyt kodu czytnikiem kodów kreskowych] lub         
3	Wprowadzenie numeru kodu opakowania zwrotnego (max 50)	  
4	Zatwierdzenie parametrów	

Odczyt parametrów krokiem .

## 4.7. Programowanie kasjerów



### 4.7.1. Definiowanie kodów kasjerskich, krok (PGM1 i PGM2)

Możemy przyporządkować każdemu kasjerowi osobisty 4 cyfrowy kod (hasło).

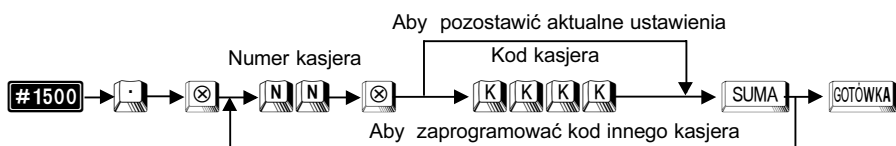
#### PROCEDURA:



**Przykład:** Programujemy dla kasjera numer 3 kod 1973.

Krok	Procedura	Klawisze do naciśnięcia
1	Wprowadzenie kodu kroku.	     
2	Wprowadzenie identyfikatora kasjera i kodu osobistego.	      
3	Zatwierdzenie parametrów.	

Zależnie od ustawień dokonanych przez autoryzowany serwis kod kasjera może być drukowany na paragonie (identyfikator) lub nie (hasło). Ustawienia standardowe są równe numerom kasjerów.

Odczyt parametrów krokiem .

### 4.7.2. Programowanie imienia kasjera, krok **#1514** (PGM1 i PGM2)

Możemy nadać każdemu kasjerowi imię które będzie drukowane na paragonie. Imię może zawierać do 8 liter.

**PROCEDURA:**

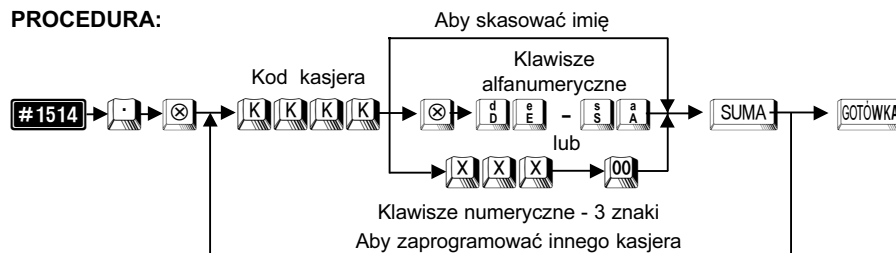

Przy programowaniu z klawiatury alfanumerycznej wyszukaj odpowiedni znak na klawiaturze według rysunku klawiatury alfanumerycznej (str 23) i naciśnij go.

- jeżeli wprowadzisz zły znak, możesz go poprawić za pomocą klawisza **BACK SPACE**.
- jeżeli naciśniesz klawisz **DC** (podwójna szerokość) przed naciśnięciem innego klawisza, to następane wprowadzone znaki będą miały podwójną szerokość, po ponownym naciśnięciu klawisza **DC** znaki będą miały normalną szerokość,
- jeżeli naciśniesz klawisz **SHIFT** kolejny znak będzie drukowany jako mała litera. Działanie klawisza **SHIFT** można zmienić przy pomocy kroku **#2616** (parametr **X=10**). Po zmianie parametru **B=1** klawisz **SHIFT** działa na zmianę wielkości wszystkich wprowadzanych po nim znaków, aż do ponownego naciśnięcia klawisza **SHIFT** (podobnie jak **Caps** w komputerze)
- Przy programowaniu za pomocą kodów znaków należy odszukać znak na tablicy kodów, wprowadzić go z klawiatury numerycznej wprowadzając 3 cyfry i nacisnąć klawisz **00**.
- Odstęp (puste miejsce) programujemy klawiszem **SPACE**, ma on szerokość jednego znaku.

**Przykład:** Programujemy dla kasjera o kodzie 19 imię Krzysiek.

Krok	Procedura	Klawisze do naciśnięcia
1	Wprowadzenie kodu kroku.	<b>1</b> <b>5</b> <b>1</b> <b>4</b> <b>.</b> <b>↵</b>
2	Wprowadzenie kodu kasjera i imienia (max 8 liter).	<b>1</b> <b>9</b> <b>↵</b> <b>k</b> <b>SHIFT</b> <b>r</b> <b>SHIFT</b> <b>z</b> <b>SHIFT</b> <b>y</b> <b>SHIFT</b> <b>s</b> <b>SHIFT</b> <b>i</b> <b>SHIFT</b> <b>e</b> <b>SHIFT</b> <b>k</b> <b>SUMA</b>
3	Zatwierdzenie parametrów.	<b>GOTÓWKA</b>

Odczyt parametrów krokiem **#1500**.



### 4.7.3. Programowanie funkcjonalne kasjerów, krok **#2510** ( PGM2)

Programujemy funkcje odnośnie obsługi szuflad kasjerskich dla każdego kasjera.

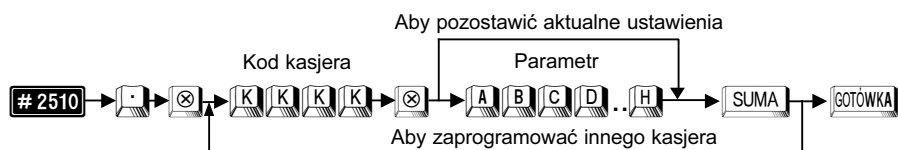

#### PROCEDURA:



Parametr	Opis opcji	Wartość	
A,B,C,D,E,F,G	Nie używane (wprowadzić 0)	0000000	
H	Szuflada kasjerska	Szuflada 1	1
		Szuflada 2	2
		Bez szuflady	0

**Uwaga:** Wprowadzając parametry musimy podać je wszystkie łącznie z początkowymi zerami lub zmieniamy aktualne ustawienia przesuwając migającą cyfrę za pomocą klawiszy , .

**Przykład:** Programujemy dla kasjera o kodzie 1973 operacje na szufladzie 1.

Krok	Procedura	Klawisze do naciśnięcia
1	Wprowadzenie kodu kroku	  
2	Wprowadzenie kodu kasjera	 
3	Wprowadzenie parametrów funkcji	 
4	Zatwierdzenie parametrów	

Odczyt parametrów krokiem **#1500**.

## 4.8. Programowanie rabatów, narzutów, promocje

### 4.8.1. Wstęp

Sprzedający może sprzedawać towar po cenach innych niż te które uwidocznione są na metce lub cennikach. Gdy towar sprzedawany jest po niższej cenie mamy do czynienia z rabatem. Gdy sprzedajemy towar po cenie wyższej od nominalnej mówimy o narzucie do ceny towaru. Zasady stosowania zarówno rabatów, jak i narzutów w programie pracy kasy są takie same – różnią się tylko znakiem + lub – programowanym w kroku **#2311**.

Omówione zostanie udzielanie rabatów, jako że ta funkcja stosowana jest częściej.

Rabaty możemy udzielać na kilka różnych sposobów:

1. Podział ze względu na obszar stosowania:
  - a) – rabat od pojedynczej pozycji paragonu,
  - b) – rabat od sumy całego rachunku.
2. Podział ze względu na sposób obliczania:
  - a) – rabat kwotowy,
  - b) – rabat procentowy.

Każdy rodzaj rabatu bywa stosowany w określonych okolicznościach:

- 1a. Rabat stosowany np. w przypadku wyprzedaży danego towaru.
- 1b. Rabat stosowany np. dla stałego klienta.
- 2a. Rabat stosowany np. w przypadku sprzedaży promocyjnej.
- 2b. Rabat stosowany np. przy wynegocjowanych upustach.

Dla każdego rodzaju rabatu określany jest specjalny klawisz służący do wywoływania zaprogramowanej w następnych krokach funkcji rabatu. Fabrycznie kasa wyposażona jest w dwa klawisze dla rabatów kwotowych i dwa klawisze dla rabatów procentowych. Można je zaprogramować np. w następujący sposób: klawisz **%1** dla pojedynczej pozycji paragonu, a klawisz **%2** dla sumy rachunku.

Przy częstym stosowaniu rabatów (i narzutów) można zaprogramować do czterech klawiszy dla każdego rodzaju rabatu. Przy wystąpieniu takiej potrzeby należy skontaktować się z autoryzowanym serwisem.

**Uwaga1:** *Jeżeli udzielamy rabatu (procentowego lub kwotowego) od sumy rachunku, a sprzedane były towary w różnych stawkach podatku VAT, to kasa zgodnie z obowiązującymi zasadami oblicza należny podatek proporcjonalnie do wartości sprzedanych towarów dla których udzielony został rabat.*

**Uwaga2!:** *Przed zmianami sposobu działania funkcji rabatu / narzutu, zalecane jest wyzerowanie liczników tych funkcji. W tym celu należy wykonać raport dobowy z zerowaniem **#100** (Z1) oraz raport okresowy **#200** (Z2).*

## 4.8.2. Rabaty / Narzuty procentowe

4.8.2.1. Programowanie rabatu (znak **-**) lub narzutu (znak **+**) dla klawiszy rabatów procentowych [%1] do [%4], krok **# 2311** (PGM2)

### PROCEDURA:

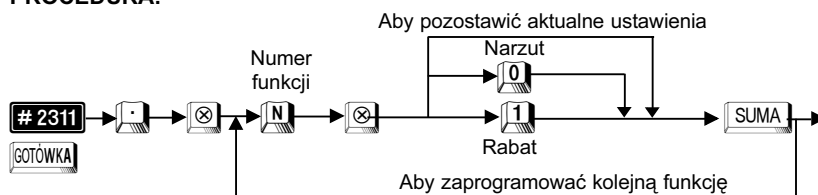

Numer funkcji	5	6	7	8
Klawisz	[%1]	[%2]	[%3]	[%4]

**Przykład:** Programujemy znak minus dla klawisza [%1].

Krok	Procedura	Klawisze do naciśnięcia
1	Wprowadzenie kodu kroku.	[2][3][1][1][ <b>-</b> ][⊗]
2	Wprowadzenie numeru funkcji i kodu znaku.	[5][⊗][1][SUMA]
3	Zatwierdzenie parametrów.	[GOTÓWKA]

Odczyt parametrów krokiem **# 1300**.

4.8.2.2. Definiowanie sposobu udzielania rabatów procentowych dla klawiszy [%1] do [%4], krok **# 2315** (PGM2)

Możemy określić w jaki sposób należy udzielać rabatów procentowych: od sumy rachunku czy od poszczególnych pozycji paragonu.

### PROCEDURA:

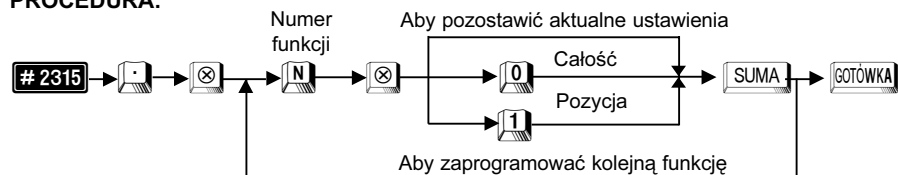

Numer funkcji	5	6	7	8
Klawisz	[%1]	[%2]	[%3]	[%4]

**Przykład:** Programujemy klawisz  $\boxed{\%1}$  do udzielania rabatu dla poszczególnych pozycji paragonu, a klawisz  $\boxed{\%2}$  do udzielania rabatu od całego rachunku.

Krok	Procedura	Klawisze do naciśnięcia
1	Wprowadzenie kodu kroku.	$\boxed{2}$ $\boxed{3}$ $\boxed{1}$ $\boxed{5}$ $\boxed{\cdot}$ $\boxed{\otimes}$
2	Wprowadzenie numeru funkcji i sposobu reakcji	$\boxed{5}$ $\boxed{\otimes}$ $\boxed{1}$ $\boxed{\text{SUMA}}$
3	Wprowadzenie numeru funkcji i sposobu reakcji.	$\boxed{6}$ $\boxed{\otimes}$ $\boxed{0}$ $\boxed{\text{SUMA}}$
4	Zatwierdzenie parametrów.	$\boxed{\text{GOTÓWKA}}$

Odczyt parametrów krokiem  $\boxed{\#1300}$ .

#### 4.8.2.3. Programowanie bezpośrednie stawek procentowych dla klawiszy rabatowych $\boxed{\%1}$ do $\boxed{\%4}$ , (PGM1 i PGM2)

Można zaprogramować bezpośrednio kwoty rabatów dla klawiszy rabatów kwotowych.

#### PROCEDURA:

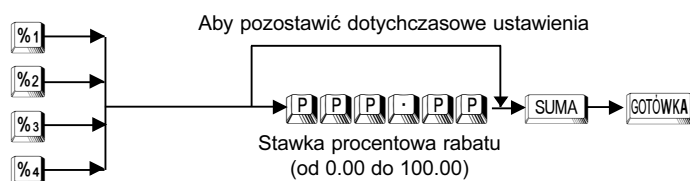

**Przykład:** Zaprogramujemy rabat o wysokości 10.55% dla klawisza  $\boxed{\%1}$

Krok	Procedura	Klawisze do naciśnięcia
1	Wprowadzenie klawisza bezpośredniego stopy procentowej rabatu	$\boxed{\%1}$
2	Wprowadzenie stawki procentowej rabatu	$\boxed{1}$ $\boxed{0}$ $\boxed{\cdot}$ $\boxed{5}$ $\boxed{5}$
3	Zakończenie wprowadzania i wydruk	$\boxed{\text{SUMA}}$
4	Zatwierdzenie parametrów	$\boxed{\text{GOTÓWKA}}$

**Uwaga:** Stopę procentową podaje się z kropką  $\boxed{\cdot}$ .

Odczyt parametrów krokiem  $\boxed{\#1300}$ .



#### 4.8.2.4. Programowanie stawek rabatów procentowych, krok #1310 (PGM1 i PGM2)

Należy zaprogramować działanie specjalnych klawiszy funkcyjnych.

##### PROCEDURA:

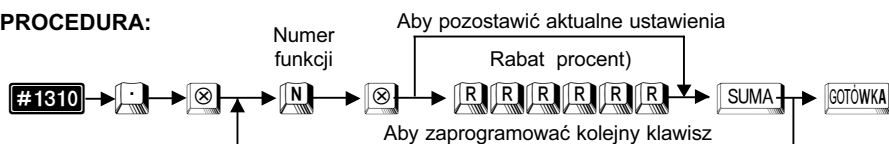

Numer funkcji	5	6	7	8
Klawisz	%1	%2	%3	%4
Zakres	Od 0.00 do 100.00			

**Przykład:** Programujemy stawkę upustu -12.25% dla klawisza %1.

Krok	Procedura	Klawisze do naciśnięcia
1	Wprowadzenie kodu kroku.	1 3 1 0 .
2	Wprowadzenie numeru funkcji i stawki procentowej upustu.	5 . 1 2 . 5 0 SUMA
3	Zatwierdzenie parametrów.	GOTÓWKA

**Uwaga:** Stawkę procentową podaje się z kropką .

Odczyt parametrów krokiem #1300.

#### 4.8.2.5. Programowanie limitów dla rabatów procentowych, krok #2313 (PGM2)

W celu zabezpieczenia się przed pomyłkami kasjerów lub zabronienia udzielania zbyt wielkich rabatów procentowych możemy ustawić limity tej funkcji

##### PROCEDURA:

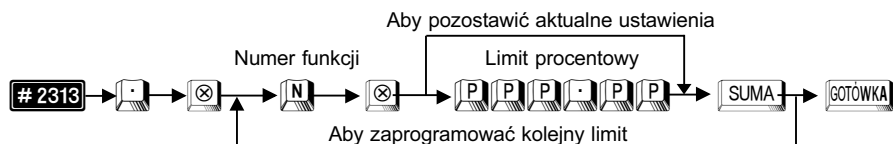

Numer funkcji	5	6	7	8
Klawisz	%1	%2	%3	%4

**Przykład:** Limit dla rabatu procentowego [%1] w wysokości 20.00%

Krok	Procedura	Klawisze do naciśnięcia
1	Wprowadzenie kodu kroku.	2 3 1 3 . ⊗
2	Wprowadzenie numeru funkcji i limitu rabatu procentowego.	5 ⊗ 2 0 SUMA
3	Zatwierdzenie parametrów.	GOTÓWKA

**Uwaga:** Stawkę procentową podaje się z kropką [.]

Odczyt parametrów krokiem [#1300].

### 4.8.3. Rabaty / Narzuty kwotowe

4.8.3.1. Programowanie rabatu (znak -) lub narzutu (znak +) dla klawiszy

⊖<sub>1</sub> do ⊖<sub>4</sub>, krok [#2311] (PGM2)

PROCEDURA:

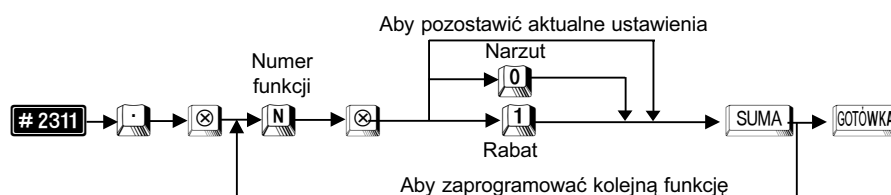

Numer funkcji	1	2	3	4
Klawisz	⊖ <sub>1</sub>	⊖ <sub>2</sub>	⊖ <sub>3</sub>	⊖ <sub>4</sub>

**Przykład:** Programujemy znak minus dla klawisza ⊖<sub>1</sub>.

Krok	Procedura	Klawisze do naciśnięcia
1	Wprowadzenie kodu kroku.	2 3 1 1 . ⊗
2	Wprowadzenie numeru funkcji i kodu znaku.	1 ⊗ 1 SUMA
3	Zatwierdzenie parametrów.	GOTÓWKA

Odczyt parametrów krokiem [#1300].

#### 4.8.3.2. Programowanie sposobu działania klawiszy rabatowe kwotowego $\ominus_1$ do $\ominus_4$ , krok #2316 (PGM2)

Możemy zdecydować w jaki sposób udzielać rabaty kwotowe: od pojedynczej pozycji paragonu lub od sumy rachunku.

PROCEDURA:

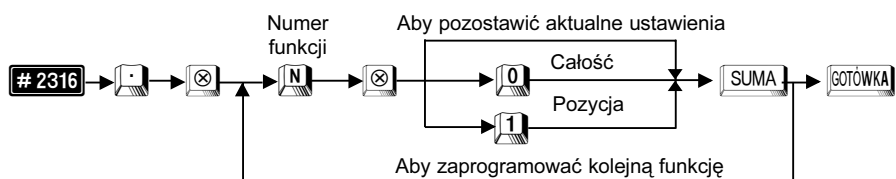

**Przykład:** Klawisz  $\ominus_1$  działa na pojedynczą pozycję paragonu, a klawisz  $\ominus_2$  na cały rachunek.

Krok	Procedura	Klawisze do naciśnięcia
1	Wprowadzenie kodu kroku.	$\ominus_2$ $\ominus_3$ $\ominus_1$ $\ominus_6$ $\ominus$
2	Wprowadzenie numeru funkcji i kodu znaku.	$\ominus_1$ $\ominus$ $\ominus_1$ SUMA
3	Zatwierdzenie parametrów.	GOTÓWKA

Odczyt parametrów krokiem #1300.

#### 4.8.3.3. Programowanie bezpośrednio kwoty rabatu dla klawiszy rabatowych $\ominus_1$ do $\ominus_4$ , (PGM1 i PGM2)

Można zaprogramować bezpośrednio kwoty rabatów dla klawiszy rabatowych kwotowych.

PROCEDURA:

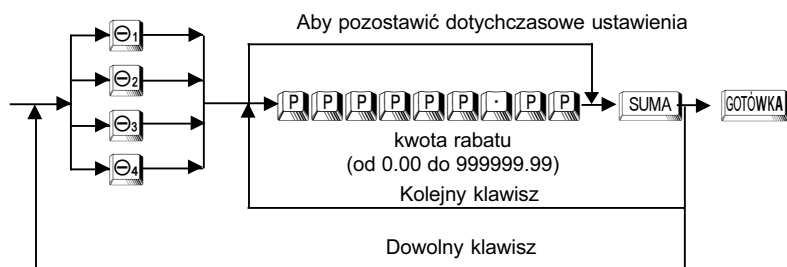

**Przykład:** Zaprogramujemy rabat o wysokości 10.00 zł dla klawisza

Krok	Procedura	Klawisze do naciśnięcia
1	Wprowadzenie klawisza bezpośredniego rabatu kwotowego	
2	Wprowadzenie kwoty rabatu	
3	Zakończenie wprowadzania i wydruk	
4	Zatwierdzenie parametrów	

Odczyt parametrów krokiem

#### 4.8.3.4. Programowanie kwot rabatów, krok (PGM1 i PGM2)

Należy zaprogramować działanie specjalnych klawiszy funkcyjnych.

##### PROCEDURA:

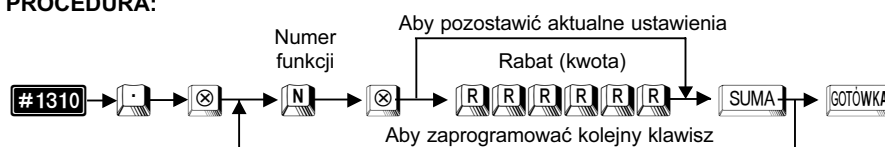

Numer funkcji	1	2	3	4
Klawisz				
Zakres	Od 0.00 do 999999.99			

**Przykład:** Programujemy kwotę upustu -10.00 zł dla klawisza i stawkę upustu -12.25% dla klawisza .

Krok	Procedura	Klawisze do naciśnięcia
1	Wprowadzenie kodu kroku.	
2	Wprowadzenie numeru funkcji i kwoty upustu.	
3	Wprowadzenie numeru funkcji i stawki procentowej upustu.	
4	Zatwierdzenie parametrów.	

**Uwaga:** Stawkę procentową podaje się z kropką .

Odczyt parametrów krokiem

#### 4.8.3.5. Programowanie limitów górnych dla kwot wprowadzanych przy udzielaniu rabatów, krok #2312 (PGM2)

W celu zabezpieczenia się przed pomyłkami kasjerów lub zabronienia wykonywania operacji na zbyt dużych kwotach możemy ustawić limity dla odpowiednich funkcji.

##### PROCEDURA:

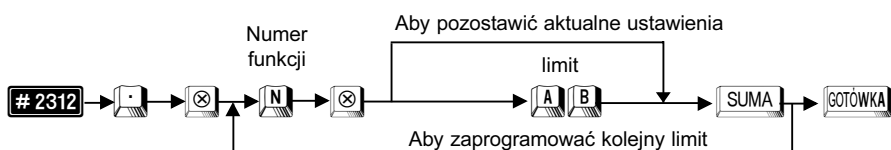

Parametry A,B są czynnikiem wyrażenia  $A \times 10^B$ .

**A** Mantysa, 1 do 9.

**B** Exponenta, 0 do 8 (8 może być użyte tylko gdy A=1).

**Przykład:** Programujemy limit górny dla klawisza  jako 10.00 zł

Krok	Procedura	Klawisze do naciśnięcia
1	Wprowadzenie kodu kroku.	     
2	Wprowadzenie numeru funkcji i limitu kwoty.	    
3	Zatwierdzenie parametrów.	

Odczyt parametrów krokiem #1300.

#### 4.8.4. Promocje

Promocją w kasie **ER-A457P** nazywamy szczególną formę rabatu kwotowego udzielanego przez kasę automatycznie po sprzedaży określonej ilości artykułów oznaczonych kodem kreskowym. Możliwe jest utworzenie do 99 zestawów promocyjnych. W skład każdego zestawu promocyjnego wchodzi do 5 artykułów reprezentowanych przez kody kreskowe. Jeden artykuł może wchodzić w skład tylko jednego zestawu promocyjnego.

Funkcja zestawów promocyjnych ułatwia zarządzanie promocjami w placówkach handlowych.

Na przykład, przy zakupie trzech sztuk czekolady automatycznie dla trzeciej pozycji naliczany jest zaprogramowany wcześniej rabat kwotowy (1 szt. 2.00 zł, 2 szt. 4.00 zł, 3 szt. 5.00 zł). Funkcja znajduje również zastosowanie przy premiowaniu zakupu kilku różnych produktów.

**Uwaga1:** *Jeżeli udzielony zostaje rabat promocyjny w ramach danej promocji sprzedane były różne towary to kasa udziela rabatu w równej wysokości do każdej pozycji biorącej udział w promocji. Jeżeli wynik takiej operacji byłby ujemny dla którejkolwiek pozycji rabat promocyjny w ogóle nie jest udzielany.*

**Uwaga2:** *W celu uruchomienia funkcji należy kontaktować się z serwisem!*

**4.8.4.1. Programowanie rabatu dla zestawu promocyjnego,  
krok #2020 (PGM1 i PGM2)**

Kody kreskowe możemy łączyć w zestawy promocyjne. W skład jednego zestawu może wchodzić do pięciu różnych, tych samych lub mieszanych towarów. Możliwe jest utworzenie 99 zestawów promocyjnych. Przy wpisywaniu kwoty rabatu pierwsze zera są znaczące, trzeba je wpisać przed ceną.

**PROCEDURA:**

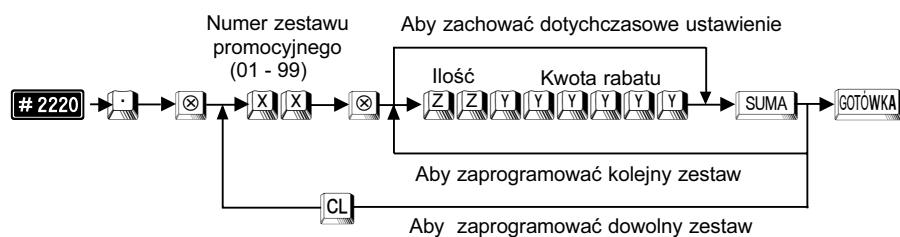

- Ilość artykułów zestawu promocyjnego powodująca udzielenie rabatu.

**Przykład:** Programujemy dla zestawu promocyjnego o numerze 15 rabat kwotowy wynoszący 10,00 zł. (Ilość artykułów 3).

Krok	Procedura	Klawisze do naciśnięcia
1	Wprowadzenie kodu kroku	
2	Wprowadzenie numeru zestawu promocyjnego	
3	Wprowadzenie ilości artykułów (pierwsze dwie cyfry) i wartości rabatu kwotowego (10,00 zł – następne 8 cyfr)	
4	Zatwierdzenie parametrów	
5	Zatwierdzenie parametrów	

Odczyt parametrów krokiem .

**4.8.4.2. Definiowanie zestawu promocyjnego, krok #2021 (PGM1 i PGM2)**

W skład zestawu promocyjnego może wchodzić do pięciu artykułów oznaczonych kodem kreskowym.

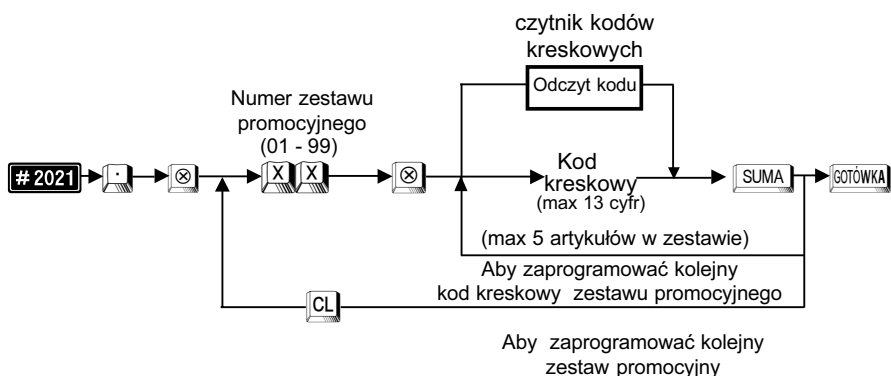
**PROCEDURA:**

**Przykład:** Programujemy dla zestawu promocyjnego o numerze 15 trzy artykuły o kodach kreskowych (49836288, 49836246, 49836211).

Krok	Procedura	Klawisze do naciśnięcia
1	Wprowadzenie kodu kroku	
2	Wprowadzenie numeru towaru nadrzędnego zestawu pierwszego	
3	Wprowadzenie pierwszej pozycji zestawu promocyjnego	[odczyt kodu czytnikiem kodów kreskowych] lub 
4	Wprowadzenie drugiej pozycji zestawu promocyjnego	[odczyt kodu czytnikiem kodów kreskowych] lub 
5	Wprowadzenie trzeciej pozycji zestawu promocyjnego	[odczyt kodu czytnikiem kodów kreskowych] lub 
6	Zatwierdzenie parametrów	

Odczyt parametrów krokiem **#2020**.

## 4.9. Programowanie klientów

Funkcja stałego klienta umożliwia właścicielowi sklepu zarządzanie danymi o sprzedaży na podstawie indywidualnego kodu klienta.

Klient otrzymuje kartę stałego klienta z indywidualnym numerem i kodem kreskowym a podczas zakupów przedstawia kartę kasjerowi. Kasjer wprowadza numer klienta (odczyt skanerem lub wprowadzenie

z klawiatury), a rejestrowane dane o sprzedaży zapisywane są w indywidualnym pliku klienta. Istnieje możliwość gromadzenia szczegółowych danych o transakcjach (data, towary, cena, ilość) lub tylko danych ogólnych (wartość wszystkich transakcji).

Dane nowych klientów można wprowadzać w także w trakcie rejestracji sprzedaży. W takim przypadku zazwyczaj konieczna jest ich korekta w trybie PGM2. Zarządzanie bazą klientów jest ułatwione dzięki różnym raportom oraz możliwości automatycznego usuwania z pamięci kasy klientów, którzy przestali odwiedzać nasz sklep (nie dokonano zakupów przez określona ilość miesięcy).

W przypadku użytkowania kodów kreskowych do rejestracji obrotów klientów wykorzystuje się kody kreskowe EAN13. Format kodu jest następujący.

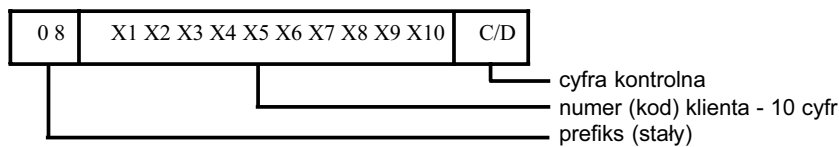

### 4.9.1. Programowanie danych klienta, krok **# 2850** (PGM2)

Można zaprogramować następujące dane klienta: nazwa klienta (16 znaków) oraz adres klienta (32 znaki).





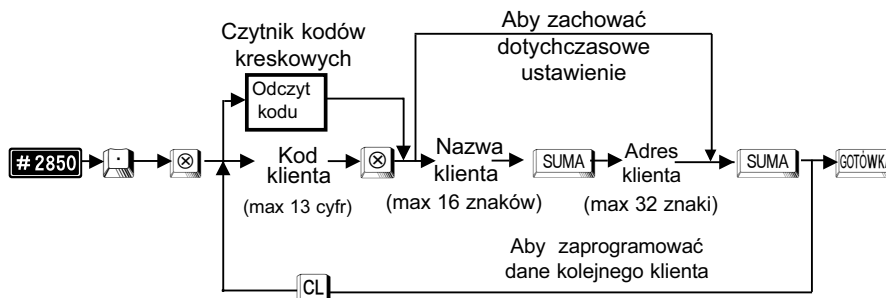















W przypadku pomyłki podczas wprowadzania należy wcisnąć klawisz 

#### PROCEDURA:







**Przykład:** Programujemy dane nowego klienta (Jan Kowalski, ul. Zielona 15, 83-000, Pruszcz Gdański) dla karty stałego klienta o kodzie (1234567890123)

Krok	Procedura	Klawisze do naciśnięcia
1	Wprowadzenie kodu kroku	     
2	Wprowadzenie numeru karty stałego klienta	Odczyt skanerem lub klawisze do naciśnięcia              
3	Wprowadzenie nazwy klienta	[J][A][N][ ] [K][O][W][A][L][S][K][I] [SUMA]
4	Wprowadzenie adresu klienta	[Z][I][E][L][O][N][A][ ] [1][5][ ] [8][3][0][0][0][ ] [P][R][U][S][Z][C][ ] [G][D] [SUMA]
5	Zatwierdzenie parametrów	

Odczyt parametrów krokiem .

#### 4.9.2. Programowanie danych klienta w trakcie rejestracji sprzedaży (REG, MGR)

Wprowadzenie nowego klienta możliwe jest również w trakcie rejestracji sprzedaży w trybie REG lub MGR. Aby rozpocząć wprowadzanie danych klient należy odczytać skanerem kod nowej karty stałego klienta lub wprowadzić ten kod z klawiatury i nacisnąć klawisz . Procedura jest analogiczna jak w punkcie 4.9.1. Na wyświetlaczu kasjera pojawia się komunikat „NOWY KLIENT”. Następnie wprowadzamy nazwę i adres klienta zatwierdzając dane klawiszem .

#### 4.9.3. Programowanie czasu przechowywania danych klientów w pamięci kasy, krok (PGM2)

Jeżeli kod klienta nie jest używany przez pewien okres czasu (klient nie dokonuje zakupów przez ten okres), wtedy kod ten zostanie skasowany po upływie tego terminu. Czas przechowywania danych klientów może być ustawiony w granicach od 1 do 99 miesięcy. Ustawienie standardowe 12 miesięcy (1 rok).

Zabronienie kasowania automatycznego

**PROCEDURA:**

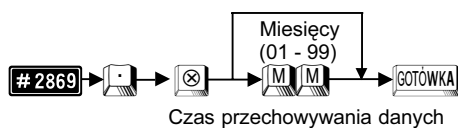

**Przykład:** Programujemy czas przechowywania danych klientów w pamięci na 6 miesięcy.

Krok	Procedura	Klawisze do naciśnięcia
1	Wprowadzenie kodu kroku	     
2	Wprowadzenie czasu przechowywania danych klienta (np. 6 miesięcy)	
3	Zatwierdzenie parametrów	

Odczyt parametrów krokiem .

### 4.9.4. Programowanie rabatu stałego klienta, krok #2870 (PGM2)

W kasie istnieje możliwość przypisania numeru stałego klienta do określonego poziomu rabatu. Istnieje możliwość programowania 20 różnych poziomów rabatów z zastrzeżeniem, że numer klienta może być przypisany tylko do jednego poziomu. Do danego poziomu rabatu przypisywany jest zakres numerów kart stałego klienta.

W przypadku posługiwania się kartą klienta, która przypisana jest do jakiegoś z zaprogramowanych w kasie poziomów, kasa automatycznie udziela rabatu procentowego od sumy paragonu odpowiadającego temu poziomowi. Informacja o zastosowanym rabacie drukowana jest na paragonie, np:

RABAT	KL. P01	-5.00%
-------	---------	--------

Oznacza to, że dany klient przypisany jest do 1 poziomu rabatu dla stałych klientów i otrzymał rabat procentowy w wysokości 5%.







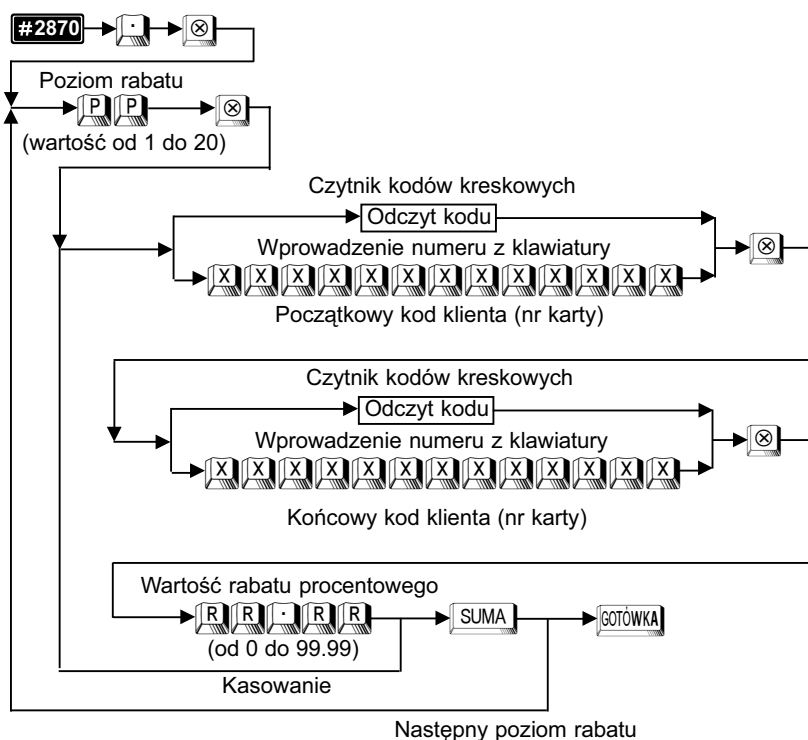











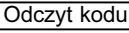

























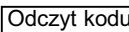

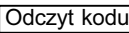
Dane o ilości i wartości udzielonych rabatów według poziomu wyszczególnione są w części niefiskalnej raportu dobowego zerującego.

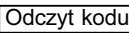
Programowanie poziomu rabatu dla zakresu numerów stałego klienta wykonuje się wg poniższej procedury.

#### PROCEDURA:



**Przykład:** Programujemy rabat stałego klienta dla 1 poziomu rabatu w wysokości 3,5%, początkowy kod uprawnionego klienta odczytujemy czytnikiem kodów kreskowych, kod końcowy klienta uprawnionego do rabatu w poziomie 1 wprowadzamy z klawiatury(1000002000002). Następnie zatwierdzamy programowanie 1 poziomu rabatu i przechodzimy do programowania rabatu w poziomie 2 odczytując numery uprawnionych klientów czytnikiem kodów kreskowych i wprowadzając wysokość rabatu procentowego dla drugiej grupy 4%.

Krok	Procedura	Klawisze do naciśnięcia
1	Wybranie kodu kroku	     
2	Wybranie poziomu rabatu	  
3	Odczyt początkowego kodu klienta (nr karty) czytnikiem kodów kreskowych	Czytnik kodów kreskowych  
4	Wprowadzenie końcowego kodu klienta (nr karty) z klawiatury	               
5	Wprowadzenie wartości poziomu rabatu procentowego dla wybranego poziomu rabatu	    
6	Zatwierdzenie wybranego poziomu rabatu i przejście do następnego poziomu rabatu	
7	Wybranie poziomu rabatu	  
8	Odczyt początkowego kodu klienta (nr karty) czytnikiem kodów kreskowych	Czytnik kodów kreskowych  
9	Odczyt następnego kodu klienta (nr karty) czytnikiem kodów kreskowych	Czytnik kodów kreskowych  
10	Odczyt końcowego kodu klienta (nr karty) czytnikiem kodów kreskowych	Czytnik kodów kreskowych  
11	Wprowadzenie wartości poziomu rabatu procentowego dla wybranego poziomu rabatu	    
12	Zatwierdzenie wybranego poziomu rabatu	
13	Zakończenie programowania.	

## 4.10. Programowanie parametrów funkcji sprzedaży

### 4.10.1. Programowanie sposobu działania klawiszy zakończenia transakcji: GOTÓWKA, GOT2, CZ1 do CZ4, KR1 do KR4, krok # 2320 (PGM2)

Należy zaprogramować jakie funkcje będą pełniły poszczególne klawisze finalizujące transakcję. Ma to na celu określenie jakie czynności będą dozwolone, zabronione lub konieczne do wykonania przed zakończeniem rachunku.

#### PROCEDURA:

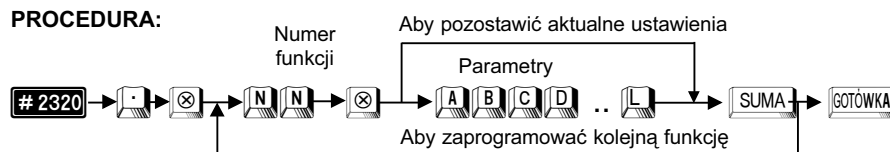

Numer funkcji	38	39	40	41	42	43	44	45	46	47
Klawisz	GOTÓWKA	GOT2	CZ1	CZ2	CZ3	CZ4	KR1	KR2	KR3	KR4

Parametr	Opis funkcji	Wartość	
ABC	Nie używane		000
D	Obowiązek wprowadzenia kodu towaru niedodawanego	T/N	1/0
E	Zabronienie wydawania reszty dla klaw. KR1 - KR4 i CZ1 - CZ4	T/N	1/0
	Zezwolenie na wydawanie reszty dla klawiszy GOTÓWKA i GOT2	T	0
FGHIJG	Nie używane		000000
K	Otwieranie szuflady kasjerskiej	T/N	1/0
L	Przymus podania kwoty od klienta dla klawiszy GOTÓWKA, GOT2 i CZ1 - CZ4	T/N	1/0
	Zabronienie podania kwoty od klienta dla klawiszy KR1 - KR4	N/T	1/0

**Uwaga1:** Parametr E dla klawiszy GOTÓWKA musi być zawsze równy 0, inne ustawienie może spowodować zablokowanie kasy.

**Uwaga2:** Wprowadzając parametry musimy podać je wszystkie łącznie z początkowymi zerami lub zmieniamy aktualne ustawienia przesuując migającą cyfrę za pomocą klawiszy . i 00.

**Przykład:** Programujemy dla klawisza **GOTÓWKA** obowiązek wprowadzania kodu nie dodawanego, zezwalamy na wydawanie reszty, blokujemy otwieranie szuflady kasjerskiej i ustawiamy podawanie kwoty gotówki od klienta za obowiązkowe, oraz programujemy dla klawisza **KR1** brak obowiązku wprowadzania kodu towaru niedodawanego, zabraniamy wydawania reszty, ustawiamy otwieranie szuflady kasjerskiej i zabraniamy podawania kwoty gotówki od klienta.

Krok	Procedura	Klawisze do naciśnięcia
1	Wprowadzenie kodu kroku.	<b>2</b> <b>3</b> <b>2</b> <b>0</b> <b>.</b> <b>⊗</b>
2	Wprowadzenie numeru funkcji i parametrów programu.	<b>3</b> <b>8</b> <b>⊗</b> <b>0</b> <b>0</b> <b>0</b> <b>1</b> <b>0</b> <b>0</b> <b>0</b> <b>0</b> <b>0</b> <b>0</b> <b>1</b> <b>1</b> SUMA
3	Wprowadzenie numeru funkcji i parametrów programu.	<b>4</b> <b>4</b> <b>⊗</b> <b>0</b> <b>0</b> <b>0</b> <b>0</b> <b>1</b> <b>0</b> <b>0</b> <b>0</b> <b>0</b> <b>0</b> <b>0</b> <b>0</b> SUMA
4	Zatwierdzenie parametrów.	<b>GOTÓWKA</b>

Odczyt parametrów krokiem **# 1300**.

#### 4.10.2. Programowanie limitów górnych dla kwot wprowadzanych przy wpłatach i wypłatach, krok **# 2312** (PGM2)

W celu zabezpieczenia się przed pomyłkami kasjerów lub zabronienia wykonywania operacji na zbyt dużych kwotach możemy ustawić limity dla odpowiednich funkcji.

##### PROCEDURA:

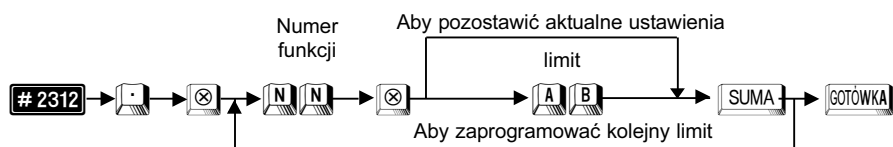

Numer funkcji	31	32	33	34
Klawisz	<b>WPL1</b>	<b>WPL2</b>	<b>WYPL1</b>	<b>WYPL2</b>

Parametry AB są czynnikiem wyrażenia Ax10B.

A - liczba całkowita od 1 do 9

B - liczba całkowita od 1 do 9

(B może być równe 9 tylko dla A = 1)

**Przykład:** Programujemy limit górny dla klawisza  jako 500.00 zł.

Krok	Procedura	Klawisze do naciśnięcia
1	Wprowadzenie kodu kroku.	     
2	Wprowadzenie numeru funkcji i limitu kwoty.	     
3	Zatwierdzenie parametrów.	









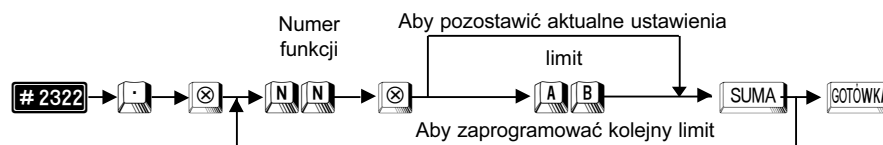

Odczyt parametrów krokiem .

### 4.10.3. Programowanie limitów górnych dla klawiszy finalizujących transakcję, krok (PGM2)

W celu zabezpieczenia się przed pomyłkami kasjerów lub zabronienia wykonywania operacji na zbyt dużych kwotach możemy ustawić limity dla odpowiednich funkcji.

#### PROCEDURA:



Numer funkcji	38	39	40	41	42	43	44	45	46	47
Klawisz										

Parametry AB są czynnikami wyrażenia  $A \times 10^B$ .

A - liczba całkowita od 1 do 9

B - liczba całkowita od 1 do 9

(B może być równe 9 tylko dla A = 1)

**Przykład:** Programujemy limit górny dla klawisza  jako 1000.00 zł.

Krok	Procedura	Klawisze do naciśnięcia
1	Wprowadzenie kodu kroku.	     
2	Wprowadzenie numeru funkcji i limitu kwoty.	     
3	Zatwierdzenie parametrów.	

Odczyt parametrów krokiem .

#### 4.10.4. Programowanie limitów górnych dla kwot w szufladzie, reszty z czeków, zamiany czeków na gotówkę, krok # 2321 (PGM2)

##### PROCEDURA:

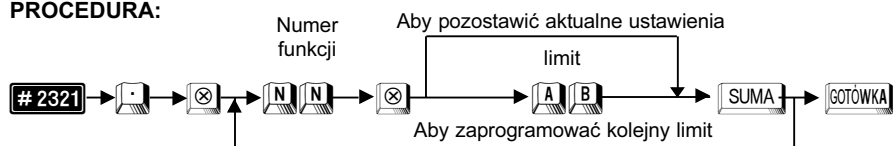

Nr funkcji	Funkcja	Limit kwoty
55	Gotówka w szufladzie – waluta podstawowa	Maks. 9 cyfr — 0 do 999999999 (w groszach)
58	Reszta z czeku	Maks. 8 cyfr — 0 do 99999999 (w groszach)
37	Zamiana czeku na gotówkę	Maks. 8 cyfr — 0 do 99999999 (w groszach)
140	Gotówka w szufladzie – druga waluta	Maks. 8 cyfr — 0 do 99999999 (w groszach)

Należy zwrócić uwagę, że limit jest podawany jako kwota (w odróżnieniu pozostałych kroków). Umożliwia to np. ustawienie limitu na kwotę = 123,45 zł.

**Przykład:** Programujemy górny limit 999.99 zł dla gotówki w szufladzie kasjerskiej.

Krok	Procedura	Klawisze do naciśnięcia
1	Wprowadzenie kodu kroku.	
2	Wprowadzenie numeru funkcji i kwoty limitu.	
3	Zatwierdzenie parametrów.	

Odczyt parametrów krokiem # 1300.

#### 4.10.5. Programowanie czasu alarmu otwartej szuflady, krok # 2617 (PGM2)

Jeżeli szuflada pozostaje otwarta dłużej niż zaprogramowany czas, kasa włączy alarm dźwiękowy.

##### PROCEDURA:

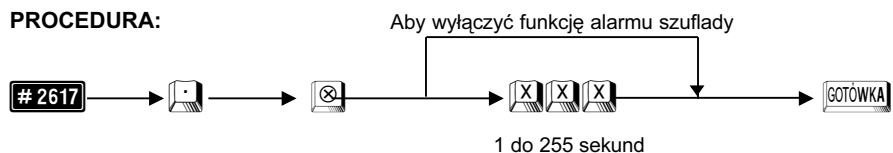

**Przykład:** Programujemy limit czasu otwartej szuflady na 30 sekund.

Krok	Procedura	Klawisze do naciśnięcia
1	Wprowadzenie kodu kroku.	2 6 1 7 . ⊗
2	Wprowadzenie limitu czasowego.	3 0
3	Zatwierdzenie parametrów.	GOTÓWKA

**Uwaga!** Kasa rozpoczyna odliczanie czasu otwarcia szuflady od momentu otwarcia szuflady, po zakończeniu transakcji w trybie REG. Odliczanie jest zatrzymywane gdy naciśnięty zostanie dowolny klawisz przy rozpoczęciu następnej transakcji. Sygnał alarmu można wyłączyć zamykając szufladę. Gdy sygnał alarmu jest aktywny, kasa nie reaguje na naciskanie żadnego klawisza.

Zaleca się ustawienie alarmu otwartej szuflady zwłaszcza w początkowym okresie eksploatacji kasy w celu przyuczenia personelu do prawidłowego użytkowania kasy.

Odczyt parametrów krokiem **# 2600**.

#### 4.10.6. Programowanie listy zawierającej wagi opakowań tarę, krok **# 2618** (PGM2)

programujemy listę do 9 różnych wag opakowań. Lista ta reprezentuje różne pojemniki których sprzedający będzie używał do ważenia towarów na wadze połączonej z kasą. Pozycje z listy wywoływane są przez wybranie numeru listy i naciśnięcie klawisza wagi (klawisz ten wymaga zaprogramowania – skontaktuj się z autoryzowanym serwisem). Kasa sama przeprowadza kalkulację polegającą na odjęciu od masy brutto przesłanej z wagi masy tary.

##### PROCEDURA:

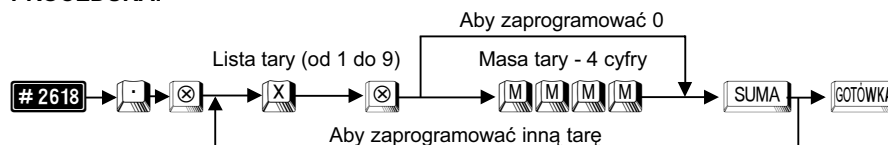

Masa tary: 0.001 do 9.999 kg (podajemy bez kropki dziesiętnej),  
(dla ustawienia innego zakresu tary skontaktuj się z autoryzowanym serwisem).

**Przykład:** Programujemy masę tary = 0.250 kg pod pozycją 2 listy tar.

Krok	Procedura	Klawisze do naciśnięcia
1	Wprowadzenie kodu kroku.	2 6 1 8 . ⊗
2	Wprowadzenie numeru pozycji na liście i masy tary.	2 ⊗ 2 5 0 SUMA
3	Zatwierdzenie parametrów.	GOTÓWKA

Odczyt parametrów krokiem **# 2600**.



### 4.10.7. Programowanie kursu drugiej waluty (PGM1 i PGM2)





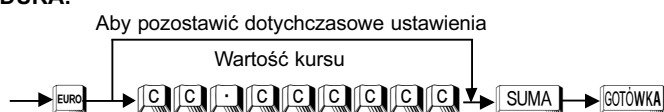

Kasa pozwala na przyjmowanie zapłaty w drugiej walucie, a także na płatności mieszane. Tym krokiem programujemy kurs waluty, kurs podaje się z dokładnością do 6 cyfr po przecimku.

#### 4.10.7.1 Programowanie bezpośrednio kursu drugiej waluty (PGM1 i PGM2)

##### PROCEDURA:



**Przykład:** Programujemy kurs  $1 \text{ €} = 4,2355 \text{ zł}$ .

Krok	Procedura	Klawisze do naciśnięcia
1	Wprowadzenie funkcji	
2	Wprowadzenie kursu	     
3	Zakończenie wprowadzania	
4	Zatwierdzenie parametrów i wydruk	

Odczyt parametrów krokiem .

#### 4.10.7.2. Programowanie kursu drugiej waluty, krok (PGM1 i PGM2)

Kurs można również zaprogramować krokiem .

##### PROCEDURA:

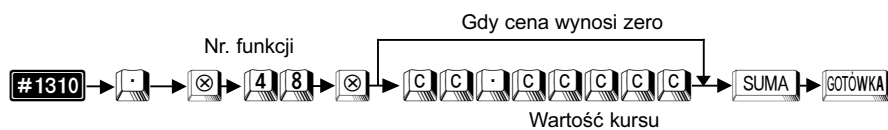

Odczyt parametrów krokiem .

### 4.10.8. Programowanie nazw funkcji

#### 4.10.8.1. Programowanie nazw funkcji, krok **# 2314** (PGM2)

**PROCEDURA:**

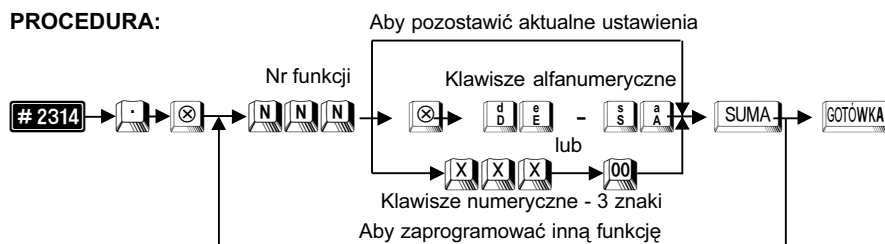

**N N N** → Nr funkcji według tabeli nazw funkcji.

Przy programowaniu z klawiatury alfanumerycznej wyszukaj odpowiedni znak na klawiaturze według rysunku klawiatury alfanumerycznej (str 23) i naciśnij go.

- jeżeli wprowadzisz zły znak, możesz go poprawić za pomocą klawisza **BACK SPACE**,
- jeżeli naciśniesz klawisz **DC** (podwójna szerokość) przed naciśnięciem innego klawisza, to następne wprowadzone znaki będą miały podwójną szerokość, po ponownym naciśnięciu klawisza **DC** znaki będą miały normalną szerokość,
- jeżeli naciśniesz klawisz **SHIFT** kolejny znak będzie drukowany jako mała litera. Działanie klawisza **SHIFT** można zmienić przy pomocy kroku **# 2616** (parametr **X=10**). Po zmianie parametru **B=1** klawisz **SHIFT** działa na zmianę wielkości wszystkich wprowadzanych po nim znaków, aż do ponownego naciśnięcia klawisza **SHIFT** (podobnie jak **Caps** w komputerze)
- Przy programowaniu za pomocą kodów znaków należy odszukać znak na tablicy kodów, wprowadzić go z klawiatury numerycznej wprowadzając 3 cyfry i nacisnąć klawisz **00**.
- Odstęp (puste miejsce) programujemy klawiszem **SPACE**, ma on szerokość jednego znaku.

**Przykład:** Programujemy napis **VISA**. dla funkcji **044**.

Krok	Procedura	Klawisze do naciśnięcia
1	Wprowadzenie kodu kroku.	<b>2</b> <b>3</b> <b>1</b> <b>4</b> <b>.</b> <b>⊗</b>
2	Wprowadzenie numeru funkcji i nazwy.	<b>4</b> <b>4</b> <b>⊗</b> <b>DC</b> <b>v</b> <b>i</b> <b>s</b> <b>a</b> <b>SUMA</b>
3	Zatwierdzenie parametrów.	<b>GOTÓWKA</b>

Odczyt parametrów krokiem **# 1300**.

**Uwaga1:** *Pozycje zaznaczone gwiazdką (\*) nie podlegają zmianie.*

**Uwaga2:** *Zmienić można nazwę tylko tej funkcji, która istnieje w kasie.*

## 4.10.7.2. Tabela nazw funkcji

PROGRAMOWANIE

TORELL 

## 4.10.7.2. Tabela nazw funkcji

Nr funkcji	Funkcja	Tekst standardowy
F001	* Narzut kwotowy 1	NARZUT KW1
	* Rabat kwotowy 1	RABAT KW1
F002	* Narzut kwotowy 2	NARZUT KW2
	* Rabat kwotowy 2	RABAT KW2
F003	* Narzut kwotowy 3	NARZUT KW3
	* Rabat kwotowy 3	RABAT KW3
F004	* Narzut kwotowy 4	NARZUT KW4
	* Rabat kwotowy 4	RABAT KW4
F005	* Rabat procentowy 1	RABAT%1
	* Narzut procentowy 1	NARZUT%1
F006	* Rabat procentowy 2	RABAT%2
	* Narzut procentowy 2	NARZUT%2
F007	* Rabat procentowy 3	RABAT%3
	* Narzut procentowy 3	NARZUT%3
F008	* Rabat procentowy 4	RABAT%4
	* Narzut procentowy 4	NARZUT%4
F033	* Wpłata	**WPŁ
F034	* Wpłata 2	**WPŁ2
F035	* Wypłata	**WYPŁ
F036	* Wypłata 2	**WYPŁ2
F037	* Zamiana czeku na gotówkę	GOT/CZ
F038	* Gotówka	G OTÓWKA
F039	* Gotówka 2	G OT2
F040	Czek	CZEK
F041	Czek 2	CZEK2
F042	Czek 3	CZEK3
F043	Czek 4	CZEK4
F044	Kredyt 1	KREDYT1
F045	Kredyt 2	KREDYT2
F046	Kredyt 3	KREDYT3
F047	Kredyt 4	KREDYT4
F048	* Kurs drugiej waluty	KURS
F055	* Wartość utargu	**UTARG
F058	* Reszta z czeku	RESZTACZ
F086	Nadgrupa 1	NADG. 01
F087	Nadgrupa 2	NADG. 02
F088	Nadgrupa 3	NADG. 03
F089	Nadgrupa 4	NADG. 04
F090	Nadgrupa 5	NADG. 05
F091	Nadgrupa 6	NADG. 06
F092	Nadgrupa 7	NADG. 07
F093	Nadgrupa 8	NADG. 08
F094	Nadgrupa 9	NADG. 09
F114	* Symbol kodu niedodawanego	#

## 4.11. Programowanie pozostałych funkcji

### 4.11.1. Programowanie dodatkowych możliwości funkcji, krok # 2616 (PGM2)

Programujemy pozostałe dodatkowe funkcje odnośnie obsługi kasy.

#### PROCEDURA:



**Uwaga!** Zwykle domyślne ustawienie wszystkich zmiennych X w tym kroku wynosi ABCDEFGH = 00000000.

#### Dla X=1:

Zmienna	Opis	Możliwości	Wartość
A	Raport w trybie OP X/Z	Dozwolony	0
		Niedozwolony	1
B	Wypłata w trybie REG	Dozwolona	0
		Niedozwolona	1
C D	Nie używane		00
E	Storno bezpośrednie w trybie REG	Dozwolone	0
		Niedozwolone	1
F	Storno pośrednie w trybie REG	Dozwolone	0
		Niedozwolone	1
G	Anulacja rachunku w trybie REG	Dozwolona	0
		Niedozwolona	1
H	Nie używany		0

#### Dla X=2:



Zmienna	Opis	Możliwości	Wartość
A	Storno pierwszej pozycji	Dozwolone	1
		Niedozwolone	0
B C	Nie używane		00
D	Drukowanie ilości pozycji na rachunku	Nie	0
		Tak	1
E F G H	Nie używane		0000

**Dla X=3:**



Zmienna	Opis	Możliwości	Wartość
<b>A B</b>	Nie używane		00
<b>C</b>	Opuszczenie wartości zerowych na raporcie kasjerów	Nie	1
		Tak	0
<b>D</b>	Opuszczenie wartości zerowych na raporcie transakcji	Nie	1
		Tak	0
<b>E</b>	Opuszczenie wartości zerowych na raporcie grup tow.	Nie	1
		Tak	0
<b>F</b>	Opuszczenie wartości zerowych na raporcie podgrup / towarów.	Nie	1
		Tak	0
<b>G</b>	Opuszczenie wartości zerowych na raporcie godzinowym	Nie	1
		Tak	0
<b>H</b>	Nie używane		0

**Dla X=4, 5, 6, 7, 8, 9:** Zmienne **A** do **H** są nie używane (= 0000000).

**Dla X=10:**

Zmienna	Opis	Możliwości	Wartość
<b>A</b>	Nie używane		0
<b>B</b>	Działanie klawisza 		0
			1
<b>C</b>	Uczenie się kodów kreskowych podczas sprzedaży	dozwolone	0
		zabronione	1
<b>D E F G H</b>	Nie używane		00000

**Dla X=11:**

Zmienna	Opis	Możliwości	Wartość
<b>A</b>	Zawartość danych klienta	Dane ogólne (wartość sprzedaży)	1
		Dane szczegółowe	0
<b>B C D</b>	Nie używane		000
<b>E</b>	Metoda kasowania nieużywanych kodów kreskowych	Klawisz  i automatycznie po raporcie dziennym	1
		Klawisz 	0
<b>F G H</b>	Nie używane		000

**Dla X=12:**































Ustawienia domyślne: 0000100



Zmienna	Opis	Możliwości	Wartość
A - E	Nie używane		00000
F	Kod klienta	Dowolny	1
		EAN13 (prefiks 08)	0
G	Dopisywanie nowych klientów podczas pracy	W trybie MGR	1
		W trybie MGR i REG	0
H	Zmiany ceny podczas sprzedaży	W trybie MGR	1
		W trybie MGR i REG	0

**Dla X=13:**

Zmienna	Opis	Możliwości	Wartość
A	Uaktualnienie licznika kredytów o kwotę podaną przy wpłacie / wypłacie zakończonej klawiszem kredytu.	Tak	1
		Nie	0
B - E	Nie używane		00000
F	Traktowanie kodu EAN-8, (200 XXXX C/D) jako PLU (XXXX: kod PLU)	Tak	1
		Nie	0
G	Drukowanie numeru towaru lub numeru grupy towarowej dla kodów kreskowych definiowanych krokiem [#2025], gdy dla kroku [#906] parametr A = 4	Numer towaru	0
		Numer grupy	1
H	Wprowadzanie ceny z klawiatury przy rejestracji kodów ISBN / ISSN	Obowiązkowe	0
		Zabronione	1

**Przykład:** Programujemy opuszczanie wartości zerowych na raportach z grup towarowych oraz programujemy działanie klawisza  w trybie **Caps Lock**.

Krok	Procedura	Klawisze do naciśnięcia
1	Wprowadzenie kodu kroku.	     
2	Wprowadzenie parametru X i wartości zmiennych.	          
3	Wprowadzenie parametru X i wartości zmiennych.	           
4	Zatwierdzenie parametrów.	

**Uwaga:** Wprowadzając parametry musimy podać je wszystkie łącznie z początkowymi zerami lub zmieniamy aktualne ustawienia przesuwając migającą cyfrę za pomocą klawiszy  .

Odczyt parametrów krokiem **#2600**.

#### 4.11.2. Programowanie haseł broniących dostępu do trybów, PGM1, X1/Z1, X2/Z2, kroki **#2630**, **#2631**, **#2632**, (PGM2)

**Uwaga1:** Nie jest możliwe programowanie kasy w trybie PGM1 bez podania zaprogramowanego hasła (po jego zaprogramowaniu). Nie można wykonać jakiegokolwiek raportu w trybie X1/Z1 lub X2/Z2 bez podania hasła.

W celu przeprowadzenia jakichkolwiek operacji należy wprowadzić hasło w następujący sposób:

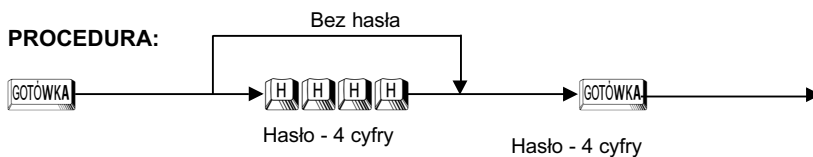

**Uwaga2:** Po wprowadzeniu hasła, nie trzeba go wprowadzać ponownie po wykonaniu kolejnych operacji, dopóki nie zostanie zmieniona pozycja stacyjki.

**PROCEDURA:**

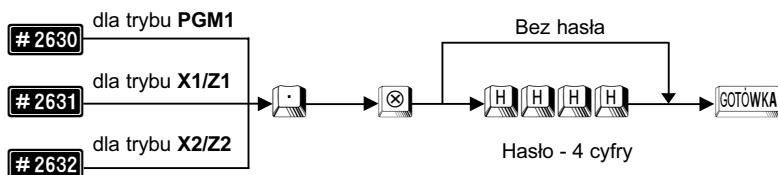

**Uwaga3:** Możliwe jest także zabezpieczenie hasłem trybu PGM2. W przypadku wystąpienia takiej potrzeby skontaktuj się z autoryzowanym serwisem.

Odczyt parametrów krokiem **#2600**.

### 4.11.3. Tryb oszczędzania energii akumulatora, krok **# 2689** (PGM2)

Aby przedłużyć czas pracy kasy z akumulatora można zaprogramować po ilu minutach kasa przejdzie do trybu oszczędzania energii. W tym trybie wyświetlacz jest wyłączony, a układy elektroniczne kasy pobierają minimalną ilość prądu z akumulatora. Przejście kasy do normalnego trybu pracy następuje po naciśnięciu klawisza przesuwu papieru. Można także zaprogramować, że tryb oszczędzania energii działa, gdy kasa pełni funkcję zegara (tryb OP X/Z) oraz szybsze wyłączenie podświetlenia wyświetlacza operatora, które zużywa szczególnie dużo energii.

#### PROCEDURA:

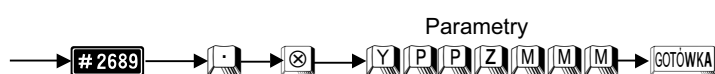

Zmienna	Opis		Możliwości	Wartość
Y	Tryb wydruku grubości czcionki	Zasilanie sieciowe	Czcionka normalna	0
		Zasilanie bateryjne	Czcionka ekonomiczna	
		Zawsze	Czcionka normalna	1
		Zawsze	Czcionka ekonomiczna	2
P	Tryb oszczędzania podświetlenia	Po czasie MMM		1
		15 sekund		0
Z	Tryb oszczędzania dla zegara	Nieaktywny		1
		Aktywny		0
MMM	Czas przejścia do trybu oszczędzania	Tryb nieaktywny		999
		Czas (min.)		1 .. 254

W nowej kasie czas przejścia w tryb oszczędzania wynosi około jednej minuty (00001).

### 4.11.4. Programowanie portów komunikacyjnych, krok **# 2690** (PGM2)

Kasa standardowo wyposażona jest w 2 porty szeregowo **RS-232** do połączenia z komputerem lub z wagą. Przed wykorzystaniem portu należy zaprogramować go do odpowiednich zastosowań.

#### PROCEDURA:

Aby pozostawić dotychczasowe ustawienia

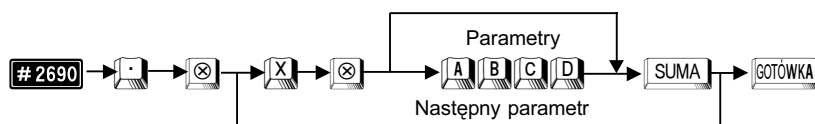



**Dla X = 1:**















Zmienna	Opis	Możliwości	Wartość
A	Połączenie z PC lub kasą	Tak	1 lub 8
		Nie	0
B	Nie używane (wprowadzić 0)		0
C	Połączenie z wagą	Tak	1 lub 8
		Nie	0
D	Nie używane (wprowadzić 0)		0

**Dla X = 2:**





















Zmienna	Opis	Możliwości	Wartość
A	Czytnik kodów kreskowych	Tak	8 lub 1
		Nie	0
B	Nie używane (wprowadzić 0)		0
C	Nie używane (wprowadzić 0)		0
D	Nie używane (wprowadzić 0)		0

**Uwaga!** Tylko jeden port może mieć wartość 1 i tylko jeden port może mieć wartość 8. Maksymalnie można zdefiniować współpracę z dwoma urządzeniami.

**Przykład1:** Programujemy funkcje portu **RS-232C**. Ustawiamy pracę z komputerem i z wagą

Krok	Procedura	Klawisze do naciśnięcia
1	Wprowadzenie kodu kroku.	 2  6  9  0  .  ⊗
2	Wprowadzenie parametrów do współpracy z komputerem i wagą	 1  ⊗  1  0  8  0  SUMA
3	Zatwierdzenie parametrów.	 GOTÓWKA

**Przykład2:** Programujemy funkcje portu **RS-232**. Ustawiamy pracę z komputerem i czytnikiem kodów kreskowych.

Krok	Procedura	Klawisze do naciśnięcia
1	Wprowadzenie kodu kroku.	 2  6  9  0  .  ⊗
2a	Wprowadzenie parametrów do współpracy z komputerem	 1  ⊗  1  0  0  0  SUMA
2b	Wprowadzenie parametrów do współpracy z czytnikiem kodów kreskowych	 2  ⊗  8  0  0  0  SUMA
3	Zatwierdzenie parametrów.	 GOTÓWKA

#### 4.11.5. Alternatywne programowanie portów komunikacyjnych, kroki **#2691**, **#2692** (PGM2)

.... Kasa pozwala na zaprogramowanie dwóch alternatywnych konfiguracji portów RS-232. Wyboru konfiguracji dokonuje operator w trybach **REG** i **MGR** w zależności od potrzeb. Równocześnie z wyborem zaprogramowanej wcześniej konfiguracji konieczne jest podłączenie wymaganych urządzeń lub zmiana ustawień przełącznika (jeśli jest używany).

Aby ustawić alternatywne konfiguracje portów komunikacyjnych należy wykonać poniższe kroki:

1. Programowanie portów komunikacyjnych dla konfiguracji **1**.....

Programowanie należy wykonać zgodnie z punktem 4.11.4.

2. Przyporządkowanie zaprogramowanej konfiguracji do klawisza  (bezpośrednio po wykonaniu pkt.1.).

Aby przyporządkować zaprogramowaną konfigurację do klawisza  należy wykonać poniższą procedurę:

##### PROCEDURA:



3. Programowanie portów komunikacyjnych dla konfiguracji **2**.....



Programowanie należy wykonać zgodnie z punktem 4.11.4.

2. Przyporządkowanie zaprogramowanej konfiguracji do klawisza  (bezpośrednio po wykonaniu pkt.1.).



Aby przyporządkować zaprogramowaną konfigurację do klawisza  należy wykonać poniższą procedurę:

















































##### PROCEDURA:



Wyboru zaprogramowanej konfiguracji dokonujemy przez naciśnięcie klawisza  lub .

**Uwaga:** *Klawisze  i  muszą być uprzednio uruchomione przez serwis .*

**Przykład:** Dla klawisza  ustawiamy współpracę z czytnikiem kodów kreskowych i wagą, natomiast dla klawisza  ustawiamy współpracę z komputerem.

Krok	Procedura	Klawisze do naciśnięcia
1	Wybranie kodu kroku	     
2	Wprowadzenie parametrów do współpracy z czytnikiem kodów kreskowych	      
3	Wprowadzenie parametrów do współpracy z wagą	    
4	Zatwierdzenie parametrów	
5	Przypisanie konfiguracji do klawisza 	      
6	Wybranie kodu kroku	     
7	Wprowadzenie parametrów do współpracy z komputerem	      
8	Zatwierdzenie parametrów	
9	Przypisanie konfiguracji do klawisza 	      

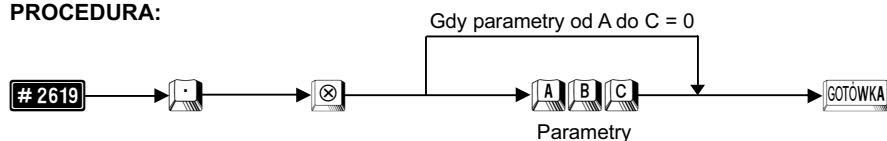

#### 4.11.6. Programowanie formatu raportu godzinowego, krok (PGM2)

##### PROCEDURA:



Parametr	Opis opcji	Wartość	
A	Okres zliczania	15 minut	1
		30 minut	0
B,C,	Godzina startu zliczania	0 do 23	

**Przykład:** Programujemy zliczanie od godz. 11 co 30 minut.

Krok	Procedura	Klawisze do naciśnięcia
1	Wprowadzenie kodu kroku.	     
2	Wprowadzenie wartości parametrów.	 
3	Zatwierdzenie parametrów.	



Odczyt parametrów krokiem .

#### 4.11.7. Programowanie formatu raportów, krok (PGM2)

Tym krokiem programujemy między innymi format raportu dziennego  oraz raportów z pamięci fiskalnej.

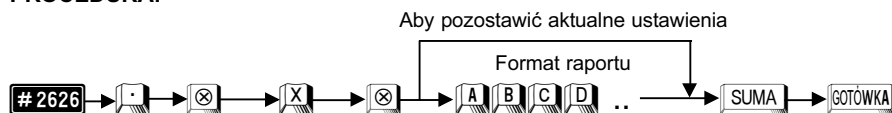
##### PROCEDURA:



**Uwaga1:** Wprowadzając parametry musimy podać wszystkie łącznie z początkowymi zerami lub zmieniamy aktualne ustawienia przesuwając migającą cyfrę za pomocą klawiszy  .

Dla **X = 1:**

Zmienna	Opis	Zawartość	Wartość
<b>A</b>	Rejestracja, gdy bufor transakcji (do odczytu przez komputer) jest zapełniony	Dozwolona (nadpisywanie)	1
		Zabroniona	0
<b>B</b>	Otwieranie szuflady przy raportach	Wszystkie raporty	1
		Tylko dzienny fiskalny	0
<b>C</b>	Anulacja paragonu po częściowej zapłacie	Nieemożliwa	1
		Możliwa	0
<b>D</b>	Nie używany		0
<b>E</b>	Zawartość raportu dziennego z zerowaniem (Z1)	Część fiskalna i niefiskalna	0
		Część fiskalna	1
<b>F G</b>	Nie używane		00
<b>H</b>	Zawartość fiskalnego raportu okresowego	Szczegółowy i sumaryczny	0
		Sumaryczny	1















**Uwaga2:** *Raport z pamięci fiskalnej w trybie sumarycznym zawiera tylko podstawowe dane i może służyć wyłącznie do celów informacyjnych. Właściwym raportem fiskalnym okresowym jest tylko raport w trybie pełnym!*

**Dla X = 2:**

Zmienna	Opis	Zawartość	Wartość
<b>A</b>	Drukowanie danych przy programowaniu z komputera	Paragon i kontrolka	1
		Kontrolka	0
<b>B - C</b>	Nie używane		00
<b>D</b>	Kasowanie bufora transakcji podczas wykonania raportu dobowego fiskalnego	Tak	1
		Nie	0
<b>E</b>	Wydruki przy odczytach kasy	Tak	0
		Nie*	1
<b>F - H</b>	Nie używane		000

**Uwaga3:** *\*Ustawienie parametru E w pozycji Nie wyłączy tylko wydruki z odczytów kasy przy pozytywnym zakończeniu transmisji. W przypadku wystąpienia jakiegokolwiek błędu transmisji, wydruk będzie realizowany nawet pomimo takiego ustawienia, co zapewnia pełną diagnostykę błędów w każdej sytuacji.*

**Przykład:** Programujemy raport dzienny (Z1) zawierający tylko część fiskalną i raport okresowy zawierający dane z rozbiem na poszczególne dni oraz sumaryczny.

Krok	Procedura	Klawisze do naciśnięcia
1	Wprowadzenie kodu kroku.	     
2	Wprowadzenie parametrów funkcji.	           
3	Zatwierdzenie parametrów.	

Odczyt parametrów krokiem .

#### 4.11.8. Programowanie ciągu raportów, kroki #2620 i #2621 (PGM2)

Kasa jest wyposażona w możliwość drukowania ciągu raportów z buforów. Różnorodne raporty mogą być drukowane kolejno po jednokrotnym wywołaniu. Maksymalna liczba jednorazowo drukowanych raportów wynosi 20. Krok ten programuje drukowanie ciągu raportów wywoływane pojedynczą operacją.

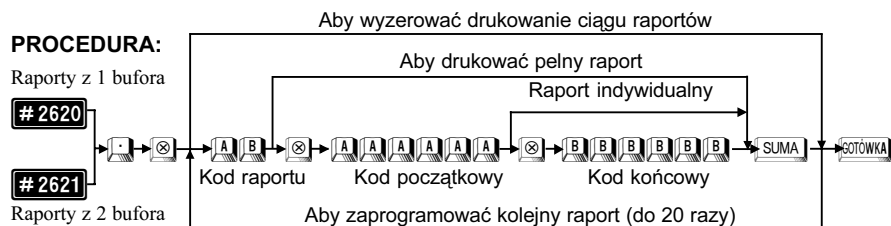



Kod raportu	Raport	Kod początkowy i końcowy (dla raportów z zakresem)
00	Całkowity	
03	Kody kreskowe	
04	Kody kreskowe / stan magazynu	
07	Kody kreskowe / sprzedaż zerowa	
09	Kody kreskowe tymczasowe	
10	Grupa towarowa	
13	Wszystkie grupy towarowe	
20	Podgrupa / Towar	Kody Podgrupa / Towar (1 - 999999)
24	Podgrupa / Towar zapas	Kody Podgrupa / Towar (1 - 999999)
27	Podgrupa / Towar sprzedaż zerowa	
30	Transakcje	
31	Zawartość szuflady	
50	Wszystkich kasjerów	
60	Godzinowy	Godziny ( 0 - 2330 lub 2345 )
85	Stały klient	Kod początkowy, kod końcowy
87	Stały klient - nieużywany	
89	Stały klient – sprzedaż sumaryczna	Kod początkowy, kod końcowy

**Uwaga1:** *Maksymalnie można zaprogramować 70 kroków. Jeden raport bez podawania zakresu potrzebuje 1 kroku, natomiast raport z podaniem zakresu potrzebuje 8 kroków.*

**Uwaga2:** *Jeżeli w ciągu raportów wystąpi choć jeden raport zerujący to ra porty odczytujące zostaną pominięte. Jeżeli raporty kasjerów są ustawione jako z przymusem podania ilości gotówki od kasjera to nie mogą występować w ciągu jako zerujące*

## 4.12. Działanie klawiszy AUTO



Dla przyspieszenia pracy i zwiększenia komfortu przewidziano łączenie często wykonywanych operacji w jedną procedurę wywoływaną klawiszami  do . Naciśnięcie klawisza powoduje wykonanie makroinstrukcji które można zaprogramować w trybie **X2/Z2**.





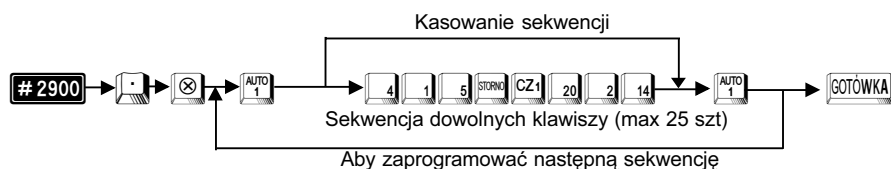

















### 4.12.1. Programowanie sekwencji makra

Dla każdego z klawiszy  można zaprogramować odpowiednią sekwencję klawiszy (do 25), w trybie **X2/Z2**.

#### PROCEDURA:



**Przykład:** Dla klawisza  zaprogramujemy sekwencję wywołującą sprzedaż przez grupy towarowe 6 i 8 oraz towar o kodzie 13, a dla klawisza  zaprogramujemy sekwencję wywołującą raport dobowy  w trybie **X1/Z1**.

Krok	Procedura	Klawisze do naciśnięcia
1	Wybranie kodu kroku	     
2	Rozpoczęcie programowania	
3	Wprowadzenie sekwencji klawiszy	    KOD 
4	Zakończenie programowania	
5	Rozpoczęcie programowania	
6	Wprowadzenie sekwencji klawiszy	     
7	Zakończenie programowania	
8	Zakończenie i wydruk paragonu.	

Odczyt parametrów krokiem .

### 4.12.2. Używanie klawiszy AUTO

Naciśnięcie klawisza , kasa wykonuje makroprogram wprowadzający zaprogramowaną sekwencję. Istotne jest w jakim trybie kasa znajduje się w momencie wywołania makroprogramu. Sekwencję wywołującą raport # możemy wykonać tylko w trybie **X1/Z1**, w innym kasa zasygnalizuje błąd operacji.

Podobnie sekwencję wywołującą sprzedaż należy wykonać w trybie **REG**.

**Przykład1:** Za pomocą klawisza  wywołamy sprzedaż.

Krok	Procedura	Klawisze do naciśnięcia
1	Ustawić kluczyk w pozycję <b>REG</b>	

**Przykład2:** Za pomocą klawisza  wywołamy raport dobowy z zerowaniem.

Krok	Procedura	Klawisze do naciśnięcia
1	Ustawić kluczyk w pozycję <b>X1/Z1</b>	

*Uwaga: Klawisze  do  są aktywne tylko w trybach **REG, X1/Z, X2/Z2**.*

### 4.13. Odczyt zaprogramowanych parametrów kasy

Tabela: Procedury odczytu określonych funkcji.

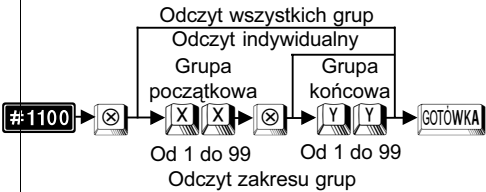
Pozycja stacyjki	Parametry dotyczące:	Procedura	Kroki związane
PGM2	Odczyt wersji programu pracy kasy i konfiguracji pamięci		959
PGM1 lub PGM2	Grup towarowych		1110, 2110, 2111, 2112, 2114, 2115, 2116, 2118, 2119



Pozycja stacyjki	Parametry dotyczące:	Procedura	Kroki związane
PGM1 lub PGM2	Towarów / podgrup	<p>Odczyt wszystkich towarów</p> <p>Odczyt indywidualny</p> <p>Towar początkowy      Towar końcowy</p> <p>#1200 → [A] → [A] → [B] → [B] → GOTÓWKA</p> <p>Max 6 cyfr      Max 6 cyfr</p> <p>Odczyt zakresu towarów / podgrup</p>	1200, 1210, 1211, 1220, 1221, 1222, 2211, 2214, 2215, 2218, 2220, 2221, 2230, 2232, 2233, 2235,
PGM1 lub PGM2	Kodów kreskowych	<p>Wszystkie kody</p> <p>Ostatnia lista → GOTÓWKA</p> <p>Kod kreskowy (max 13 cyfr) → GOTÓWKA</p> <p>Odczyt kodu → czytnik kodów kreskowych → GOTÓWKA</p> <p>Następny kod</p> <p>#1000 → [ ] → [ ] → GOTÓWKA</p>	1100, 1010, 1011, 1020, 1021, 1022, 2014
PGM1 lub PGM2	Kodów kreskowych tymczasowych	<p>Wszystkie kody</p> <p>Ostatnia lista → GOTÓWKA</p> <p>Kod kreskowy (max 13 cyfr) → GOTÓWKA</p> <p>Odczyt kodu → czytnik kodów kreskowych → GOTÓWKA</p> <p>Następny kod</p> <p>#1050 → [ ] → [ ] → GOTÓWKA</p>	1050, 1060, 1061, 2064
PGM2	Promocji	#2020 → [ ] → GOTÓWKA	2020
PGM2	Towarów łączonych	#2220 → [ ] → GOTÓWKA	2220, 1227
PGM2	Zestawów towarów	#2221 → [ ] → GOTÓWKA	2221
PGM2	Danych stałego klienta	#2850 → [ ] → GOTÓWKA	2850
PGM2	Ustawień stałego klienta	#2860 → [ ] → GOTÓWKA	2869
PGM2	Odczyt rabatów stałego klienta	#2870 → [ ] → GOTÓWKA	2870
PGM2	Ustawień kodów kreskowych	#2025 → [ ] → GOTÓWKA	2025, 2026, 2027, 2029
PGM2	Raportu opisów stałych	#2995 → [ ] → GOTÓWKA	1000, 1100, 1200
PGM2	Raportu bazy towarowej	#2996 → [ ] → GOTÓWKA	2020, 1227
PGM1 lub PGM2	Kasjerów	#1500 → [ ] → GOTÓWKA	2510, 2511, 1500, 1514

Pozycja stacyjki	Parametry dotyczące:	Procedura	Kroki związane
PGM2	Opcji	# 2600 → ⊗ → GOTÓWKA	2610, 2611, 2612, 2613, 2614, 2615, 2616, 2620, 2626, 2630, 2631, 2632, 2643
PGM1 lub PGM2	Funkcji	# 1300 → ⊗ → GOTÓWKA	1310, 2311, 2312, 2313, 2314, 2315, 2316, 2320, 2321, 2322,
PGM2	Stawek VAT	# 2700 → ⊗ → GOTÓWKA	2711
PGM2	Klawiszy bezpośredniego dostępu	# 2119 → ⊗ → GOTÓWKA	2119, 2219
PGM2	Klawiszy AUTO	# 2900 → ⊗ → GOTÓWKA	2900
PGM1 lub PGM2	Opakowań zwrotnych	# 1250 → ⊗ → GOTÓWKA	1250, 2268
PGM1 lub PGM2	Kodu kreskowego łączonego z opakowaniem zwrotnym	# 2027 → ⊗ → GOTÓWKA	2027
PGM1 lub PGM2	Towarów łączonych z opakowaniem zwrotnym	# 2227 → ⊗ → GOTÓWKA	2227
PGM1 lub PGM2	Kodu kreskowego łączonego z towarem	# 2026 → ⊗ → GOTÓWKA	2026

**Uwaga:** Programowanie i odczyt niektórych funkcji jest możliwy jedynie po wcześniejszym zaprogramowaniu przez autoryzowany serwis.

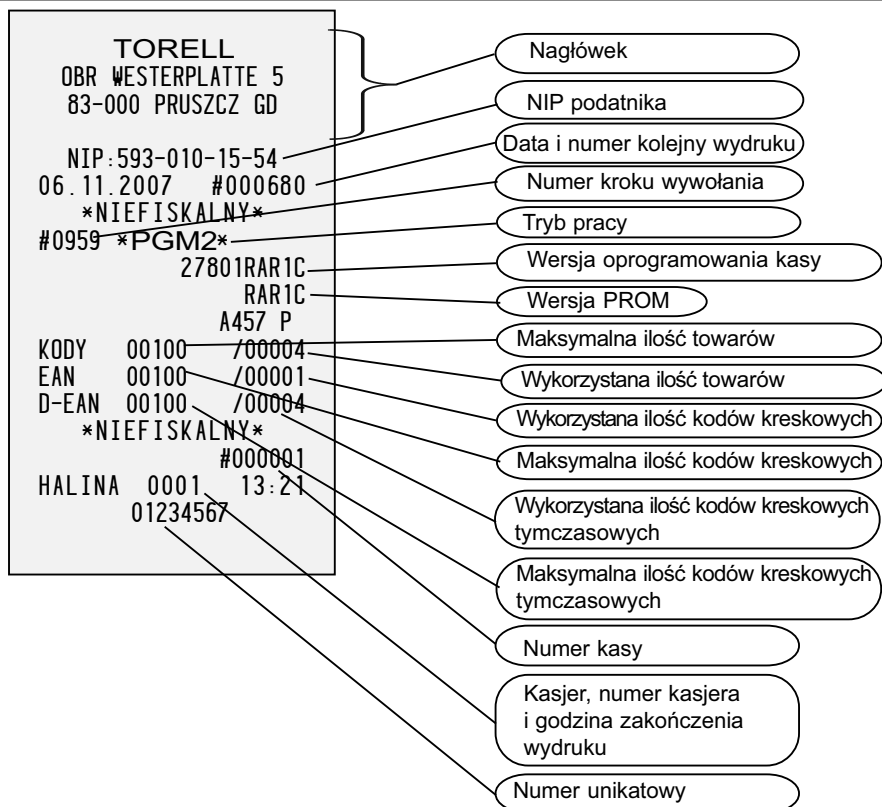

Paragon 1. **# 959** → wydruk wersji programu pracy kasy i ustawień pamięci



TORELL

INSTRUKCJA OBSŁUGI KASY SHARP ER-A457P

TORELL					Nagłówek
OBR WESTERPLATTE 5					NIP podatnika
83-000 PRUSZCZ GD					
NIP: 593-010-15-54					Data i numer kolejny wydruku
06.07.2007 #000380					
*NIEFISKALNY*					Tryb pracy
#1100 *PGM2*					
G01 A 2.00					Numer grupy towarowej
PAPIEROSY N01					Nazwa grupy
0000003 L18					
G02 B 2.10					Cena grupy
CHLEB N01					Parametry grupy
0000003 L18					
G03 A 2.20					Limit grupy
OWOCE N01					Numer nadgrupy
0000003 L18					
G04 D 2.30					
MIELONE N01					
0000003 L18					
G05 A 2.40					
LEMON N01					
0000000 L18					
G06 B 2.50					
PIWO N01					
0000000 L18					
G07 C 2.60					
WODA N01					
0000000 L18					
G08 D 2.50					
SPRITE N01					
0000000					
0000000 L18					
G20 C 0.00					Numer kasy
S N01					Kasjer, numer kasjera i godzina zakończenia wydruku
0000000 L18					
*NIEFISKALNY*					
#000001					Numer unikatowy
HALINA 0001 15:20					
01234567					

Paragon 2.

#1100

→ wydruk ustawień dla wszystkich grup towarowych

TORELL		Nagłówek
OBR WESTERPLATTE 5		NIP podatnika
83-000 PRUSZCZ GD		Data i numer kolejny wydruku
NIP: 593-010-15-54		Tryb pracy
06.07.2007 #000381		Numer kodu towaru
*NIEFISKALNY*		Numer przyporządkowanej grupy towarowej
#1200 *PGM2*		Cena artykułu
K000001(O1) 2.00		Stawka podatkowa
CARO A /00		Rodzaj ceny
003 M 1193		Ilość sztuk w opakowaniu
K000002(O1) 3.00		Nazwa towaru
MOCNE A /00		Stan magazynu
003 M 1194		
K000003(O1) 1.00		
POPULARNE A /00		
003 M 5000		
K000004(O2) 1.00		
RAZOWY B /00		
003 M 10		
K000005(O2) 6.00		
WROCIAWSKI B /00		
003 M 10		
K000006(O2) 3.00		
ROGAL B /00		
003 M 10		
K000007(O3) 6.00		
MALINY C /00		
003 M 56		
K000008(O3) 4.00		
GRUSZKI C /00		
003 M 0		
K000009(O4) 6.00		
MIELONE WOD. D /00		
003 M 0		
K000010(O4) 4.00		
MIELONE WIE. D /00		
003 M 0		
*NIEFISKALNY*		
#000001		
HALINA 0001 15:21		
01234567		

Paragon 3. **#1200** → wydruk ustawień zaprogramowania towarów / podgrup

<p><b>TORELL</b>                  OBR WESTERPLATTE 5                  83-000 PRUSZCZ GD</p> <p>NIP: 593-010-15-54                  06.07.2007 #000382                  *NIEFISKALNY*                  #1000 *PGM2*                  3474370065032#(01)/00                  A 10.00                  MLEKO M 5000                  4007817304464#(01)/00                  A 12.00                  MAKARON M 3000                  121122#(01)/00                  A 2.00                  MARGARYNA M 58                  365214#(01)/00                  A 3.00                  PIWO LECH M 0                  *NIEFISKALNY*                  #000001                  HALINA 0001 15:22                  01234567</p>	<p>Nagłówek</p> <p>NIP podatnika</p> <p>Data i numer kolejny wydruku</p> <p>Tryb pracy</p> <p>Kod kreskowy</p> <p>Nazwa artykułu</p> <p>Cena artykułu</p> <p>Stawka podatkowa</p> <p>Oznaczenie stanu magazynu</p> <p>Ilość sztuk w opakowaniu</p> <p>Stan magazynu</p> <p>Numer przyporządkowanej grupy towarowej</p> <p>Numer kasy</p> <p>Kasjer, numer kasjera i godzina zakończenia wydruku</p> <p>Numer unikatowy</p>
--	--

Paragon 4. #1000 → wydruk ustawień kodów kreskowych

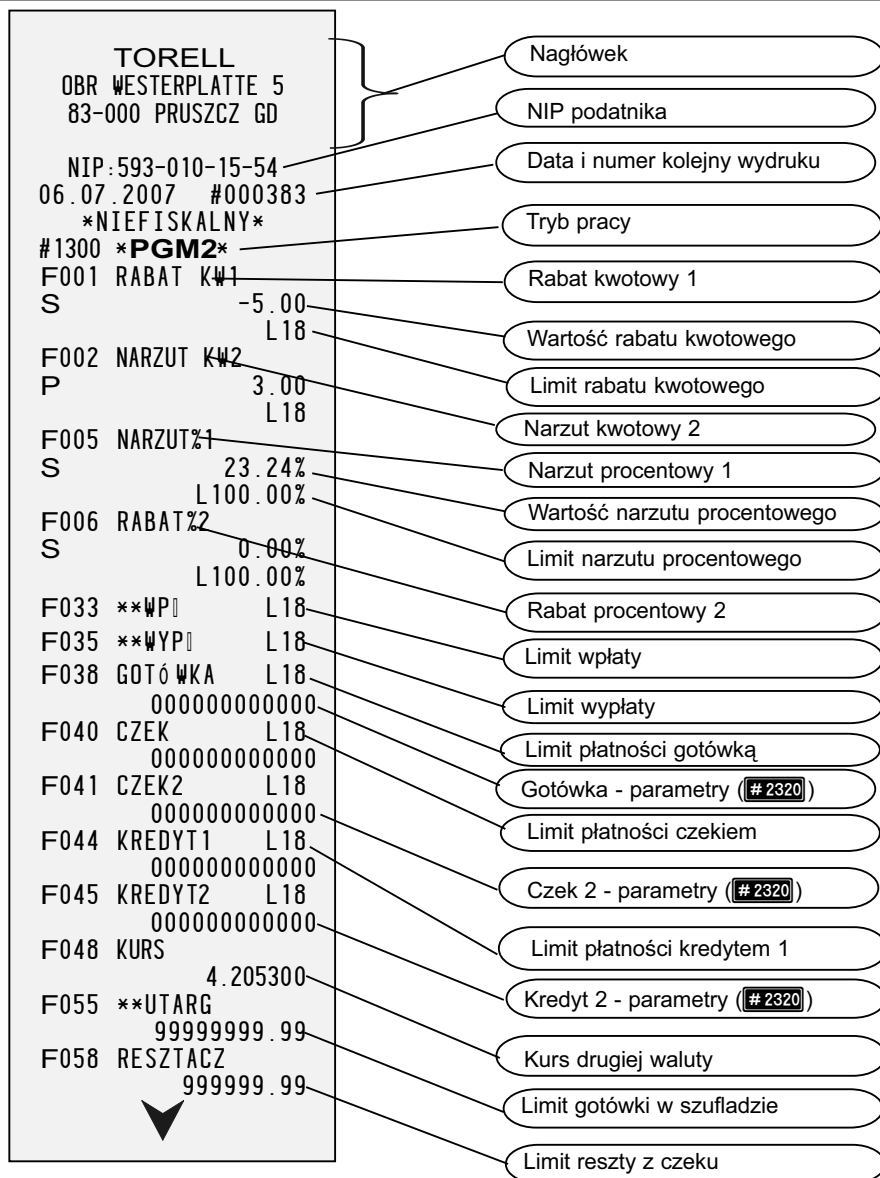

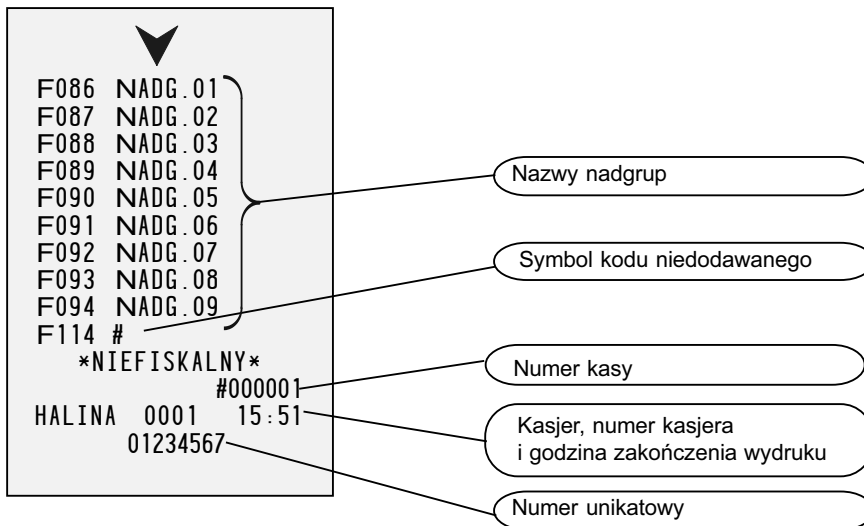

Paragon 5. **#1300** → wydruk funkcji kasy

- cd. ze str. 115

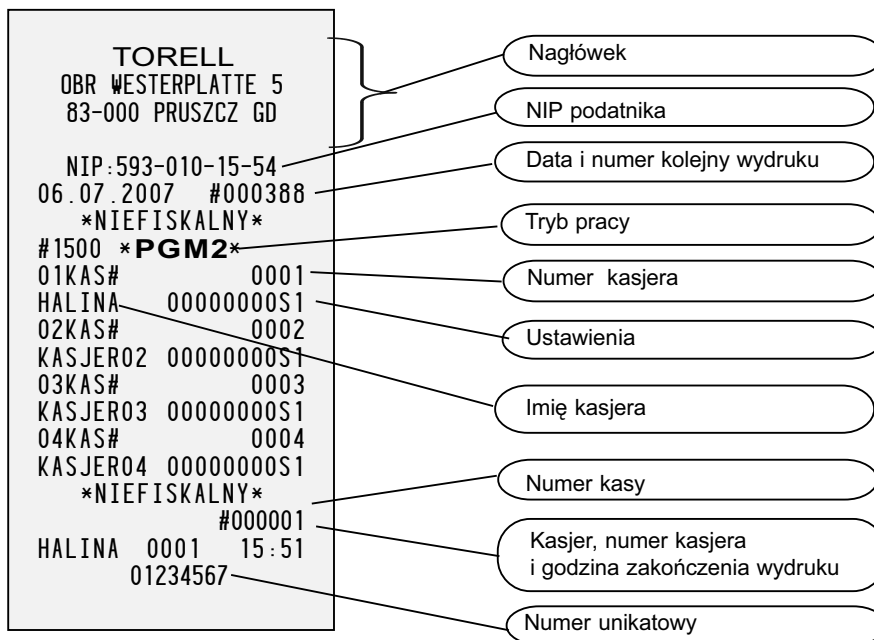

Paragon 6. **#1500** → wydruk kasjerów



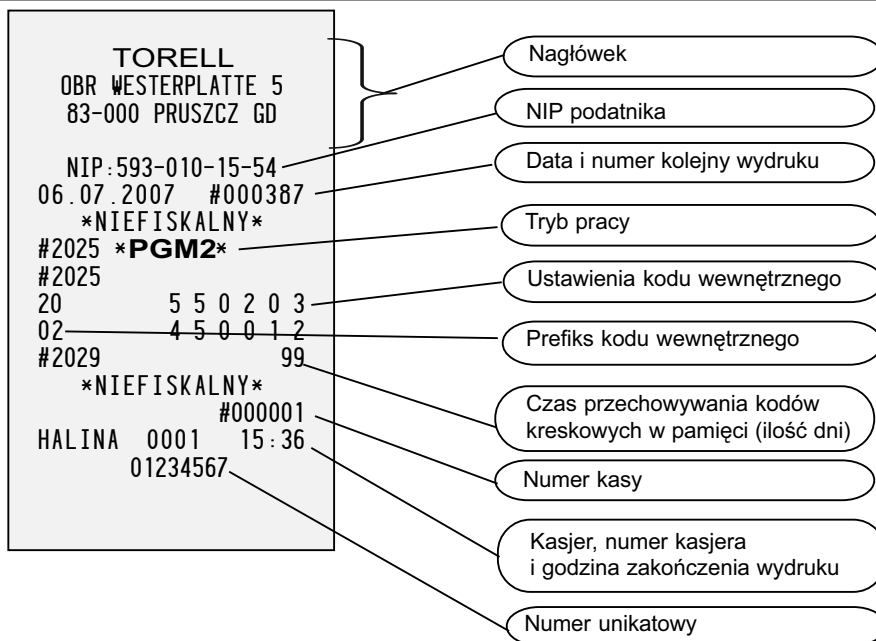

Paragon 7. **#2025** → wydruk ustawień kodów kreskowych wewnętrznych

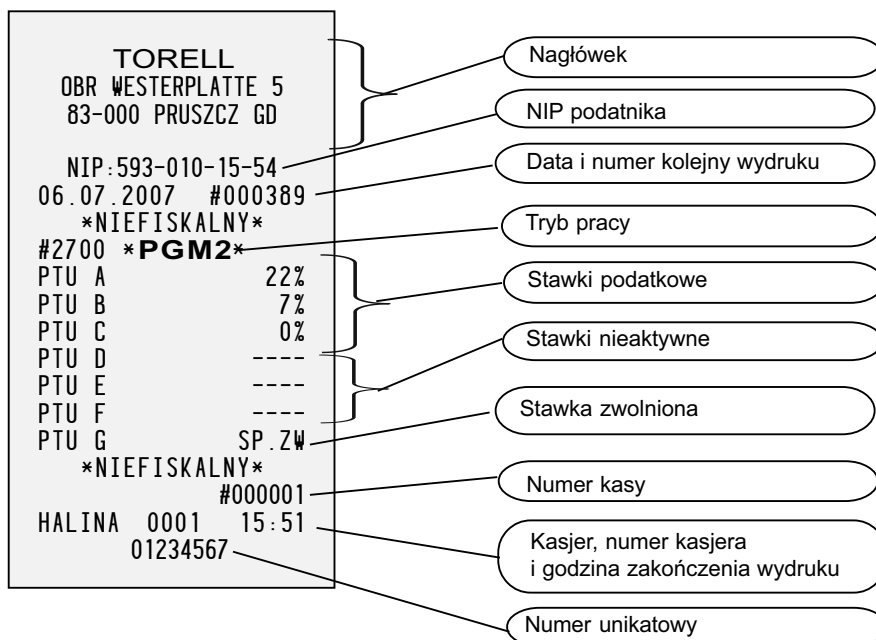

Paragon 8. **#2700** → wydruk stawek VAT

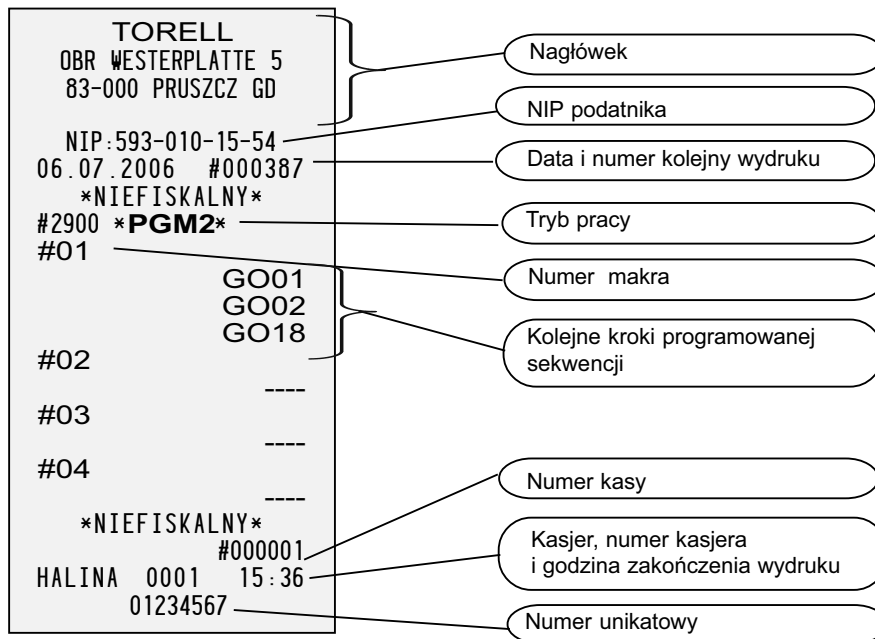

Paragon 9. **#2900** → wydruk sekwencji makro klawiszy AUTO

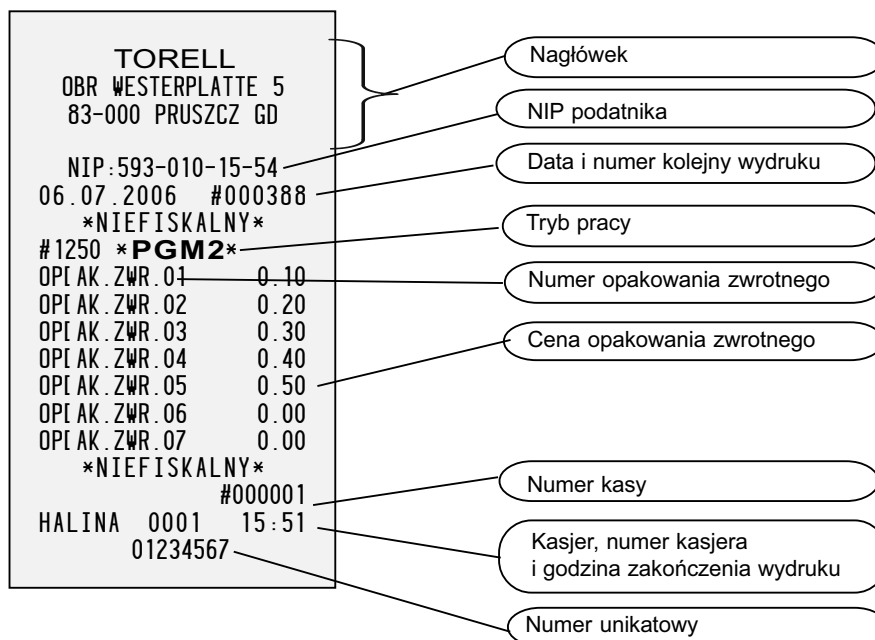

Paragon 10. **#1250** → wydruk opakowań zwrotnych



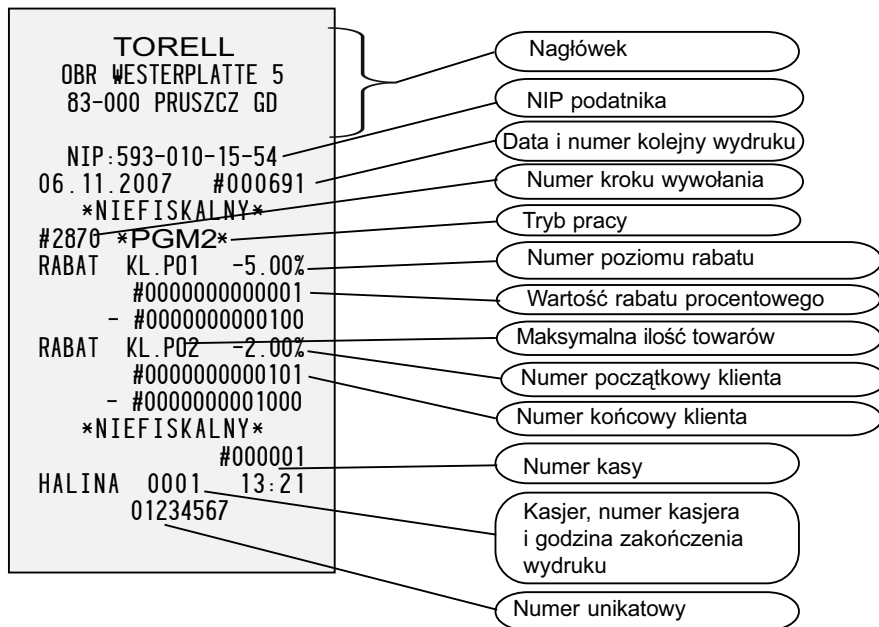

Paragon 12. **#2870** → wydruk wersji programu pracy kasy i ustawień pamięci

## 5. REJESTRACJA SPRZEDAŻY

### 5.1. Informacje podstawowe

#### 5.1.1. Wydruk fiskalny i нефiskalny

##### WYDRUK FISKALNY

Następujące wydruki są dokumentami fiskalnymi:

1. Paragon sprzedaży
2. Raport dobowy zerujący **#100**
3. Szczegółowe raporty z pamięci fiskalnej ( **#300**, **#301**, **#303**, **#350**, **#351** )

Przykład paragonu fiskalnego:

##### WYDRUK NIEFISKALNY

Następujące wydruki są dokumentami нефiskalnymi:

1. Paragony wpłaty, wypłaty, zwrotu opakowań
2. Wydruki z programowania
3. Raporty czytające i zerujące z wyjątkiem raportów fiskalnych (także skrócone raporty z pamięci fiskalnej)

Przykład wydruku нефiskalnego:

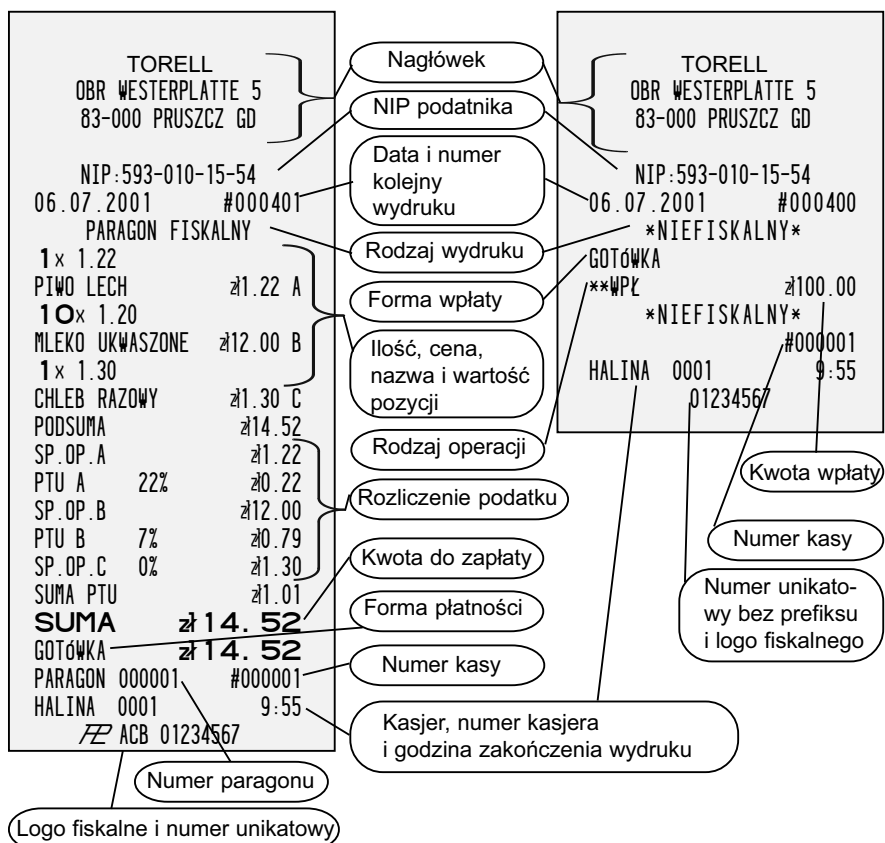

### 5.1.2. Rozpoczęcie dnia

Włożyć kluczyk **OP** do stacyjki i przekręcić do pozycji **REG**.

Sprawdzić czy są założone obie rolki papieru.

Po wykonaniu raportu dobowego z zerowaniem

**# 100** (**Z1**) kasa jest zablokowana, tzn. nie można prowadzić rejestracji sprzedaży (lecz można ją programować czy drukować raporty). W celu rozpoczęcia rejestracji należy nacisnąć klawisz **SUMA** w trybie **REG**. Po naciśnięciu tego klawisza kasa drukuje następujący paragon:



### 5.1.3. Wprowadzenie kasjera

Aby rozpocząć jakąkolwiek operację na kasie należy zgłosić kasjera. Wprowadzenie kasjera odbywa się przez podanie kodu kasjera, zaprogramowanego wcześniej za pomocą funkcji **#1500** i naciśnięcie klawisza **KAS#** w trybie **REG**. Przed rozpoczęciem każdego z paragonów możemy wprowadzić kod innego kasjera. Zwykle (zależy od ustawień dokonanych przez serwis) nie jest konieczne wprowadzanie kodu kasjera przed kolejnymi transakcjami jeżeli pracuje ciągle ten sam, gdyż przy każdej następnej rejestracji domyślnie przyjmowany jest poprzedni kasjer.

### 5.1.4. Ostrzeżenia o błędach

W podanych poniżej przypadkach kasa zasygnalizuje błąd sygnałem dźwiękowym oraz wyświetli komunikat błędu. Należy wtedy wykasować ostatnio wykonaną operację naciskając klawisz **CL** i przeprowadzić operację poprawnie, zgodnie z niniejszą instrukcją.

- Wprowadzenie liczby przekraczającej górny limit rejestrowanej kwoty dla danej operacji.

Sprawdzić czy kwota podana jest poprawnie. Jeżeli tak, to ograniczenie to można ominąć przełączając stacyjkę w pozycję **MGR**.

- Jeżeli suma rachunku przekracza osiem cyfr.

Nacisnąć klawisz **GOTÓWKĄ**, **GOT2**, **CZ1** do **CZ4** lub **KR1** do **KR4** aby zakończyć rachunek.

- Jeżeli suma rachunku byłaby ujemna.

Wykasować błąd i zweryfikować przeprowadzane operacje aby wynik nie dawał wartości ujemnych dla sumy rachunku.

## 5.2. Sposoby prowadzenia rejestracji

### 5.2.1. Sprzedaż towarów

#### 5.2.1.1. Sprzedaż pojedynczych pozycji

##### 5.2.1.1.1. Sprzedaż przez grupy towarowe



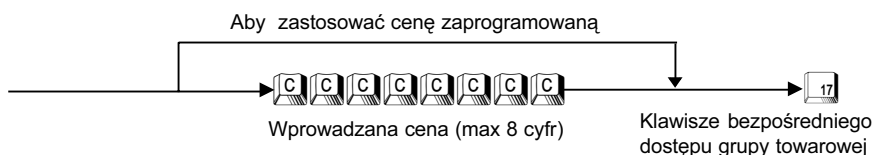

Jeżeli używane są klawisze bezpośredniego dostępu grup towarowych, należy podać odpowiednią cenę i nacisnąć klawisz właściwej grupy towarowej.

#### PROCEDURA:



Cena wprowadzana musi być mniejsza niż zaprogramowany limit dla grupy towarowej.

**Przykład:** Sprzedajemy towar w cenie 12,00 należący do grupy towarowej nr 6 za pomocą klawisza bezpośredniego dostępu grupy towarowej

Krok	Procedura	Klawisze do naciśnięcia
1	Wprowadzenie ceny i klawisza bezpośredniego grupy towarowej.	
2	Zakończenie sprzedaży	
3	Odebranie i wprowadzenie kwoty od klienta	
4	Zakończenie i wydruk paragonu.	

**Uwaga1:** Sprzedaż z ceną zerową jest zabroniona!  
Dotyczy to zarówno ceny zaprogramowanej jak i wprowadzanej.

**Uwaga2:** Kasa może być tak zaprogramowana, aby drukowała ilość pozycji na paragonie (krok  X=2).

**5.2.1.1.2. Sprzedaż za pomocą kodów towarów (z ceną zaprogramowaną) i kodów podgrup**

- ✓ Przy pośredniej metodzie: Wprowadzić kod towaru i nacisnąć klawisz
- ✓ Przy zastosowaniu klawiszy bezpośredniego dostępu: nacisnąć jakikolwiek klawisz bezpośredni towaru / podgrupy.

**PROCEDURA:**

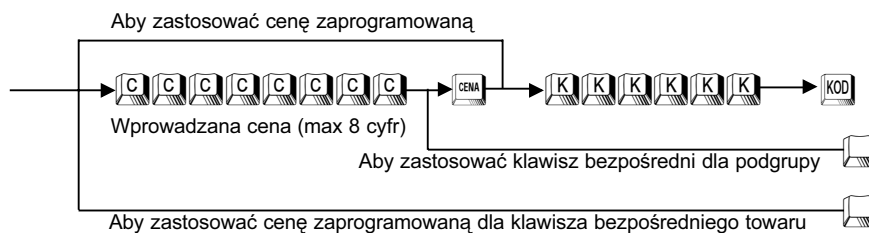

Cena wprowadzana podczas tej rejestracji musi być mniejsza niż zaprogramowany limit dla grupy towarowej, do której należy dany kod.

**Przykład:** Sprzedajemy towar o kodzie 5 z zaprogramowaną ceną, towar z zaprogramowaną ceną za pomocą klawisza bezpośredniego nr 18, towar o kodzie 16 w cenie 2,10 zł, towar w cenie 7,20 za pomocą klawisza bezpośredniego o numerze 6.

Krok	Procedura	Klawisze do naciśnięcia
1	Wprowadzenie kodu towaru	
2	Wprowadzenie klawisza bezpośredniego towaru z zaprogramowaną ceną.	
3	Wprowadzenie ceny i kodu podgrupy	
4	Wprowadzenie ceny i klawisza bezpośredniego podgrupy.	
5	Zakończenie sprzedaży	
6	Odebranie i wprowadzenie kwoty od klienta	
7	Zakończenie i wydruk paragonu.	



**5.2.1.1.3. Sprzedaż za pomocą kodów kreskowych**

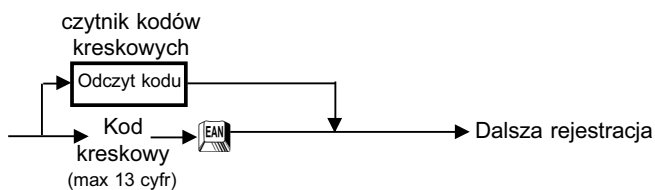

Sprzedaż przy pomocy kodów kreskowych prowadzi się odczytując czytnikiem kodów kreskowych kody paskowe lub wprowadzając kod przy pomocy klawiatury..

**PROCEDURA:**









**Przykład:** Sprzedajemy artykuł o kodzie kreskowym 5012345678900.

L.p.	Procedura	Klawisze do naciśnięcia
1	Odczyt kodu kreskowego czytnikiem kodów kreskowych	
1a	lub wprowadzamy kod kreskowy przy pomocy klawiatury	
2	Następny artykuł	

**5.2.1.2. Powtórzenia**

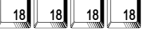
Jeżeli sprzedawane są dwa lub więcej jednakowych towarów możemy w łatwy sposób powtórzyć operację sprzedaży bez powtarzania całej operacji. W tym celu można użyć klawisza bezpośredniego grupy, podgrupy, towaru lub klawisza , klawisz .

**Przykład:** Sprzedajemy trzy sztuki towaru o cenie 15.00 z grupy przypisanej do klawisza bezpośredniego 6, trzy sztuki towaru o kodzie nr 8, dwa towary z podgrupy o kodzie 16 w cenie 5.10, dwa towary w cenie 3.70 przypisane do klawisza bezpośredniego podgrupy nr 3, cztery towary przypisane do klawisza bezpośredniego nr 18.:

Krok	Procedura	Klawisze do naciśnięcia
1	Wprowadzenie ceny i kodu grupy towarowej.	
2	Wprowadzenie kodu towaru i klawisza kodu towaru.	
3	Wprowadzenie ceny i kodu podgrupy	
4	Wprowadzenie ceny i klawisza bezpośredniego podgrupy.	
5	Wprowadzenie klawisza bezpośredniego towaru.	
6	Zakończenie sprzedaży	
7	Odebranie i wprowadzenie kwoty od klienta	
8	Zakończenie i wydruk paragonu.	

**Uwaga!** Sprzedaż wielokrotna nie jest możliwa podczas sprzedaży z wagą, zarówno przy automatycznym jak i ręcznym wprowadzaniu wagi.

**5.2.1.3. Mnożenie**

Za pomocą funkcji mnożenia można prowadzić rejestrację dużej liczby towarów lub przy sprzedaży towarów mierzonych. Kasa umożliwia mnożenie przez liczbę ułamkową o trzech miejscach po przecinku.

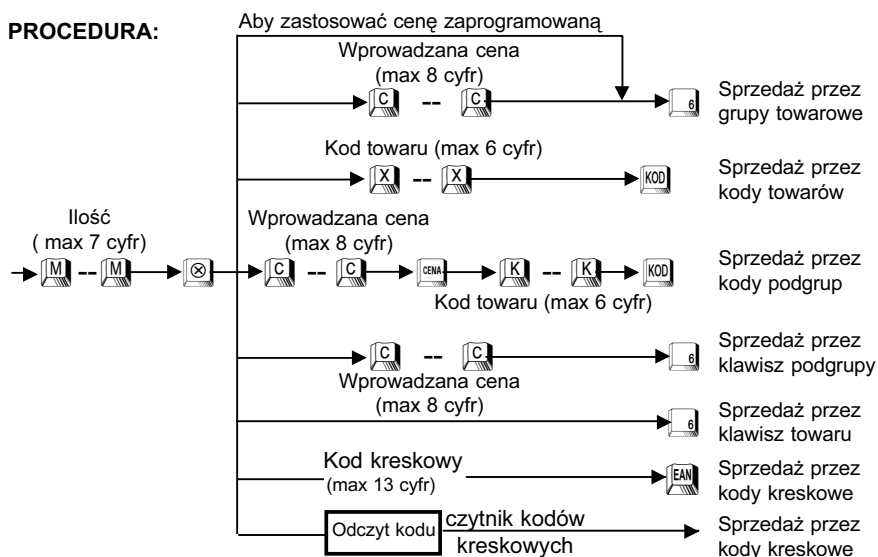
**PROCEDURA:**

Ilość może być podana w następującym formacie 4 cyfry całkowite i 3 po przecinku.

Cena towaru musi mieścić się w zaprogramowanym limicie (maks. 99999999).

Ilość x Cena = maksymalnie 7-cyfrowa liczba.

**Przykład:** Wprowadzamy 7,5 sztuki (metra, litra itd.) towaru z grupy 2 w cenie 1.65;  
15 sztuk towaru o kodzie nr 12;  
8,25 sztuki towaru przypisanego do klawisza bezpośredniego numer 10;  
3 towary o kodzie 20 w cenie 1.00;

Krok	Procedura	Klawisze do naciśnięcia
1	Wprowadzenie ilości, ceny i klawisza bezpośredniego grupy towarowej.	
2	Wprowadzenie ilości i kodu towaru.	
3	Wprowadzenie ilości i klawisza bezpośredniego towaru.	
4	Wprowadzenie ilości, ceny i kodu podgrupy.	
5	Zakończenie sprzedaży	
6	Odebranie i wprowadzenie kwoty od klienta	
7	Zakończenie i wydruk paragonu.	

### 5.2.1.4. Sprzedaż niepełnych opakowań

Funkcja rejestracji niepełnych opakowań jest szczególnie przydatna gdy klient kupuje mniej lub więcej niż pełne opakowanie, lub pojedyncze sztuki. Towar podstawowy jest sprzedawany w opakowaniach zbiorczych, w których standardowo znajduje się pewna ilość podstawowa. Gdy klient chce kupić inną ilość towaru niż wielokrotność ilości podstawowej, wtedy możemy zarejestrować to w następujący sposób:

#### PROCEDURA:

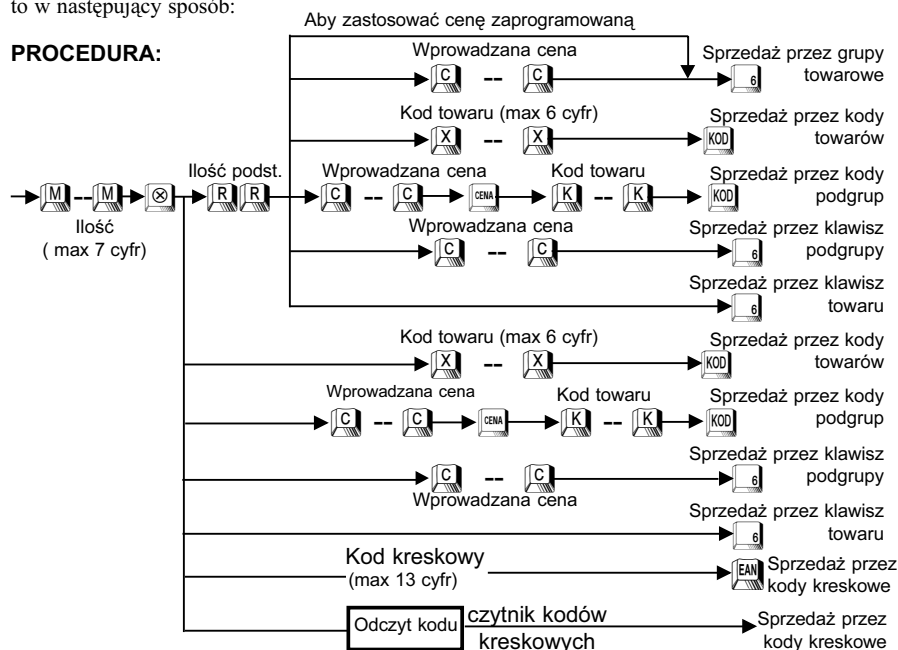

Ilość wprowadzana: liczba o postaci 0000.000.



Ilość podstawowa: dwucyfrowa liczba całkowita.

**Uwaga!** Nie można opuścić wprowadzenia ilości podstawowej aby sprzedać przez grupę towarową zaprogramowaną na sprzedaż niepełnych opakowań.

**Przykład:** Sprzedajemy 7 sztuk z opakowania o ilości podstawowej 10 w cenie 6.00 za opakowanie w grupie towarowej 6.







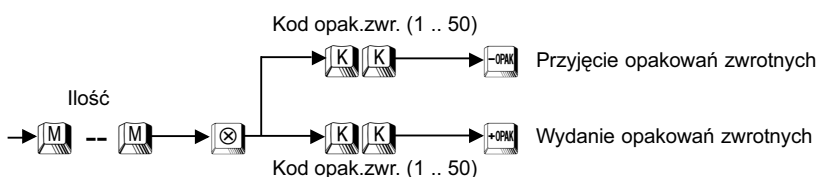







Krok	Procedura	Klawisze do naciśnięcia
1	Wprowadzenie ilości i ilości podstawowej w opakowaniu.	7 ⊗ 1 0 ⊗
2	Wprowadzenie ceny i klawisza bezpośredniego grupy towarowej.	6 0 0 6
3	Zakończenie sprzedaży	SUMA
4	Odebranie i wprowadzenie kwoty od klienta	1 0 0 0 0
5	Zakończenie i wydruk paragonu.	GOTÓWKA

**5.2.1.5. Obsługa opakowań zwrotnych**

Kasa fiskalna **ER-A457P** ma funkcje umożliwiające ewidencję opakowań zwrotnych. Aby móc z nich korzystać kasę musi zaprogramować autoryzowany serwis. Kasa pozwala na obsługę do 50 opakowań zwrotnych z zastrzeżeniem, że w ramach jednego paragonu można przyjąć lub wydać do 10 różnych opakowań. Obsługę opakowań prowadzimy przy pomocy dwóch klawiszy:  - wydanie opakowania i  - przyjęcie opakowania. Do ewidencji opakowań zwrotnych używamy funkcji mnożenia za pomocą klawisza .

**PROCEDURA:**

**Przykład:** Sprzedajemy chleb przez grupę towarową nr 8 i przyjmujemy 3 butelki z kodem opakowania 6 oraz sprzedajemy 27 butelek piwa z kodem opakowania 4.

Krok	Procedura	Klawisze do naciśnięcia
1	Sprzedaż chleba i przyjęcie 3 butelek	    
2	Sprzedaż piwa i wydanie butelki	    
3	Zakończenie transakcji	   

**5.2.1.6. Sprzedaż natychmiastowa**

Występują dwa rodzaje sprzedaży natychmiastowej: sprzedaż towaru z automatycznym zakończeniem paragonu i sprzedaż mieszana. Obydwa sposoby dotyczą jedynie obrotu gotówkowego.









**5.2.1.6.1. Automatyczne zakończenie paragonu**

Jeżeli mamy zaprogramowaną grupę towarową do sprzedaży jako **SIF** (*Single Item Finalization*) wówczas sprzedaż jakiegos artykułu przez tą grupę powoduje automatyczne zakończenie paragonu. Identycznie wygląda sprzedaż, gdy zaprogramujemy w ten sposób towar / podgrupę. Ta procedura wykorzystywana jest najczęściej do sprzedaży pojedynczych artykułów, np. biletów.





**5.2.1.6.2. Sprzedaż mieszana**

Jeżeli mamy zaprogramowaną grupę towarową do sprzedaży jako **SICS** (*Single Item Cash Sale*) wówczas sprzedaż jakiegos artykułu przez tą grupę, gdy jest to pierwsza pozycja paragonu powoduje takie same skutki jak sprzedaż typu SIF. Gdy nie jest to pierwsza pozycja paragonu wówczas sprzedajemy jak przez normalną grupę towarową. Identycznie wygląda sprzedaż, gdy zaprogramujemy w ten sposób towar / podgrupę.

















**Przykład:** Sprzedajemy artykuł w grupie 10 zaprogramowanej jako normalna w cenie 14.00 za opakowanie i artykuł w grupie towarowej 6 zaprogramowanej jako SIF w cenie 7.40.



Krok	Procedura	Klawisze do naciśnięcia
1	Wprowadzenie ceny i klawisza bezpośredniego grupy towarowej.	    
2	Wprowadzenie ceny	  
3	Wprowadzenie klawisza bezpośredniego grupy towarowej, zakończenie sprzedaży i wydruk paragonu.	

**Przykład:** Sprzedajemy artykuł w grupie 10 zaprogramowanej jako SICS w cenie 7.40.

Krok	Procedura	Klawisze do naciśnięcia
1	Wprowadzenie ceny artykułu.	  
2	Wprowadzenie klawisza bezpośredniego grupy towarowej, zakończenie sprzedaży i wydruk paragonu.	

**Przykład:** Sprzedajemy towar w cenie 12.00 należący do normalnej grupy towarowej nr 6 za pomocą klawisza bezpośredniego dostępu grupy towarowej i artykuł w grupie 10 zaprogramowanej jako SICS w cenie 7.40.

Krok	Procedura	Klawisze do naciśnięcia
1	Wprowadzenie ceny i klawisza bezpośredniego grupy towarowej.	    
2	Wprowadzenie ceny i klawisza bezpośredniego grupy towarowej.	   
3	Zakończenie sprzedaży	
4	Odebranie i wprowadzenie kwoty od klienta	    
5	Zakończenie i wydruk paragonu.	

**Uwaga:** *W tym systemie sprzedaży nie używa się klawiszy  i  w związku z tym nie ma możliwości korygowania paragonu przed jego zakończeniem.*

## 5.2.2. Wprowadzanie masy

Kasa została wyposażona w możliwość ręcznego lub automatycznego wprowadzania masy. Wybór sposobu dokonuje autoryzowany serwis w programowaniu kasy, który jednocześnie ustawia odpowiednie parametry w przypadku automatycznej współpracy z wagą.

### 5.2.2.1. Ręczne wprowadzanie masy

Ręczne wprowadzanie polega na wybraniu na klawiaturze odpowiedniej masy (pamiętając o wstępnych ustawieniach położenia przecinka) i naciśnięciu klawisza . Pozostałe kroki zależą od wyboru metody sprzedaży.

#### PROCEDURA:

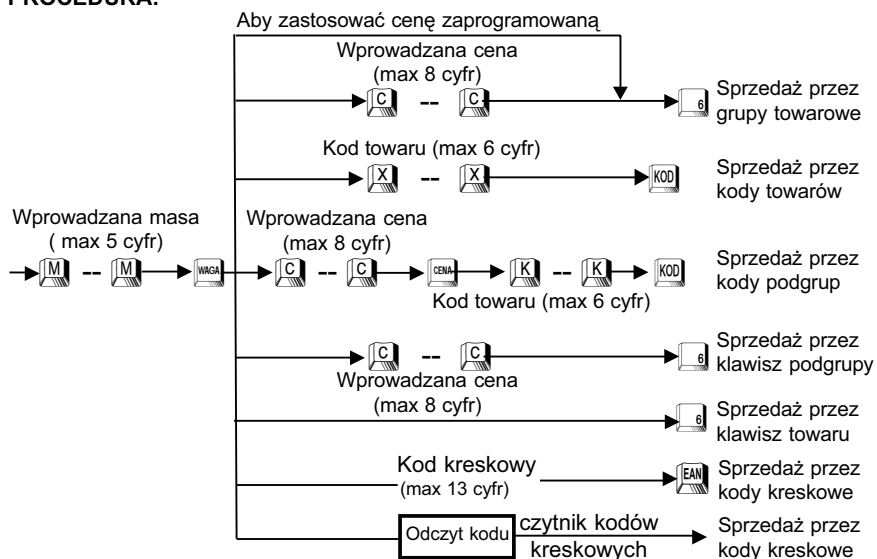

**Przykład:** Sprzedajemy 7 kg towaru w cenie 12.00 należącego do grupy towarowej nr 6 za pomocą klawisza bezpośredniego dostępu grupy towarowej.

Krok	Procedura	Klawisze do naciśnięcia
1	Wprowadzenie wagi.	   
2	Wprowadzenie ceny i klawisza bezpośredniego grupy towarowej.	    
3	Zakończenie sprzedaży	
4	Odebranie i wprowadzenie kwoty od klienta	    
5	Zakończenie i wydruk paragonu.	

**5.2.2.2 Automatyczne wprowadzanie masy**

Automatyczne wprowadzanie polega na naciśnięciu klawisza **WAGA**. Pozostałe kroki zależą od wyboru metody sprzedaży.

**PROCEDURA:**

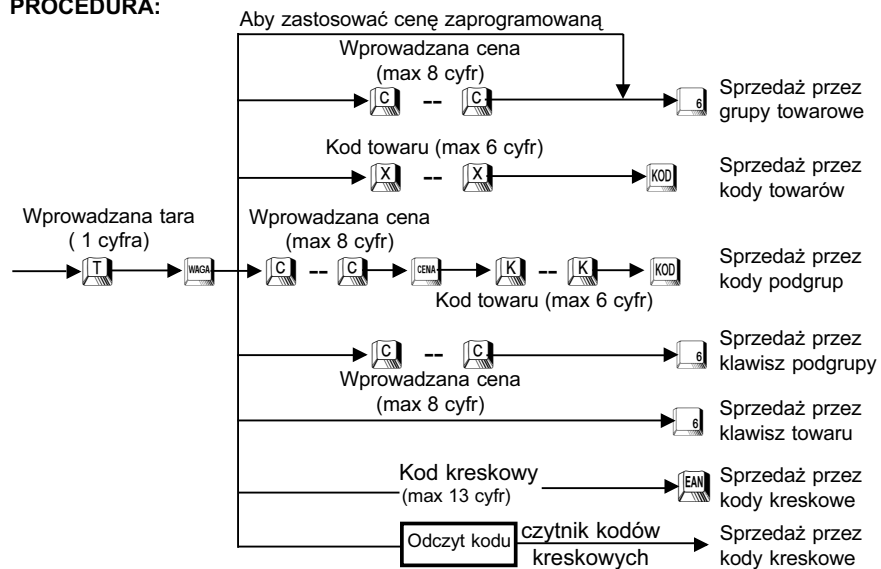

**T** → Pozycja z listy tar.

**Przykład:** Sprzedajemy 1.700 kg towaru o kodzie 11234 w cenie 1.20 bez tary.

Krok	Procedura	Klawisze do naciśnięcia
1	Wybranie klawisza wagi.	<b>WAGA</b>
2	Wprowadzenie ceny.	<b>1 2 0 CENA</b>
3	Wprowadzenie kodu towaru	<b>1 1 2 3 4 KOD</b>
4	Zakończenie sprzedaży	<b>SUMA</b>
5	Odebranie i wprowadzenie kwoty od klienta	<b>1 0 0 0 0</b>
6	Zakończenie i wydruk paragonu.	<b>GOTÓWKA</b>













## 5.3. Korekty

### 5.3.1. Poprawianie ostatnio wprowadzonej pozycji (storno bezpośrednie)

Czasami zdarza się, że zostanie niepoprawnie zarejestrowana sprzedaż, została podana nieodpowiednia grupa towarowa, kod towaru, zła stopa procentowa lub kwota rabatu. W takim przypadku można poprawić (usunąć) ostatnio wprowadzoną pozycję przez naciśnięcie klawisza.

**Przykład:** Poprawiamy operację rejestracji artykułów sprzedawanych za pomocą różnych metod przez naciśnięcie klawisza 

Krok	Procedura	Klawisze do naciśnięcia
1	Wprowadzenie ceny i klawisza grupy	    
2	Wprowadzenie kodu towaru	  
3	Usunięcie poprzedniej operacji	
4	Wprowadzenie ceny i klawisza grupy	   
5	Wprowadzenie rabatu procentowego	    
6	Usunięcie poprzedniej operacji	
7	Wprowadzenie kodu towaru	  
8	Wprowadzenie rabatu kwotowego	     
9	Usunięcie poprzedniej operacji	
10	Wprowadzenie ceny i klawisza grupy	    
11	Zakończenie sprzedaży	
12	Odebranie i wprowadzenie kwoty od klienta	     
13	Zakończenie i wydruk paragonu.	

Z transakcji sprzedaży wycofane zostały:

- towar o kodzie 13,
- rabat procentowy w wysokości 10%,
- rabat kwotowy w wysokości 2 zł.

### 5.3.2. Poprawianie poprzednio wprowadzonej pozycji (storno pośrednie)

W przypadku poprawienia pozycji zarejestrowanej wcześniej, lecz w obrębie danego rachunku i przed zakończeniem go za pomocą jednego z klawiszy **[GOTÓWKKA]**, **[CZ1]** czy **[KR1]**.

Operacji storna dokonujemy w następujący sposób:

**PROCEDURA:**

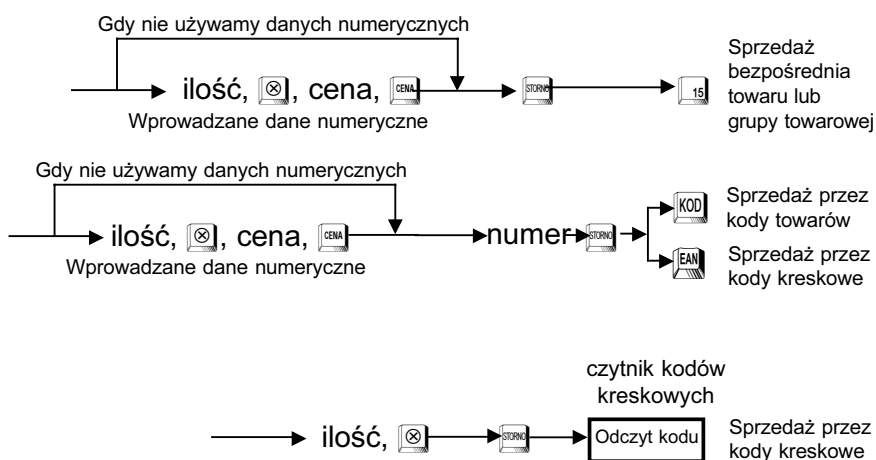

**Przykład:** Dokonujemy storna pośredniego w obrębie danego rachunku:

























Krok	Procedura	Klawisze do naciśnięcia
1	Wprowadzenie ceny i klawisza grupy	[2][9][0][0][6]
2	Wprowadzenie kodu towaru	[1][3][KOD]
3	Powtórzenie kodu towaru	[KOD]
4	Anulowanie pierwszej pozycji	[2][9][0][0][STORNO][6]
5	Wprowadzenie ceny i klawisza grupy	[1][9][2][0][3]
6	Zakończenie sprzedaży	[SUMA]
7	Odebranie i wprowadzenie kwoty od klienta	[1][0][0][0][0]
8	Zakończenie i wydruk paragonu.	[GOTÓWKKA]

Z transakcji sprzedaży wycofany został sprzedaż towaru z grupy 6 w cenie 29 zł.

### 5.3.3. Rezygnacja z rachunku (anulacja)

Funkcja anulacji rachunku pozwala na usunięcie całego rachunku, pod warunkiem, że nie był skończony. Po wykonaniu anulacji rejestracja w obrębie rachunku jest przerywana, a kasa drukuje paragon.

**Przykład:** Dokonujemy anulacji całego rachunku.

Krok	Procedura	Klawisze do naciśnięcia
1	Wprowadzenie ceny i klawisza grupy	    
2	Wprowadzenie kodu towaru	   
3	Wprowadzenie kodu towaru	  
4	Powtórzenie kodu towaru	
5	Wprowadzenie ceny i klawisza grupy	    
6	Wprowadzenie ceny i klawisza grupy	    
7	Zakończenie sprzedaży	
8	Anulowanie całego rachunku	
9	Zakończenie i wydruk paragonu.	





























Wykonanie tej operacji spowoduje anulowanie całości transakcji.

## 5.4. Omijanie limitów

Niektóre z funkcji mają limity, tzw. *HALO* czyli górną granicę dla wprowadzanych kwot przy użyciu poszczególnych funkcji. W razie potrzeby mogą one być ominięte w trybie **MGR**.

Funkcje dla których zdefiniowane limity mogą być ominięte w trybie **MGR**:

- rabaty kwotowe i procentowe,
- wypłata gotówki z kasy,
- wpłata gotówki do kasy,
- limit kwoty dla klawiszy kończących transakcję,
- limit reszty z czeku,
- limit kwoty przy zamianie czeku na gotówkę,
- limit kwoty kredytu,
- limit kwoty sprzedaży przez grupy towarowe (dotyczy także towarów i podgrup przynależnych do danej grupy towarowej).





















Krok	Procedura	Klawisze do naciśnięcia
1	Wprowadzenie kodu towaru	  KOD
2	Wprowadzenie ceny i klawisza grupy	    
3	Wprowadzenie rabatu kwotowego	    (Błąd)
4	Zerowanie błędnej operacji	
5	Przełączenie stacyjki w tryb <b>MGR</b>	
6	Wprowadzenie rabatu kwotowego	   
7	Przełączenie stacyjki w tryb <b>REG</b>	
8	Wprowadzenie ceny i klawisza grupy	    
9	Zakończenie sprzedaży	
10	Odebranie i wprowadzenie kwoty od klienta	    
11	Zakończenie i wydruk paragonu.	

## 5.5. Wyświetlanie i drukowanie sumy rachunku

Jest to suma rachunku drukowana i wyświetlana po naciśnięciu klawisza . Po naciśnięciu tego klawisza na paragonie pojawia się pozycja SUMA i wyświetlana jest suma łączna wszystkich pozycji zawartych w obrębie rachunku, z uwzględnieniem rabatów, storn itd.





Po lewej stronie wyświetlacza pojawia się litera .

**Przykład:** Wyświetlenie sumy dla transakcji trzech artykułów w cenach 19.20, 29.00 i 9.20 zł.

Krok	Procedura	Klawisze do naciśnięcia
1	Wprowadzenie ceny i klawisza grupy	    
2	Wprowadzenie ceny i klawisza grupy	   
3	Wprowadzenie ceny i klawisza grupy	    
4	Zakończenie sprzedaży	
5	Odebranie i wprowadzenie kwoty od klienta	    
6	Zakończenie i wydruk paragonu.	

## 5.6. Finalizowanie transakcji sprzedaży



### 5.6.1. Przyjmowanie płatności gotówką lub czekiem

Nacisnąć klawisz  aby pokazać sumę rachunku, wprowadzić kwotę otrzymaną od klienta (gotówka lub wartość cheku), następnie nacisnąć odpowiedni klawisz  lub  do .



Jeżeli kwota otrzymana jest większa od sumy rachunku, to kasa wyświetli resztę, jeżeli mniejszą to kasa pokaże kwotę jaką należy dopłacić do zakończenia rachunku.

**Przykład:** Zakończenie rachunku z przyjęciem płatności w gotówce i czekiem.

#### • Płatność gotówką





Krok	Procedura	Klawisze do naciśnięcia
1	Transakcja	- - -
2	Zakończenie sprzedaży	
3	Odebranie i wprowadzenie kwoty gotówki od klienta	
4	Zakończenie i wydruk paragonu.	

#### • Płatność czekiem



Krok	Procedura	Klawisze do naciśnięcia
1	Transakcja	- - -
2	Zakończenie sprzedaży	
3	Odebranie cheku od klienta i wprowadzenie jego kwoty	
4	Zakończenie transakcji czekiem i wydruk paragonu.	

### 5.6.2. Płatność mieszana (gotówka + czek)

**Przykład:** Kończymy rachunek przyjmując należność czekiem i gotówką jednocześnie.

Krok	Procedura	Klawisze do naciśnięcia
1	Transakcja	- - -
2	Zakończenie sprzedaży	
3	Odebranie i wprowadzenie kwoty cheku od klienta	
4	Zamknięcie operacji wprowadzania cheku	
5	Odebranie i wprowadzenie kwoty gotówki od klienta	
6	Zakończenie i wydruk paragonu.	

### 5.6.3. Kończenie rachunku bez podania kwoty od klienta











Po zarejestrowaniu sprzedawanych artykułów, naciskamy bezpośrednio klawisz  lub . Rachunek zostanie natychmiast zakończony.

**Przykład:** Sprzedajemy dwa artykuły i kończymy rachunek bez podania gotówki od klienta.

Krok	Procedura	Klawisze do naciśnięcia
1	Wprowadzenie ceny i klawisza grupy	    
2	Wprowadzenie kodu towaru	   
3	Zakończenie i wydruk paragonu.	







### 5.6.4. Kredyt

**Przykład:** Transakcję kończymy kredytem:



Krok	Procedura	Klawisze do naciśnięcia
1	Wprowadzenie ceny i klawisza grupy	    
2	Wprowadzenie kodu towaru	   
3	Zakończenie kredytem i wydruk paragonu.	

### 5.6.5. Przyjmowanie płatności mieszanej (przyjmowanie gotówki lub czeku + kredyt)

**Przykład:** Przyjmujemy płatność w wysokości 9.50 gotówką, pozostałość przyjmujemy jako kredyt.

Krok	Procedura	Klawisze do naciśnięcia
1	Transakcja	- - -
2	Zakończenie sprzedaży	
3	Odebranie kwoty gotówki od klienta	  
4	Wprowadzenie gotówki od klienta	
5	Zakończenie kredytem i wydruk paragonu.	







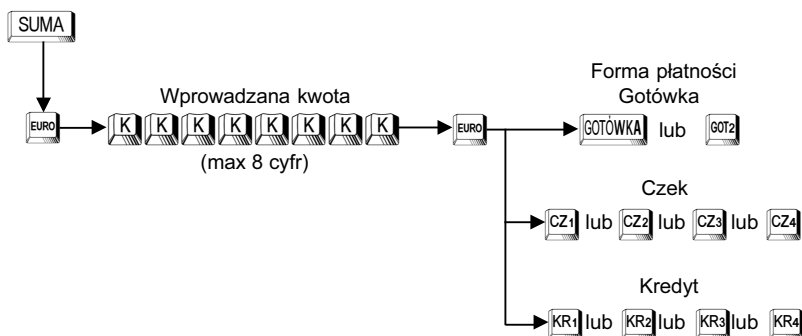



### 5.6.6. Płatność w drugiej walucie

Naciśnięcie klawisza  powoduje przeliczenie wartości do zapłaty na drugą walutę. Po dokonaniu wpłaty lub naciśnięciu klawisza  kasa zawsze podaje wartość w złotych. Możliwe jest dokonywanie mieszanych płatności w obydwu walutach. Kwota w drugiej walucie wyświetlana jest około 4 sekundy, po czym wyświetlana jest suma paragonu w pierwszej walucie.

#### PROCEDURA:



**Przykład:** Kończymy rachunek przyjmując należność w złotych i EURO.

Krok	Procedura	Klawisze do naciśnięcia
1	Transakcja	- - -
2	Zakończenie sprzedaży	
3	Odebranie kwoty gotówki 9,50 zł od klienta	   
4	Przeliczenie na drugą walutę	
5	Wpłata 12,50 EURO	    
6	Wyświetlenie reszty (w złotych)	

**Uwaga:** *Używanie płatności czekiem lub kredytem w drugiej walucie wymaga uruchomienia przez serwis.*

## 5.6.7. Inne operacje gotówkowe

### 5.6.7.1. Wpłata

Kasa umożliwia operacje wpłaty zarówno w walucie podstawowej jak i drugiej walucie z podaniem formy płatności (gotówka, czek, kredyt, inne).

#### PROCEDURA:

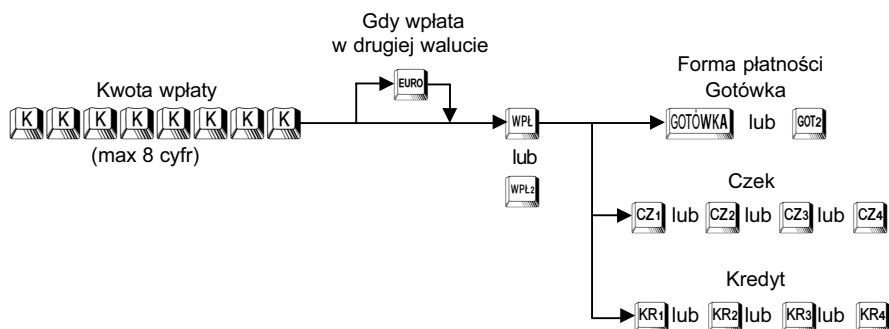

**Przykład:** Przyjmujemy wpłatę 49.00 zł w walucie podstawowej gotówką i 15 euro w drugiej walucie czekiem.

Krok	Procedura	Klawisze do naciśnięcia
1	Wprowadzenie kwoty w walucie podstawowej (złoty)	4 9 0 0 WPL lub WPL2
2	Zatwierdzenie wpłaty gotówką	GOTÓWKA lub GOT2
3	Wprowadzenie kwoty w drugiej walucie (euro)	1 5 0 0 EURO WPL lub WPL2
4	Zatwierdzenie wpłaty czekiem	CZ1 lub CZ2 lub CZ3 lub CZ4

**Uwaga:** *Używanie płatności czekiem lub kredytem w drugiej walucie wymaga uruchomienia przez serwis.*



**5.6.7.2. Wypłata**

Kasa umożliwia operacje wypłaty zarówno w walucie podstawowej jak i drugiej walucie z podaniem formy płatności (gotówka, czek, kredyt, inne).

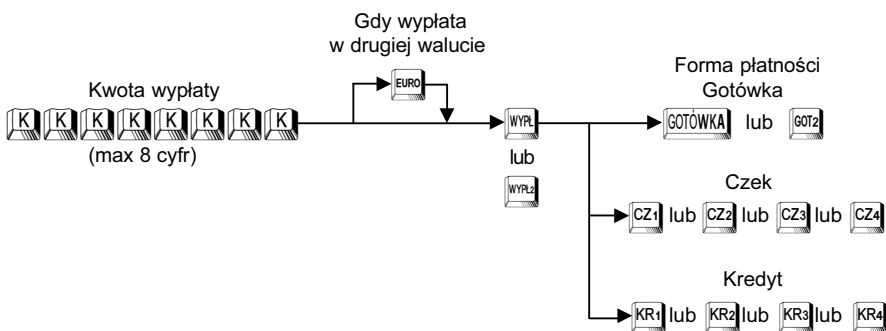
**PROCEDURA:**

**Przykład:** Wypłacamy 300.00 zł w walucie podstawowej gotówką, 50.00 euro w drugiej walucie czekiem.

Krok	Procedura	Klawisze do naciśnięcia
1	Wprowadzenie kwoty w walucie podstawowej (złoty)	WYPL lub WYPL2
2	Zatwierdzenie wypłaty gotówką	lub
3	Wprowadzenie kwoty w drugiej walucie (euro)	EURO WYPL lub WYPL2
4	Zatwierdzenie wypłaty czekiem	lub  lub  lub

**Uwaga:** *Używanie płatności czekiem lub kredytem w drugiej walucie wymaga uruchomienia przez serwis.*

**5.6.7.3. Otwarcie szuflady**

Należy nacisnąć klawisz aby otworzyć szufladę kasy bez sprzedaży. Po wprowadzeniu kodu niedodawanego nie można otworzyć szuflady klawiszem .



### 5.6.8. Sprawdzanie ceny towaru na wyświetlaczu

Kasa posiada funkcję wyświetlania ceny towaru na wyświetlaczu bez jego rejestracji.

Aby wykorzystać funkcję wymagany jest klawisz . Istnieje możliwość wyświetlania ceny w walucie euro.

#### PROCEDURA:

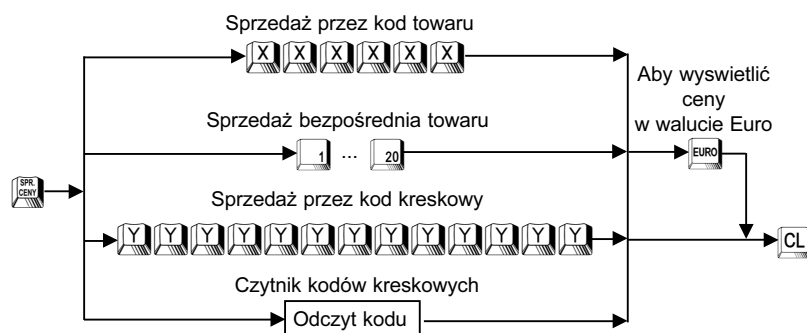













## 5.7. Pozostałe typy rejestracji

### 5.7.1. Rabaty narzuty procentowe

Kasa rejestrująca pozwala na udzielenie rabatu procentowego od sumy rachunku lub od poszczególnych pozycji. Stopa procentowa rabatu: 0.01 do 100.00% ( w granicach zaprogramowanego limitu).



















#### 5.7.1.1. Rabat / narzut procentowy od pozycji rachunku

**Przykład:** Sprzedajemy artykuł w cenie 8.00 z grupy nr 6 z zaprogramowanym 12.25% rabatem oraz artykuł w cenie 9.00 z grupy 8 i z rabatem 7.5%.

Krok	Procedura	Klawisze do naciśnięcia
1	Wprowadzenie ceny i klawisza grupy	   
2	Wprowadzenie rabatu procentowego z zaprogramowaną wartością	
3	Wprowadzenie ceny i klawisza grupy	   
4	Wprowadzenie rabatu procentowego	   
5	Zakończenie sprzedaży	
6	Odebranie i wprowadzenie kwoty od klienta	    
7	Zakończenie i wydruk paragonu.	

#### 5.7.1.2. Rabat / narzut procentowy od sumy rachunku

**Przykład:** Sprzedajemy pięć artykułów z grupy 6 oraz dwa z grupy 8 i dodaje my 10% narzutu do sumy rachunku.

Krok	Procedura	Klawisze do naciśnięcia
1	Wprowadzenie ceny i klawisza grupy	     
2	Wprowadzenie ceny i klawisza grupy	    
3	Zakończenie sprzedaży i wprowadzenie zaprogramowanego rabatu procentowego	 
4	Odebranie i wprowadzenie kwoty od klienta	    
5	Zakończenie i wydruk paragonu.	

## 5.7.2. Rabat kwotowy

Kasa umożliwia udzielenie rabatu kwotowego, czyli od sumy rachunku lub od poszczególnej pozycji możemy odjąć określoną kwotę.

### 5.7.2.1. Upust kwotowy od pojedynczej pozycji

**Przykład:** Zmniejszamy cenę jednego artykułu o 0.50 i drugiego 1.00.

Krok	Procedura	Klawisze do naciśnięcia
1	Wprowadzenie ceny i klawisza grupy	
2	Wprowadzenie rabatu procentowego z zaprogramowaną wartością	
3	Wprowadzenie ceny i klawisza grupy	
4	Wprowadzenie rabatu procentowego	
5	Zakończenie sprzedaży	
6	Odebranie i wprowadzenie kwoty od klienta	
7	Zakończenie i wydruk paragonu.	

### 5.7.2.2. Upust kwotowy od sumy rachunku

**Przykład:** Redukujemy sumę rachunku o 0.25.













Krok	Procedura	Klawisze do naciśnięcia
1	Wprowadzenie ceny i klawisza grupy	
2	Wprowadzenie ceny i klawisza grupy	
3	Zakończenie sprzedaży i wprowadzenie zaprogramowanego rabatu kwotowego	
4	Odebranie i wprowadzenie kwoty od klienta	
5	Zakończenie i wydruk paragonu.	

### 5.7.3. Drukowanie kodu niedodawanego

Można wprowadzić tzw. kod niedodawany, który będzie drukowany na paragonie i kontrolce. Kod niedodawany może być traktowany jako kod klienta, numer karty kredytowej i może on zawierać do 16 cyfr. Kod ten wprowadzić można w dowolnym momencie rejestracji, podając numer o ilości cyfr do 16 i naciskając klawisz .

Ta funkcja aktywna jest w trybach **REG** i **MGR**, nie powoduje zmiany w żadnych licznikach i nie wpływa na raporty.

**Przykład:** Drukujemy kod niedodawany 1230 w czasie rejestracji:

Krok	Procedura	Klawisze do naciśnięcia
1	Transakcja	- - -
2	Wprowadzenie kodu niedodawanego	    
3	Transakcja c.d.	- - -
4	Zakończenie sprzedaży	
5	Odebranie i wprowadzenie kwoty gotówki od klienta	    
6	Zakończenie i wydruk paragonu.	

**Uwaga:** *Wpisanie kodu niedodawanego, gdy nie była prowadzona sprzedaż jest równoznaczne z rozpoczęciem paragonu. Kasa pozwala jedynie na prowadzenie sprzedaży (nie można zamknąć paragonu, ani wykonywać żadnych innych operacji). Aby zakończyć paragon bez sprzedaży należy wykonać następującą sztuczkę: sprzedajemy jakiś towar i dokonujemy anulacji paragonu.*

### 5.7.4. Wprowadzenie numeru klienta

Numer i nazwa klienta zostaje podana pod logo fiskalnym.

#### PROCEDURA:

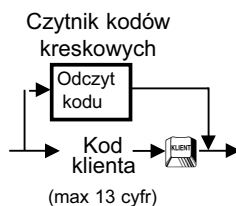

**Uwaga:** *W przypadku wprowadzenia niewłaściwego numeru klienta można posłużyć się klawiszem  dla rezygnacji wprowadzenia danych (gdy jeszcze nie było sprzedaży) lub dokonać anulacji całego paragonu.*

## 6. RAPORTY SPRZEDAŻY

### 6.1. Rodzaje raportów



**X1** - raport dobowy czytający, **Z1** - raport dobowy zerujący.

**X2** - raport okresowy czytający, **Z2** - raport okresowy zerujący.

**X**- raport czytający, **Z**- raport zerujący, wykonywane przez kasjera w trybie **OP X/Z**.





#### 6.1.1. Raporty czytające i raporty zerujące







Jeżeli raport zostanie wykonany z użyciem klawisza  wówczas dane zgromadzone w pamięci zostaną wydrukowane, natomiast sama zawartość pamięci kasy nie ulegnie zmianie. Raporty te nazywają się raportami czytającymi, i na wydrukach są oznaczane jako **X**.

Jeżeli raport jest wykonywany z użyciem klawiszy  i  wówczas oprócz wydruku danych następuje wyzerowanie odpowiednich liczników pamięci. Tego typu raporty są nazywane zerującymi i oznaczane są na wydrukach jako **Z**.





Na ogół program pracy kasy zapobiega zerowaniu tych samych liczników przez kilka różnych raportów. Raporty grup towarowych, nadgrup etc. są możliwe do wykonania tylko jako czytające, ponieważ dane są zerowane raportem dziennym fiskalnym . Wyjątkiem są raporty kasjer-skie, indywidualny i wszystkich kasjerów, które zerują te same liczniki.

#### 6.1.2. Raporty dzienne i okresowe

Liczniki danych gromadzonych przez kasę są zwykle dwupoziomowe. Liczniki pierwszego poziomu zwyczajowo nazywa się dziennymi, zaś drugiego poziomu okresowymi. Przepisanie wartości liczników dziennych do okresowych następuje w momencie wykonania raportu dziennego z zerowaniem. Należy więc pamiętać, że ten same dane uzyskamy, gdy na koniec ostatniego dnia okresu wykonamy najpierw raport dzienny z zerowaniem, a następnie raport okresowy, albo na koniec pierwszego dnia nowego okresu najpierw wykonamy raport okresowy, a następnie dzienny zerujący. Numery raportów dziennych w kasie **ER-A457P** zaczynają się od cyfry 1 (, ) , a raportów okresowych od cyfry 2 (, ). Specjalnym rodzajem raportów okresowych są raporty z pamięci fiskalnej (początkowa cyfra 3 - ). Raporty z pamięci fiskalnej nie mają wersji z zerowaniem, co oznacza, że danych z pamięci fiskalnej nie można usunąć. Zależności pomiędzy raportami dziennymi i okresowymi przedstawia diagram poniżej (na przykładzie raportu wszystkich kasjerów).

Raporty dzienny  oraz okresowe (szczegółowe) , , , , o formacie zdefiniowanym w odpowiednich przepisach są raportami fiskalnymi. Wykonywanie raportu dziennego fiskalnego  jest obowiązkowe na koniec każdego dnia pracy sklepu.

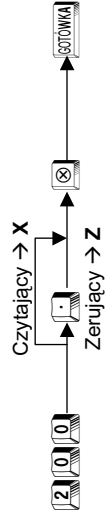
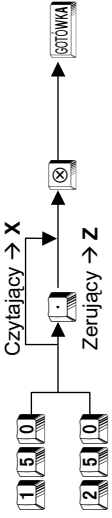
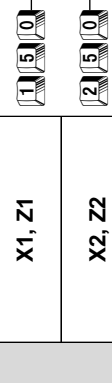
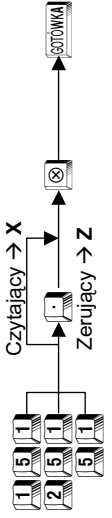
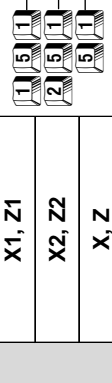
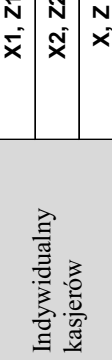

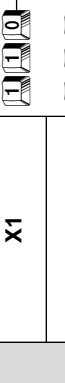



























6.2. KROKI ODCZYTU RAPORTÓW KASOWYCH.

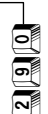



















Raport	Typ raportu	Numer kroku i procedura
Dzienny czytający	X1	
Fiskalny dzienny zerujący	Z1	 <div style="border: 1px solid black; padding: 5px; margin-top: 5px;"> <p><b>UWAGA:</b> Zgodnie z obowiązującym prawem wykonanie tego raportu jest obowiązkowe po każdym dniu pracy kasy.</p> </div>
Okresowy	X2, Z2	
Wszystkich kasjerów	X1, Z1	
	X2, Z2	
Indywidualny kasjerów	X1, Z1	
	X2, Z2	
	X, Z	
Grup towarowych	X1	
	X2	



Raport	Typ raportu	Numer kroku i procedura
Pojedynczej nadgrupy towarowej	X1	[1][1][2] → [⊗] → [Y][Y] → [GOTÓWKA]
	X2	[2][1][2] → Numer nadgrupy → [GOTÓWKA]
Wszystkich nadgrup towarowych	X1	[1][1][3] → [⊗] → [GOTÓWKA]
	X2	[2][1][3] → [GOTÓWKA]
Gotówki w szufladzie	X1	[1][3][1] → [⊗] → [GOTÓWKA]
Opakowań zwrotnych	X1	[1][2][9] → [⊗] → [GOTÓWKA]
Transakcji	X1	[1][3][0] → [⊗] → [GOTÓWKA]
	X2	[2][3][0] → [GOTÓWKA]
Towarów z zakresu	X1, Z1	[1][2][0] → [·] → [Czytający → X] → [⊗] → [S] → [Wszystkie towary] → [K] → [GOTÓWKA]
	X2, Z2	[2][2][0] → [·] → [Zerujący → Z] → [⊗] → [S] → [Kod początkowy] → [K] → [Kod końcowy] → [GOTÓWKA]
Towarów z grupy	X1, Z1	[1][2][1] → [·] → [Czytający → X] → [⊗] → [Y] → [Numer grupy towarowej] → [GOTÓWKA]
	X2, Z2	[2][2][1] → [·] → [Zerujący → Z] → [⊗] → [Y] → [Numer grupy towarowej] → [GOTÓWKA]



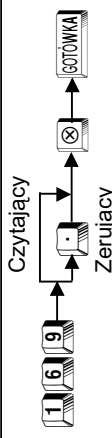
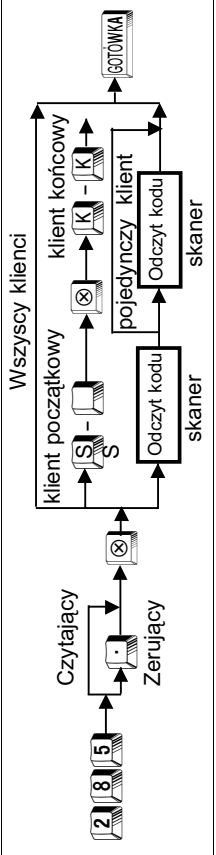
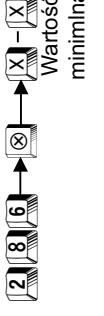
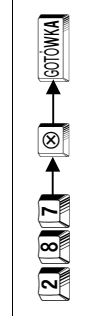
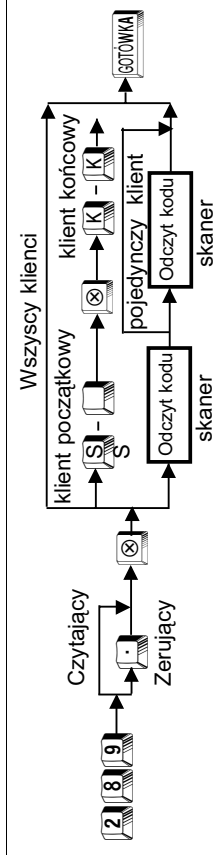

Raport	Typ raportu	Numer kroku i procedura
Towarów z zerową sprzedażą	X1	 →  →  →  → GOTÓWKA
	X2	 →  → GOTÓWKA
Stanów magazynowych	X1	<p>Wszystkie towary</p>  →  →  →  →  → GOTÓWKA
	X1	<p>Czas całkowity</p>  →  →  →  →  → GOTÓWKA
Godzinowy, zerujący	Z1	 →  →  → GOTÓWKA
	X1, Z1	<p>Czytający → X</p>  →  →  → GOTÓWKA
Ciąg raportów 1	X2, Z2	<p>Zerujący → Z</p>  →  →  → GOTÓWKA
	X1, Z1	<p>Czytający → X</p>  →  →  → GOTÓWKA
Ciąg raportów 2	X2, Z2	<p>Zerujący → Z</p>  →  →  → GOTÓWKA

Raport		Typ raportu		Numer kroku i procedura	
Kodów kreskowych	X1, Z1			Czytający Zerujący	→Czytanie, kasowanie wszystkiego →Ostatnio podana lista kodów→ →Wprowadzony kod kreskowy →Odczyt kodu kreskowych →GOTÓWKA
	X2, Z2			Zerujący	→Czytanie, kasowanie wszystkiego →Ostatnio podana lista kodów→ →Wprowadzony kod kreskowy →Odczyt kodu kreskowych →GOTÓWKA
Kodów kreskowych według grup towarowych	X1, Z1			Czytający Zerujący	→Czytanie, kasowanie wszystkiego →Ostatnio podana lista kodów→ →Wprowadzony kod kreskowy →Odczyt kodu kreskowych →GOTÓWKA
	X2, Z2			Zerujący	→Czytanie, kasowanie wszystkiego →Ostatnio podana lista kodów→ →Wprowadzony kod kreskowy →Odczyt kodu kreskowych →GOTÓWKA
Kodów kreskowych - stany magazynowe	X1			Zerujący	→Czytanie, kasowanie wszystkiego →Ostatnio podana lista kodów→ →Wprowadzony kod kreskowy →Odczyt kodu kreskowych →GOTÓWKA
	X2			Zerujący	→Czytanie, kasowanie wszystkiego →Ostatnio podana lista kodów→ →Wprowadzony kod kreskowy →Odczyt kodu kreskowych →GOTÓWKA
Kodów kreskowych o zerowej sprzedaży	X1			Zerujący	→Czytanie, kasowanie wszystkiego →Ostatnio podana lista kodów→ →Wprowadzony kod kreskowy →Odczyt kodu kreskowych →GOTÓWKA
	X2			Zerujący	→Czytanie, kasowanie wszystkiego →Ostatnio podana lista kodów→ →Wprowadzony kod kreskowy →Odczyt kodu kreskowych →GOTÓWKA
Kodów kreskowych o zerowej sprzedaży według grup towarowych	X1			Zerujący	→Czytanie, kasowanie wszystkiego →Ostatnio podana lista kodów→ →Wprowadzony kod kreskowy →Odczyt kodu kreskowych →GOTÓWKA
	X2			Zerujący	→Czytanie, kasowanie wszystkiego →Ostatnio podana lista kodów→ →Wprowadzony kod kreskowy →Odczyt kodu kreskowych →GOTÓWKA

Raport	Typ raportu	Numer kroku i procedura
Kodów kreskowych tymczasowych	X1, Z1	<p>Czytający Zerujący</p> 
Stałych klientów - sprzedaż	X2, Z2	<p>Wszyscy klienci</p> 
Stałych klientów – według wielkości sprzedaży	X2	<p>Wartość minimalna</p> 
Stałych klientów – niedokonujących zakupów	X2	
Kasowania danych stałych klientów	X2, Z2	<p>Wszyscy klienci</p> 

Raport	Typ raportu	Numer kroku i procedura
Z pamięci fiskalnej według miesiąca	* X2	<p>Miesiąc Rok</p> <p>[3] [0] [3] → [⊗] → [M] [M] → [R] [R] → [GOTÓWKA]</p>
Rozliczeniowy z pamięci fiskalnej według numerów raportów (po zamknięciu lub zapełnieniu pamięci fiskalnej)	* X2	<p>Cala pamięć fiskalna</p> <p>[3] [5] [0] → [⊗] → [S] [S] → [START nr raportu]</p> <p>Pojedynczy raport</p> <p>[K] [K] → [Koniec nr raportu]</p> <p>[GOTÓWKA]</p>
Rozliczeniowy z pamięci fiskalnej według dat raportów (po zamknięciu lub zapełnieniu pamięci fiskalnej)	* X2	<p>Cala pamięć fiskalna</p> <p>[3] [5] [1] → [⊗] → [S] [S] → [START data]</p> <p>Pojedyncza data</p> <p>[K] [K] → [Koniec data]</p> <p>[GOTÓWKA]</p>

**UWAGA:** Drukowanie niektórych raportów wymaga zaprogramowania kasy przez autoryzowany serwis.

Raport	Pozycja stacyjki	Numer kroku i procedura
Z pamięci fiskalnej według numerów raportów	<b>X2</b> *	<p>Cała pamięć fiskalna</p> <p>Pojedynczy raport</p> <p>Cała pamięć fiskalna</p> <p>Numer początkowy Z1 - Numer końcowy Z1</p> 
Z pamięci fiskalnej według dat	<b>X2</b> *	<p>Cała pamięć fiskalna</p> <p>Pojedyncza data</p> <p>Data początkowa - Data końcowa</p> 
Skrócony z pamięci fiskalnej według miesięcy	<b>X2</b>	<p>Cała pamięć fiskalna</p> <p>Pojedynczy miesiąc</p> <p>Miesiąc początkowy - Miesiąc końcowy</p> 

UWAGA: Drukowanie niektórych raportów wymaga zaprogramowania kasy przez autoryzowany serwis.

TORELL		6.3. Rodzaje raportów	
OBR WESTERPLATTE 5		6.3.1. Raport fiskalny dobowy	
83-000 PRUSZCZ GD			Nagłówek paragonu
NIP: 593-010-15-54			Numer NIP
30.09.2001 #000168			Data i numer kolejnego wydruku
#0100 *Z1*			Typ raportu i nr kroku wywołania
RAPORT FISKALNY DOBOWY			Nazwa raportu
PTU A 22%			Stawki podatku VAT
PTU B 7%			Stawki nieaktywne
PTU C 0%			Stawka zwolniona
PTU D ---			Data i numer raportu fiskalnego
PTU E ---			Wartość sprzedaży netto w stawkach podatku VAT
PTU F ---			
G SP.ZW.PTU			
30.09.2001 0008			
SP.OP A zł181.48			
SP.OP B zł480.05			
SP.OP C zł574.07			
SP.OP D ---			
SP.OP E ---			
SP.OP F ---			
SP.ZW.G zł316.28			Sprzedaż zwolniona od VAT
KWOTA PTU A zł39.92			Kwoty podatku w stawkach VAT
KWOTA PTU B zł33.60			Łączna kwota podatku
SUMA PTU zł73.52			Suma należności brutto
SUMA NAL. zł1625.40			Ilość zmian nazw i stawek podatku w bazie towarowej
LICZBA ZMIAN 8			Ilość i wartość anulowanych paragonów
W BAZIE TOWAROWEJ			Ilość paragonów fiskalnych
ANUL. PARAGONY 1 x			Ilość pozycji raportu
zł160.00			Kasjer numer kasjera i czas
IL. PARAGONÓW 18			Logo fiskalne, prefiks i numer unikatowy kasy
ILOŚĆ POZYCJI 24			CZEŚĆ NIEFISKALNA RAPORTU
#00001			Licznik sumaryczny
GRZEGORZ 0002 16:03			Rozliczenie opakowań zwrotnych -wydanie
ACB 01475869			Rozliczenie opakowań zwrotnych -przyjęcie
*NIEFISKALNY*			Kwoty brutto w stawkach VAT
WARTOŚCI BRUTTO			
GT zł14304.18			
+OPAK.ZWR.SUMA 11.000 x			
zł22.00			
-OPAK.ZWR.SUMA 2.000 x			
-4.00			
SP.OP.A zł221.40			
SP.OP.B zł513.65			

RAPORTY SPRZEDAŻY

TORELL 

SP. OP. C	zł574.07	Kwoty brutto w stawkach VAT
SP. OP. G	zł316.28	Sprzedaz netto
SP. NETTO		Ilość i wartość narzutu od pozycji
zł1551.88	NARZUT KW2	Ilość i wartość rabatu od pozycji
1 x		Ilość i wartość promocji od pozycji
RABAT KW4	zł20.00	Różnica wartości sprzedanych zestawów w stosunku do sprzedaży składników tych zestawów osobno
1 x		Ilość i wartość narzutu procentowego od pozycji
PROMOCJE	-10.00	Ilość i wartość narzutu procentowego od pozycji
7 x		Storno bezpośrednie
ZESTAWY-NARZUT%2	-14.00	Storno pośrednie
1 x		Anulacje paragonu
RABAT%4	-12.00	Płatności kredytem1
0 x		Płatności kredytem2
STORNO	zł2.40	Ilość paragonów fiskalnych
2 x		Ilość wydruków нефiskalnych
STORNO P	zł0.00	Sprzedaż w grupach i nadgrupach
2 x		Numer grupy
ANULACJA	zł100.00	Stawka podatkowa
1 x		Ilość sprzedaży w grupie
KREDYT1	zł40.00	Wartość sprzedaży w grupie
1 x		Udział procentowy sprzedaży w nadgrupie
KREDYT2	zł160.00	Ilość sprzedaży w nadgrupie
0 x		Wartość sprzedaży w nadgrupie
IL. PARAGONÓW	zł50.00	Udział procentowy sprzedaży w nadgrupach
IL. PAR. NIEF.	zł0.00	
IL. WYDRUKÓW	005026	
* GRUPY *	005142	
GO3 C	005168	
15.000 x		
CHLEB	zł578.00	
65.24%		
GO4 G	7.000 x	
BUŁKI	zł308.00	
34.76%		
NADG.01	22.000 x	
zł886.00		
54.52%		
GO1 A	22.000 x	
MLEKO	zł222.40	
30.09%		
GO2 B	25.000 x	
WODA	zł516.60	
69.91%		
NADG.02	47.000 x	
zł739.00		
45.48%		
		Numer nadgrupy

RAZEM GR	69.000 x zł1625.00 100.00%	Ilość i wartość transakcji w grupach
*TRANS. *		
NARZUT KW1	1 x zł10.00	Narzut kwotowy od sumy paragonu
RABAT KW3	1 x -10.00	Rabat kwotowy od sumy paragonu
NARZUT%1	1 x zł0.60	Narzut procentowy od sumy paragonu
RABAT%3	1 x -0.60	Rabat procentowy od sumy paragonu
SZUFLADA PŁATNOŚĆ ŚREDNIO	2 x zł1643.40 zł86.49	Liczba otwarć szuflady bez sprzedaży
**WPL	1 x zł200.00	Suma płatności
**WYPŁ	1 x zł500.00	Średnia wielkość transakcji
GOTÓWKA	17 x zł1643.40	Wpłata do kasy
CZEK	1 x zł80.00	Wyplata z kasy
ZM.GOT	1 x -20.00	Ilość i wartość transakcji gotówkowych
CZ+KR.1	zł82.51	Ilość i wartość transakcji dokonywanych czekiem
**UTARG	zł1130.89	Wartość transakcji w drugiej walucie
*CZEKI	zł80.00	Gotówka w szufladzie
UTARG+CZ	zł1210.89	Wartość utargu czekami
WER.	27801RARIC	Gotówka plus czeki w szufladzie
ROM	27801RARIC	Wersja oprogramowania
*NIEFISKALNY*		Oznaczenie ROM kasy

### 6.3.2. Raport opakowań zwrotnych

TORELL		Nagłówek paragonu
OBR WESTERPLATTE 5		Numer NIP
83-000 PRUSZCZ GD		Data i numer wydruku
NIP: 593-010-15-54		Nr kroku i typ raportu
02.12.2001 #000125		Nazwa raportu
*NIEFISKALNY*		Numer opakowania zwrotnego
#0129 *X1*		Ilość i wartość wydanych opakowań zwrotnych
*KAUCJA *		Ilość i wartość przyjętych opakowań zwrotnych
+OPAK.ZWR.01	2.000 x zł2.10	
-OPAK.ZWR.01	1.000 x -2.00	



+OPAK.ZWR.02	6.000 x	zł1.20	
-OPAK.ZWR.02	4.000 x	-0.80	
-OPAK.ZWR.03	8.000 x	-2.40	
+OPAK.ZWR.04	5.000 x	zł2.00	
<b>+OPAK.ZWR.SUMA</b>	<b>13.000 x</b>	<b>zł5.30</b>	Rozliczenie opakowań zwrotnych -wydanie
<b>-OPAK.ZWR.SUMA</b>	<b>13.000 x</b>	<b>-5.20</b>	Rozliczenie opakowań zwrotnych -przyjęcie
*NIEFISKALNY*	#000001		Kasjer numer kasjera i czas
GRZEGORZ 0002	8:17		Numer unikatowy
01475869			

### 6.3.3. Raport fiskalny okresowy

<b>TORELL</b>			Nagłówek paragonu
OBR WESTERPLATTE 5			Numer NIP
83-000 PRUSZCZ GD			Data wydruku
NIP:593-010-15-54			Nr kroku i typ raportu
01.10.2001			Nazwa raportu
#0300 *X2*			Data ufiskalnienia kasy
RAPORT FISKALNY OKRESOWY			Zakres dat i raportów
DATA INSTAL. 26.09.2001			
26.09.2001 → 30.09.2001			
0003 0010			
PTU A 22%			Stawki podatku VAT
PTU B 7%			Stawki nieaktywne
PTU C 0%			Stawka zwolniona
PTU D ---			
PTU E ---			
PTU F ---			
G SP.ZW.PTU			Data i numer raportu fiskalnego
26.09.2001 0003			
SP.OP A zł9.84			Wartość sprzedaży netto w stawkach podatku VAT
SP.OP B zł0.00			
SP.OP C zł0.00			
SP.OP D ---			
SP.OP E ---			
SP.OP F ---			
SP.ZW.G zł0.00			Sprzedaż zwolniona od podatku

KWOTA PTU A	zł2. 16
KWOTA PTU B	zł0. 00
SUMA PTU	zł2. 16
SUMA NAL.	zł12. 00
ANUL. PARAGONY	0 x
	zł0. 00
IL. PARAGONÓW	11
IŁOŚĆ POZYCJI	22
27.09.2001	0004
SP. OP A	zł9. 84
SP. OP B	zł13. 08
SP. OP C	zł16. 00

Kwoty podatku w stawkach

Łączna kwota podatku

Suma należności brutto

Anulowane paragony

Ilość paragonów fiskalnych

Ilość pozycji raportu

Data i numer kolejnego raportu

SUMA NAL.	zł209. 00
ANUL. PARAGONY	0 x
	zł0. 00
IL. PARAGONÓW	3
IŁOŚĆ POZYCJI	15

ŁĄCZNY RAPORT OKRESOWY

26.09.2001 → 30.09.2001

0003 0010

SP. OP A zł1045. 10

SP. OP B zł336. 05

SP. OP C zł300. 32

SP. OP D ---

SP. OP E ---

SP. OP F ---

SP. ZW. G zł257. 40

KWOTA PTU A zł229. 90

KWOTA PTU B zł23. 53

SUMA PTU zł253. 43

SUMA NAL. zł2192. 30

ZEROWANIE RAM 000

LICZBA ZMIAN 3

W BAZIE TOWAROWEJ

ANUL. PARAGONY 2 x

zł102. 00

IL. PARAGONÓW 39

#000001

GRZEGORZ 0002 16: 15

FE ABC 01475869

Łączny raport okresowy

Zakres dat i numerów raportów

Wartość sprzedaży netto  
w stawkach podatku VAT

Sprzedaż zwolniona od podatku

Kwoty podatku w stawkach

Łączna kwota podatku

Suma należności brutto

Ilość zerowań pamięci operacyjnej

Ilość zmian nazw i stawek podatku  
w bazie towarowej

Anulowane paragony

Ilość paragonów fiskalnych

Kasjer numer kasjera i czas

Logo fiskalne, prefiks i numer  
unikatowy kasy



Pamięć zapełniona lub zamknięta

RAPORTY SPRZEDAŻY

**TORELL**

**6.3.4. Raport fiskalny miesięczny**

**6.3.5. Raport fiskalny rozliczeniowy**

<p><b>TORELL</b>                  OBR WESTERPLATTE 5                  83-000 PRUSZCZ GD                  NIP: 593-010-15-54                  01.10.2001                  #0303 *X2*                  RAPORT FISKALNY                  MIESIĘCZNY                  ZA MIESIĄC 09.2001                  DATA INSTAL. 26.09.2001                  26.09.2001 → 30.09.2001                  0001 0010 *</p>	<p>Nazwa raportu</p> <p>Miesiąc za który jest wykonany raport</p> <p>Pamięć zapełniona lub zamknięta</p> <p>Zakres dat i numerów *</p>	<p><b>TORELL</b>                  OBR WESTERPLATTE 5                  83-000 PRUSZCZ GD                  NIP: 593-010-15-54                  01.10.2001                  #0350 *X2*                  RAPORT FISKALNY                  ROZLICZENIOWY                  DATA INSTAL. 26.09.2001                  KONIEC ZAPISÓW PF                  26.09.2001 → 01.10.2001                  0001 0011 *</p>
---	--	---

**Uwaga:** \*Format danych raportu fiskalnego miesięcznego i raportu fiskalnego rozliczeniowego jest zgodny z raportem fiskalnym okresowym.

**6.3.6. Raport kasjerów**

<p><b>TORELL</b>                  OBR WESTERPLATTE 5                  83-000 PRUSZCZ GD                  NIP: 593-010-15-54                  30.09.2001 #000183                  *NIEFISKALNY*                  #0150 *X1*                  *KASJERZY*                  OZKAS#0001 HALINA                  PŁATNOŚĆ zł923.12                  ŚREDNIO zł65.94                  STORNO 3 x                  zł54.00                  STORNO P 2 x                  zł28.00                  ANULACJA 2 x                  zł102.00                  IL. PARAGONÓW 000014                  GOTÓWKA 14 x                  zł923.12                  **UTARG zł923.12                  UTARG+CZ zł923.12                  01KAS#0002 GRZEGÓRZ                  PŁATNOŚĆ zł1161.48</p>	<p>Nagłówek wydruku</p> <p>Numer NIP</p> <p>Data i nr kolejnego wydruku</p> <p>Typ raportu i nr kroku wywołania</p> <p>Nazwa raportu</p> <p>Nr kasjera, hasło kasjera i imię kasjera</p> <p>Suma płatności</p> <p>Średnia wartość transakcji</p> <p>Storno bezpośrednie</p> <p>Storno pośrednie</p> <p>Anulacja paragonów</p> <p>Ilość paragonów</p> <p>Ilość i kwota wpłat gotówkowych</p> <p>Utarg gotówkowy (szuflada)</p> <p>Gotówka plus czeki</p>
<p><b>SUMA</b>                  PŁATNOŚĆ ▼ zł2084.60</p>	<p>Podsumowanie raportu</p> <p>Łączne płatności</p>

ŚREDNIO	zł56.34	Łączna średnia wartość transakcji
STORNO	7 x	Storno bezpośrednie - łącznie
	zł114.00	
STORNO P	2 x	Storno pośrednie - łącznie
	zł28.00	
ANULACJA	2 x	Anulacja paragonów - łącznie
	zł102.00	
IL. PARAGONÓW	000037	Ilość paragonów - łącznie
GOTÓWKA	37 x	Ilość i kwota wpłat gotówkowych
	zł2060.60	
ZM. GOT	1 x	Płatność w drugiej walucie
	.9.39	Łączne płatności czekiem i kredytem
CZ+KR.1	zł24.00	Gotówka w szufladzie
**UTARG	zł2060.60	Łączny utarg - gotówka plus чеки
UTARG+CZ	zł2060.60	
*NIEFISKALNY*		
	#000001	Kasjer numer kasjera i czas
GRZEGORZ 0002	16:07	Numer unikatowy
	01475869	

## 6.3.7. Raport towarów

<b>TORELL</b>		Nagłówek paragonu
OBR WESTERPLATTE 5		Numer NIP
83-000 PRUSZCZ GD		Data i nr kolejnego wydruku wydruku
NIP: 593-010-15-54		Typ raportu i nr kroku wywołania
30.09.2001	#000184	Nazwa raportu
*NIEFISKALNY*		Zakres kodów
#0120 *Z1*		Numer kodu towaru
*ARTYKUŁY*		Stawka podatku VAT
	0000001-000550	Nazwa towaru
K000002 B	21.000 x	Ilość sprzedanego towaru
MLEKO	zł42.00	Wartość sprzedanego towaru
K000008 D	42.000 x	Rozliczenie zestawów towarów
PAPIEROSY	zł2522.00	
<b>SUMA</b>	270.000 x	Łączna ilość i wartość sprzedanych towarów
	zł267.00	
ZESTAWY-	-143.00	Numer zestawu towarów
* ZESTAWY *		Nazwa zestawu
K000001 A	11.000 x	Kasjer numer kasjera i czas
BIGOS	zł11.00	
*NIEFISKALNY*		Numer unikatowy
	#000001	
GRZEGORZ 0002	16:08	
	01475869	

## 6.3.8. Raport stanów magazynowych

<b>TORELL</b>			Nagłówek paragonu
OBR WESTERPLATTE 5			Numer NIP
83-000 PRUSZCZ GD			Data i nr kolejnego wydruku
NIP: 593-010-15-54			Typ raportu i nr kroku wywołania
30.09.2001 #000186			Nazwa raportu
*NIEFISKALNY*			Zakres kodów towarów
#0124 *X1*			Numer towaru
*ARTYKUŁY*			Nazwa towaru
*MAGAZYN *			Stan magazynowy towaru
0000001-999999			
K000001			
CHLEB OLIW. 996 M			
<hr/>			
K000011			Kasjer numer kasjera i czas
BOCZEK 99 M			Numer unikatowy
*NIEFISKALNY*			
#000001			
GRZEGORZ 0002 16:09			
01475869			

## 6.3.9. Raport godzinowy

<b>TORELL</b>			Nagłówek paragonu
OBR WESTERPLATTE 5			Numer NIP
83-000 PRUSZCZ GD			Data i nr kolejnego wydruku
NIP: 593-010-15-54			Typ raportu i nr kroku wywołania
30.09.2001 #000187			Nazwa raportu
*NIEFISKALNY*			Przedział czasu
#0160 *X1*			Ilość i wartość sprzedanych artykułów
*GODZINY *			Średnia wartość artykułów sprzedanych w danym przedziale czasowym
12:00 1 x			
	zł100.00		
ŚREDNIO zł100.00			
<hr/>			
16:00 22 x			Łączna ilość i wartość artykułów sprzedanych w danym przedziale czasowym
	zł1091.10		
ŚREDNIO zł49.60			
PODSUMA 22 x			
	zł1091.10		
*NIEFISKALNY*			
#000001			
GRZEGORZ 0002 16:11			Kasjer numer kasjera i czas
01475869			Numer unikatowy

## 6.3.10. Raport kodów kreskowych

TORELL		Nagłówek paragonu
OBR WESTERPLATTE 5		Numer NIP
83-000 PRUSZCZ GD		Data i nr kolejnego wydruku
NIP: 593-010-15-54		Typ raportu i nr kroku wywołania
30.09.2001 #000188		Nazwa raportu
*NIEFISKALNY*		Kod kreskowy artykułu
#0109 *Z1*		Ilość i wartość sprzedanego artykułu
*EAN*		Nazwa artykułu
4537289870322# 5 x		Łączna ilość i wartość artykułów sprzedanych za pomocą kodów kreskowych
MLEKO 22% zł12.50		
5634258676547# 4 x		Kasjer numer kasjera i czas
MLEKO 7% zł8.80		
76845369# 3 x		Numer unikatowy
CHLEB Z MAK. zł9.60		
564756# 8 x		
PEPSI-COLA zł21.60		
<b>SUMA</b> 45 x		
zł102.20		
*NIEFISKALNY*		
#000001		
GRZEGORZ 0002 16:11		
01475869		

## 6.3.11. Raport miesięczny skrócony (niefiskalny)

TORELL		Nagłówek paragonu
OBR WESTERPLATTE 5		Numer NIP
83-000 PRUSZCZ GD		Data i nr kolejnego wydruku
NIP: 593-010-15-54		Typ raportu i nr kroku wywołania
01.10.2001 #000206		Nazwa raportu
*NIEFISKALNY*		Data fiskalizacji kasy
#0302 *X2*		Zakres miesięcy
RAPORT MIESIĘCZNY		Zakres raportów
DATA INSTAL. 03.08.2001		Zakres raportów z danego miesiąca
08.2001 → 09.2001		
0001 0212		
0001-0184(08.2001)		
SP.OP A zł384.43		Wartość sprzedaży netto w stawkach VAT
SP.OP B zł1367.17		
SP.OP C zł1262.18		
SP.OP D ---		
SP.OP E ---		
SP.OP F ---		
SP.OP G ---		

SP.ZW. D G	zł850.13	Sprzedaż zwolniona od podatku
KWOTA PTU A	zł84.57	Kwoty podatków w stawkach VAT
KWOTA PTU B	zł95.28	
SUMA PTU	zł179.85	
SUMA NAL.	zł4037.76	Łączna kwota podatku
ZEROWANIE RAM	000	Suma należności brutto
LICZBA ZMIAN	1	Ilość zerowań pamięci operacyjnej
W BAZIE TOWAROWEJ		Ilość zmian nazw i stawek podatku w bazie towarowej
0185-0212(09.2001)		
SP.OP A	zł698.36	Zakres raportów i rozliczenie kolejnego miesiąca
W BAZIE TOWAROWEJ		
08.2001 09.2001		Podsumowanie raportu
0001 0212		
SP.OP A	zł1082.79	
SP.OP B	zł1968.65	
SP.OP C	zł2123.18	
SP.OP D	---	
SP.OP E	---	
SP.OP F	---	
SP.OP G	---	
KWOTA PTU A	zł238.21	
KWOTA PTU B	zł137.80	Kasjer numer kasjera i czas
SUMA PTU	zł376.01	
SUMA NAL.	zł7156.76	Numer unikatowy
ZEROWANIE RAM	000	
LICZBA ZMIAN	5	
W BAZIE TOWAROWEJ		
*NIEFISKALNY*		
HALINA	0001 10:20	
	#000001	
	12345678	

**TORELL**INSTRUKCJA OBSŁUGI KASY **SHARP ER-A457P****6.3.12. Raport stałych klientów - sprzedaż**

<b>TORELL</b>		Nagłówek paragonu
OBR WESTERPLATTE 5		Numer NIP
83-000 PRUSZCZ GD		Data i nr kolejnego wydruku
NIP:593-010-15-54		Typ raportu i nr kroku wywołania
01.10.2001 #000204		Nazwa raportu
*NIEFISKALNY*		Zakres numerów stałych klientów objętych raportem
#0285 *X2*		Numer i dane stałego klienta
* RAPORT KLIENÓW *		Ilość wizyt w sklepie i kwota zakupów
#0000000000001		Data zakupów
-#0000000000469		Nazwy, wartości i ilości artykułów zakupionych przez klienta
#0000000000001		
JAN NOWAK		Numer i dane kolejnego stałego klienta
POLNA 52 GDAŃSK		
1 x            zł47.00		Wartość zakupów objętych tym raportem
27.09.2001		
K000001       1.000 x		Wartość zakupów dokonanych przez aktywnych klientów
BIGOS           zł1.00		
K000004       2.000 x		Kasjer numer kasjera i czas
WODA           zł10.00		
K000005       6.000 x		Numer unikatowy
BUŁKA           zł36.00		
#0000000000002		
ADAM KOT		
WODNA 54 PRUSZCZ GD		
1 x            zł36.00		
27.09.2001		
K000005       1.000 x		
BUŁKA           zł6.00		
K000006       4.000 x		
KEFIR           zł16.00		
K000005       4.000 x		
BUŁKA           zł16.00		
K000008       1.000 x		
FLAKI           zł14.00		
#0000000000003		
EWA SZOK		
NOWA 12 SOPOT		
0 x            zł00.00		
PODSUMA		
2 x            zł83.00		
<b>SUMA</b>		
2 x            zł83.00		
*NIEFISKALNY*		
#000001		
GRZEGORZ 0002   16:13		
01475869		



**INDEKS RZECZOWY**

- A Akty prawne**  
Ogólne 6  
Przechowywanie wydruków 11
- B Błędy**  
Tablica kodów błędów 18  
Usuwanie 22  
Ostrzeżenia 122
- C Czas - ustawianie 27**
- D Dane techniczne kasy III strona okładki**  
Data – zobacz Czas  
Drukarka 9
- F Funkcje sprzedaży**  
Programowanie  
Czas alarmu otwartej szuflady 91  
Dodatkowe możliwości funkcji 96  
Dostęp 99  
Kurs drugiej waluty 93  
Limity górne dla klawiszy finalizujących transakcje 90  
Limity górne kwoty w szufladzie, reszta z czeków, zamiana czeków 91  
Limity dla kwot przy wpl. i wypł. 89  
Lista zwierająca wagi opakowań 92  
Nazwa funkcji 94  
Sposób działania klawiszy zakończenia transakcji 88  
Tabela nazw funkcji 95
- G Grupa towarowa 8**  
Grupy towarowe 32  
Limit kwoty 37  
Nazwa 35  
Programowanie  
Bezpośrednie programowanie ceny 38  
Ceny jednostkowej 39  
Funkcjonalne 32  
Przyporządkowanie  
Grup towarowych do nadgrup 39  
Podatek VAT 34  
Ustawianie klawisza bezpośredniego dostępu 40
- H Hasła dostępu do trybów 99**
- K Kajerzy**  
Identyfikacja 15  
Imię 29  
Klucze kasjerskie 15  
Kody 15  
Programowanie  
Definiowanie kodów kasjerskich 71  
Imię 72  
Funkcjonalne 73  
Wprowadzenie kasjera 116  
Klawiatura alfanumeryczna 23  
Klawisze sekwencji (AUTO)  
Klienci  
Programowanie 84  
Czas przechowywania 85  
Dane klienta 84  
Rabat klienta 86  
Wprowadzenie numeru klienta 145
- Kurs drugiej waluty 93
- Kody kreskowe**  
Definiowanie 61  
Programowanie 52  
Bezpośrednie programowanie ceny jednostkowej 63  
Cena jednostkowa 64  
Format 57  
Ilość sztuk w opakowaniu 63  
Stany magazynowe 64  
Nowy stan (nadpisywanie) 65  
Dodawanie (dostawa) 65  
Odejmowanie (rozliczenie braków) 66  
Przypisanie do grupy towarowej 61  
Czas przechowywania w pamięci 52
- Kody EAN-8 55**  
Kod wewnętrzny (oznaczanie towaru o zmiennej ilości) 55  
Kod wewnętrzny (oznaczanie towaru o stałej ilości) 56
- Kody EAN-13 53**  
Kod ISBN / ISSN (książki i gazety) 54  
Kod wewnętrzny (oznaczanie towaru „wewnątrz” sklepu) 54  
Numer dodatkowy 55
- Kody UPC-A 56**  
**Kody UPC-E 57**
- Połączenia**  
z towarami 69  
z opakowaniami zwrotnymi 70
- Promocje 81**  
**Sprzedaż 121**  
Status autokasowania 61  
Zbiór kodów kreskowych tymczasowych 60  
Przepisanie do zbioru kodów kreskowych 61
- Korekty**  
Anulacja paragonu 135  
Storno bezpośrednie 133  
Storno pośrednie 134
- L Limity**  
Dla klawiszy finalizujących transakcje 90  
Dla kwot przy wpłatach i wypłatach 89  
Dla kwot dla grup towarowych 37  
Dla reszty z czeków 91  
Dla kwot przy udzielaniu rabatu 81  
Dla kwot w szufladzie 91  
Dla rabatu procentowego 77  
Omijanie 135
- N Nadgrupa 8**  
**Nadgrupy**  
Przyporządkowanie grup towarowych do nadgrup 39  
**Narzuty - patrz Rabaty**  
**Nagłówek 30**  
**Nazwy**  
Edycja znaków 16  
Funkcje sprzedaży  
Grupy towarowe 24  
Kasjerzy 29  
Kody kreskowe 62  
Towary 45  
Kody znaków alfanumerycznych 17  
Tekst nagłówka 20  
Towary 25  
Numer kasy 28



- O** Odczyt zaprogramowanych parametrów kasy 108  
Opakowania zwrotne 41  
Obsługa 129  
Programowanie  
Bezpośrednie programowanie ceny 41  
Cena42  
Przyłączenie  
do kodów kreskowych 70  
do towarów 68  
Opcje II strona okładki  
Oszczędność energii 98  
Oznaczenia klawiszy 12, 13, 23
- P** Porty komunikacyjne 100  
Promocje - patrz Rabaty  
Program komputerowy 19  
Programowanie - instrukcje ogólne 20
- R** Rabaty 74  
Promocje 81  
Definiowanie zestawu 83  
Rabat dla zestawu 82  
Rabaty procentowe 75/ 143  
Definiowanie sposobu udzielania rabatów procentowych 75  
Programowanie  
Bezpośrednie programowanie stawek procentowych 76  
Stawki rabatów procentowych 77  
Znak ± dla klawiszy rabatów 75  
Limity 77  
Rabaty kwotowe 78/ 144  
Programowanie  
Bezpośrednie programowanie kwot 79  
Kwota rabatu 80  
Limit kwoty 81  
Sposób działania klawiszy 79  
Znak ± dla klawiszy rabatów 78  
Udzielanie przy sprzedaży 144  
Raporty sprzedaży 146  
Kroki odczytu 147  
Programowanie  
Ciąg raportów 104  
Format raportów 102  
Raport godzinowy 102
- S** Sprzedaż towarów 121  
Drukowanie kodu niedodawanego 143  
Finalizowanie transakcji sprzedaży 145  
Bez podania kwoty od klienta 138  
Gotówka, czek 137  
Kredyt 139  
Płatność mieszana 138,139  
Płatność w drugiej walucie 139  
Inne operacje gotówkowe 140  
Korekty 133  
Anulacja paragonu 135  
Storno bezpośrednie 133  
Storno pośrednie 134  
Mnożenie 127  
Obsługa opakowań zwrotnych 129  
Omijanie limitów 135  
Ostrzeżenia o błędach 122  
Paragon fiskalny i niefiskalny 121
- Powtórzenia 126  
Rabaty, narzuty procentowe  
Od pozycji 143  
Od sumy rachunku 143  
Rabat kwotowy  
Od pozycji 144  
Od sumy rachunku 144  
Rozpoczęcie dnia 122  
Sprzedaż 123  
Automatyczne zakończenie paragonu 129  
Mieszana sprzedaż 129  
Natychmiastowa sprzedaż 129  
Niepełne opakowania 128  
Pojedyncze pozycje 123  
Przez grupy towarowe 123  
Za pomocą kodów towarów 124  
Za pomocą kodów towarów i kodów podgrup 124  
Za pomocą kodów kreskow. 125  
Wprowadzanie numeru klienta 143  
Wprowadzanie masy 131  
Wyświetlanie i drukowanie sumy 136  
Sekwencja klawiszy (AUTO) 105  
Stan magazynowy 50  
Symbole stanu kasy 17
- T** Tabela nazw funkcji 93  
Tabela znaków alfanumerycznych 24  
Towar 8  
Towary 43  
Definiowanie kodu towaru 44  
Programowanie ilości sztuk w opakowaniu 46  
Przyporządkowanie grupy towarowej 44  
Nazwa 45  
Programowanie  
Bezpośrednie ceny 47  
Jednostkowe ceny 48  
Połączenia towarów 66  
Połączenia z kodem kreskowym 69  
Połączenia z opakowaniem zwrotnym 68  
Położenie klawiszy bezpośrednich 48  
Współpraca z wagą 49  
Stan magazynowy 50  
Zestawy 67  
Tryby pracy kasy 14  
Tryby programowania 26  
Tryb oszczędzania akumulatora 90
- U** Ustawienia wstępne kasy  
Czas 27  
Numer kasy 28  
Tekst nagłówek 38  
Programowanie stawek podatku VAT 29
- W** Waga  
Programowanie współpracy dla towarów 49  
Wprowadzanie wagi  
Ręczne 125  
Automatyczne 126
- Z** Zestawy 69

**INDEKS KROKÓW****PROGRAMOWANIE I TRYB****ODCZYT**

<b># 2611</b> (PGM 2)	Programowanie czasu	<b># 2600</b>
<b># 2612</b> (PGM 2)	Ustawienie numeru kasy	<b># 2600</b>
<b># 2711</b> (PGM 2)	Programowanie stawek procentowych	<b># 2700</b>
<b># 2614</b> (PGM 2)	Programowanie tekstu nagłówka	<b># 2600</b>
<b># 2110</b> (PGM 2)	Programowanie funkcjonalne grup	<b># 1100</b>
<b># 2111</b> (PGM2)	Przyporządkowanie stopy podatku VAT	<b># 1100</b>
<b># 2114</b> (PGM2)	Programowanie nazw grup towarowych	<b># 1100</b>
<b># 2112</b> (PGM2)	Ustawienie limitu kwoty w grupach towarowych	<b># 1100</b>
<b># 1110</b> (PGM1 i PGM2)	Programowanie ceny jednostkowej grupy towarowej	<b># 1100</b>
<b># 2116</b> (PGM2)	Przyporządkowanie grup towarowych do nadgrup	<b># 1100</b>
<b># 2119</b> (PGM2)	Ustawianie klawisza bezpośredniego dostępu dla grupy towarowej	<b># 2119</b>
<b># 227</b> (PGM1 i PGM2)	Programowanie ceny opakowania zwrotnego	
<b># 1200</b> (PGM1 i PGM2)	Programowanie pojedynczych towarów / podgrup	<b># 1200</b>
<b># 2230</b> (PGM1 i PGM2)	Programowanie zakresu towarów	<b># 1200</b>
<b># 2214</b> (PGM2)	Programowanie nazw towarów	<b># 1200</b>
<b># 1211</b> (PGM1 i PGM2)	Programowanie ilości szt. w opakowaniu	<b># 1200</b>
<b># 2219</b> (PGM2)	Programowanie położenia klawiszy bezpośrednich	<b># 2119</b>
<b># 2210</b> (PGM2)	Programowanie współpracy z wagą	<b># 1200</b>
<b># 1222</b> (PGM1 i PGM2)	Stan magazynowy - stan początkowy	<b># 1200</b>
<b># 1220</b> (PGM1 i PGM2)	Stan magazynowy - dostawa	<b># 1200</b>
<b># 1221</b> (PGM1 i PGM2)	Stan magazynowy - rozliczenie braków	<b># 1200</b>
<b># 2116</b> (PGM2)	Czas przechowywania kodu kreskowego w pamięci	<b># 2025</b>
<b># 2112</b> (PGM2)	Programowanie formatu kodów wewnętrznych	<b># 2025</b>
<b># 2099</b> (PGM1 i PGM2)	Przepisanie zbioru kodów kreskowych tymczasowych do zbioru kodów kreskowych	
<b># 1000</b> (PGM1 i PGM2)	Definiowanie kodu kreskowego tymczasowego	
<b># 1050</b> (PGM1 i PGM2)	Definiowanie kodu kreskowego tymczasowego	



TORELL

INSTRUKCJA OBSŁUGI KASY SHARP ER-A457P

## PROGRAMOWANIE I TRYB

## ODCZYT

# 2014 (PGM2)	Programowanie nazwy kodu kreskowego	
# 2064 (PGM2)	Programowanie nazwy kodu kreskowego tymczasowego	
# 1011 (PGM1 i PGM2)	Programowanie ilości szt. w opakowaniu kodu kreskowego	
# 1061 (PGM1 i PGM2)	Programowanie ilości szt. w opakowaniu kodu kreskowego tymczasowego	
# 1010 (PGM1 i PGM2)	Programowanie ceny jednostkowej kodu kreskowego	
# 1060 (PGM1 i PGM2)	Programowanie ceny jednostkowej kodu kreskowego tymczasowego	
# 1020 (PGM1 i PGM2)	Programowanie nowego stanu magazynu dla kodów kreskowych	
# 1021 (PGM1 i PGM2)	Programowanie -stan magazynu - dostawa dla kodów kreskowych	
# 1022 (PGM1 i PGM2)	Programowanie -stan magazynu - rozliczenie braków dla kodów kreskowych	
# 2220 (PGM1 i PGM2)	Programowanie połączeń towarów	# 2220
# 2221 (PGM1 i PGM2)	Programowanie zestawów towarów	# 2220
# 2227 (PGM1 i PGM2)	Programowanie połączenia towarów z opakowaniem zwrotnym	# 2220
# 2026 (PGM1 i PGM2)	Programowanie połączenia kodu kreskowego z towarami	# 2025
# 2027 (PGM1 i PGM2)	Programowanie połączenia kodu kreskowego z opakowaniami zwrótnymi	# 2025
# 1500 (PGM1 i PGM2)	Definiowanie kodów kaserskich	# 1500
# 1514 (PGM1 i PGM2)	Programowanie imienia kasjera	# 1500
# 2510 (PGM2)	Programowanie funkcjonalne kasjerów	# 1500
# 2311 (PGM2)	Programowanie rabatu / narzutu dla klawiszy rabatów procentowych	# 1300
# 2315 (PGM2)	Definiowanie sposobu udzielania rabatu / narzutu dla klawiszy rabatów procentowych	# 1300
# 1310 (PGM1 i PGM2)	Programowanie stawek rabatów procentowych	# 1300
# 2313 (PGM2)	Programowanie limitów rabatów procentowych	# 1300
# 2311 (PGM2)	Programowanie rabatu / narzutu dla klawiszy rabatów kwotowych	# 1300
# 2316 (PGM2)	Definiowanie sposobu działania klawiszy rabatów kwotowych	# 1300
# 1310 (PGM1 i PGM2)	Programowanie lkwtó rabatów	# 1300
# 2312 (PGM2)	Programowanie limitów rabatów kwotowych	# 1300